

# LINESTYRET



# MODELFLYVENYT

ORGAN FOR LINESTYRINGS-UNIONEN

OKT - 72

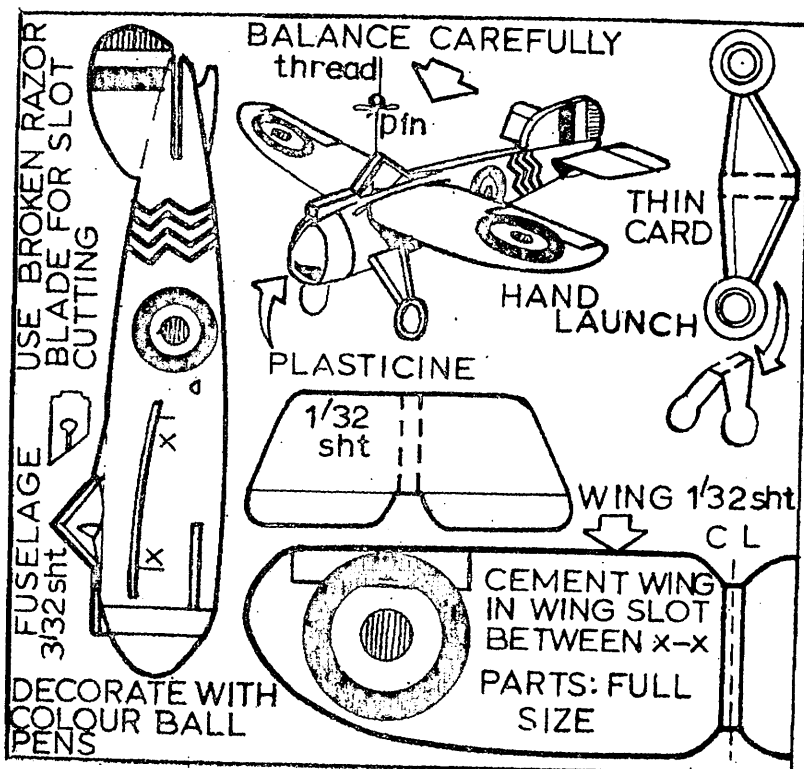

## I DETTE NUMMER:

DM & BOCHUM RAPPORT,

GOOD-YEAR TEGNING, og meget andet...

## LINESTYRET MODELFLYVENYT

udgives af:

LINESTYRINGS - UNIONEN

v/ Jens Geschwendtner

Centerparken 32, 2 th

2500 Kbh Valby

Postgiro nr 208769

REDAKTØR:

Hans Geschwendtner

Bladet sendes gratis til  
alle Unionens medlemmer.

ANNONCER:

Minimum annonce i bladet  
er 1/4 side

Priser:

1/4 side 15 - Kr

1/2 side 25 - Kr

1/1 side 50 - Kr

LØSSALGSPRIS 2 - Kr

OPLAG 200 Eks.

FORSIDEBILLEDET:

Forestiller en lille  
svæveflyver af en  
krigsflyver fra 1 ver-  
denskrig. Tegningen er  
fuld størrelse. Hvis  
den ikke kan flyve, kan  
den pynte på juletræet.

## LEIGHNOR SPECIAL en good-year model

Hermed præsenteres Unionens nye Good-Year model LEIGHNOR SPECIAL, der er den nye model i Unionens tegnings-service for medlemmerne.

Grunden til at der allerede nu kommer en Good-Year model igen er at klassen har vist sig levedygtig, og vi har derfor ment det nødvendigt at supplere udvalget, således at det ikke bare er Long Midget der flyves med.

Grunden til at vi lige har valgt denne model er at det er en simpel og nydelig model, som på grund af planets placering flyver ganske udemærket idet tyngdepunktet ligger bedre end på Long Midget, hvilket har indvirkning på stabilitet og landingsegenskaber i særdeleshed.

Modellen har massivt balsaplan, og en noget kraftigere motorinstallation, hvilket bevirker at modellen er noget mere hårdfør end Long Midget.

Denne tegning som bringes her i bladet er en kraftigt forenklet udgave af den 1:1 der kommer som lystryk, så hvis man vil have fuld glæde af LEIGHNOR SPECIAL bør man nok købe den originale lystryktegning fra Unionen, der har alle dimensioner, mål og tanksystemet inkluderet.

Det er forøvrigt meningen at vi vil opstille en liste over alle de "rigtige" Good-Year modeller der vil kunne accepteres til at skale op eller ned til konkurrencebrug, men det kræves selvfølgelig at de overholder reglerne, som andetsteds nævnt vil blive åjour ført, efter at der er indhøstet visse erfaringer mht. afvikling af Good-Year konkurrencer.

①

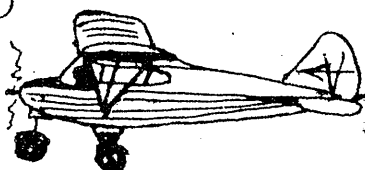

LÆS

Herrens Glibende

HVAD MON DET ER FOR EN SJOV RUND BANE ?

②

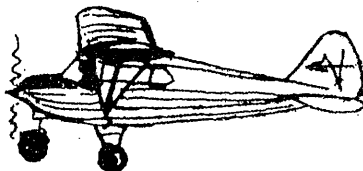

LÆS

Herrens Glibende



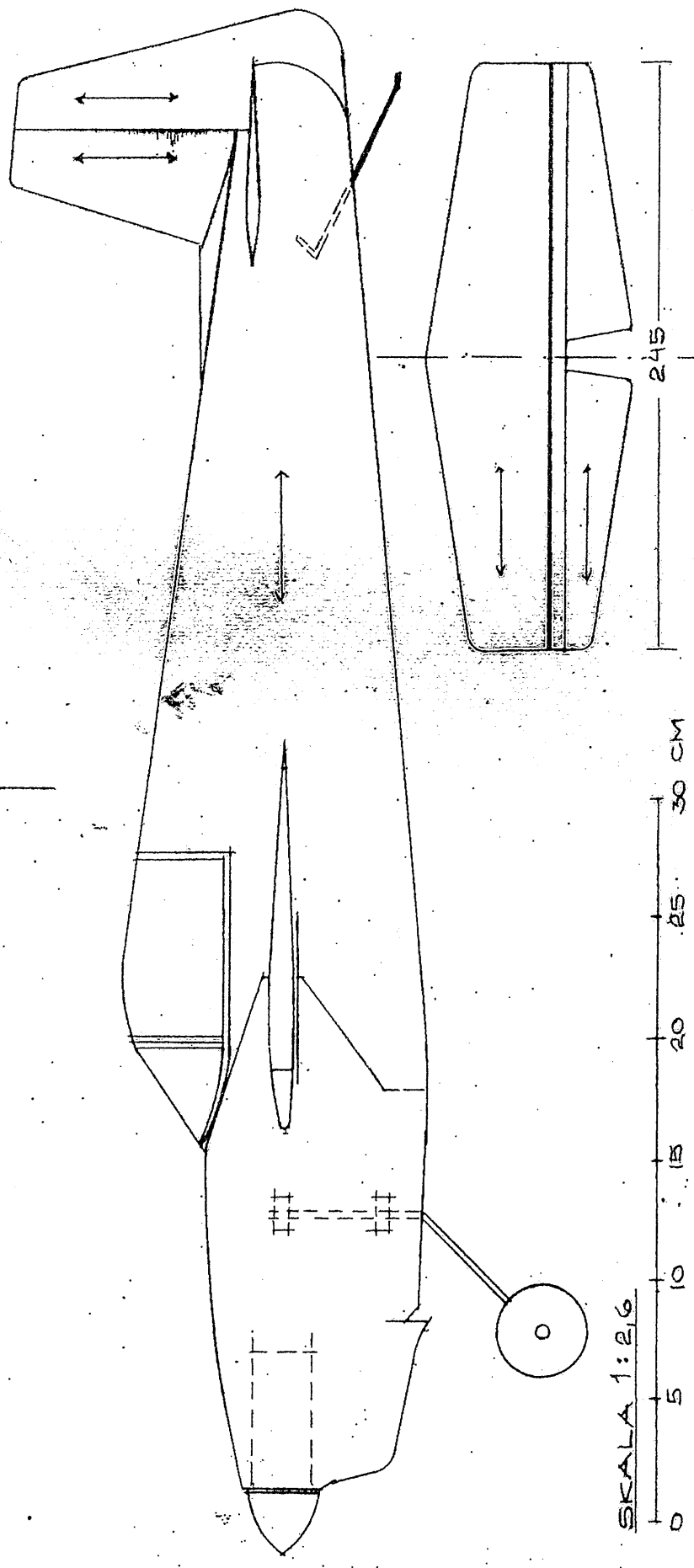
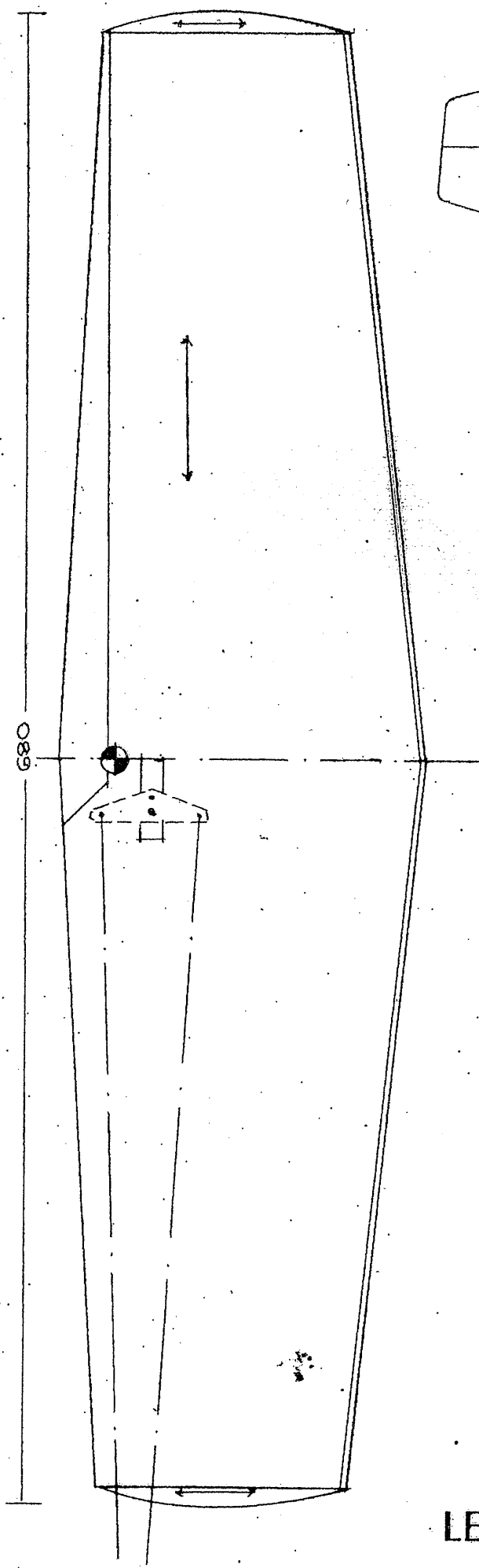

LEIGHNOR SPECIAL  
en good-year model



## Møde

Linestydings - Unionen's bestyrelse har just haft møde i Kalundborg. Der var kun fremmødt fire medlemmer. Her gives et kort resume af de vigtigste beslutninger:

Unionen skal gøres mere klub-orienteret, der skal oprettes overenskomster mellem klubber og Unionen.  
En klub skal bestå af minimum 5 medlemmer.

Dette medfører til gengæld en kontingentnedsættelse;  
25 kr for et klubmedlem pr år  
50 kr for et medlem udenfor klub  
100 kr afgift pr klub  
disse takster gælder for 1973.

Leif O Mortensen, Aviator, blev valgt til formand, og udarbejder ovenstående regler.

Good - Year klassen blev konfirmeret, og vil i fremtiden optræde på linie med begynder-kunsthflyvning.  
Ole Hasling og Hans Gesch. udarb. regler:

Det blev vedtaget at genoplive Diplomer. Kjeld Frimand laver regler og får trykt nye diplomer.

Der vil fremkomme en Danmarksrekordliste.  
Ole Hasling bliver kasserer, til aflastning af sekretæren.

Der blev vedtaget et nyt pointssystem til Klubkonkurrencen, se i næste nummer.

Måske vil December og Januar nummeret af bladet blive slået sammen af sparehensyn.

Datoen for DM blev fastlagt: 1-2.9.73.  
1/2 A Team Race er officielt udgået.

## Obs!

Unionen vil for fremtiden ikke forhandle 0,30 mm glatte stålliner. Salget vil blive overdraget til Legetøjsboden, Vendersgade 13  
7000 Fredericia tlf, 05 920513

Unionens nye Good - Year tegning, "Leighnor Special" vil snart være klar, bestillinger modtages.. prisen bliver 5 kr pr stk, (indsættes på girokontoen)

## Høst-øst

Hermed indbydes til 2. Høst - Øst på Amager Fælled søndag d 22 Oktober kl 10.

Klasser:

Speed, Stunt ( beg + eks ) Team Race, Good - Year og Combat.

( Stunt beg. og Good - Year aflyses, såfremt der er mindre end tre delt )

Startgebyr:

4 kr for første klasse og 2 kr pr efterfølgende.

Gebyret betales på pladsen.

Tilmelding:

Skriftligt til; Jørly Steensen, Mysundegade 25, 1668 Kbhn V, senest torsdag d 19 Okt.

Venlig hilsen.....Windy & Comet

## km-72

Vi har også fornøjelsen at byde på KØBENHAVNSMESTERSKABET 1972.

Stævnet finder sted på Fælleden, søndag d 12 November kl 900.

Klasser:

Speed, Stunt ( beg & eks ) Team Race, Good - Year og Combat.

( Stunt beg og Good - Year aflyses såfremt der er mindre end tre delt. )

Startgebyr:

5 kr for første klasse og 2,50 pr efterfølgende.

Tilmelding:

Senest tirsdag 7 november til, Jørly Steensen, Mysundegade 25 1668 Kbhn V....skrifteligt

På gensyn.....Windy & Comet



Der bliver vistnok officielt Europamesterskab i Liege i Belgien i 73.

Såvidt vides, bliver Nordisk Mesterskab 1973 i Sverige

Mekaniker! kræver lige en trækprøve før du sender makkeren i luften.  
Det er dig der bliver ramt, ikke piloten!

# DANMARKSMESTERSKABET 1972

Danmarksmesterskabet blev i år afholdt i Fredericia i week-enden 16-17 September.

Arrangementet var virkeligt gennemført, lige fra ideelle baner til en dejlig fest lørdag aften hvor der deltog hele 63 personer der både sang og dansede. Vejret virkede uvenligt hele lørdag formiddag, men da konkurrencen skulle til at begynde klarede det mirakuløst op og resten af DM var det ideelt vejr til modelflyvning.

## STUNT Ekspert:

Jørn Ottosen fra Orkan var den første der startede. Han havde kort før DM haft et uheld med sin nye model, og måtte derfor anvende sin gamle reserve som han var lidt uvant med hvilket kunne registreres på scoringen. Leif Eskildsen anvendte sin succesrige Focus med Merco 61 i en glimrende førsteflyvning der senere viste sig at være stævnets bedste enkeltflyvning.

Jørly Steensen var simpelthen ude af træning, så der var visse skævheder i hans flyvning.

Emil Madsen der er en sjælden gæst i cirklen fløj med en selvkonstruktion med en OS 60 H, der virkelig kan arbejde. Emil, var på trods af at det var den første konkurrence i år for hans vedkommende i god form, og lagde sig ind på en komfortabel 2. plads. Leif O. Mortensen anvendte også en 10 cm<sup>3</sup> motor og fløj næsten perfekte runde manøvrer, men til gengæld dropper han mange af de firkantede med de store K-tal.

Den nok mest spændende deltager var Jens Viggo Fjord, der som bekendt havde været med ved VM, og derfor kunne overraske. Han fløj for første gang med en Gieseke-Nobler, som han dog endnu ikke var helt fortrolig med, hvilket resulterede i en 5. plads efter første flyvning.

Mogens Thomsen fra Fredericia startede konkurrencen i begynderklassen men efter protest, blev han rykket op i ekspertklassen, hvor han dog ikke endnu er i stand til at gøre sig gældende.

Sidste mand var Robert Petersen der også havde haft uheld lige før DM, og derfor anvendte en nyrepareret model, der dog lagde ham ind på 3. pladsen efter første runde.

I anden runde var der samme startfølge, hvilket er meget utilfredsstillende for første mand, i dette tilfælde Jørn Ottosen. Ved stævner af denne klasse bør man følge international praksis, således at 2. periode starter i omvendt rækkefølge af første, mens tredje starter fra midten af første.

I 2. periode havde Emil Madsen bedste flyvning der senere skulle vise sig at være stævnets næstbedste.

Jens Viggo Fjord og Jørn Ottosen forbedrede begge kraftigt i denne omgang.

I tredje periode var Emil Madsen igen bedst, men både han og Leif E. fik deres dårligste flyvninger i denne runde, så da Leif E. førte efter 2. omgang var han danmarksmester.

Kampen om tredjepladsen var også hård, men Robert Petersen holdt stillingen.

1. Leif Eskildsen	Fredericia	3282	3188	3110	<u>6470 pt</u>
2. Emil Madsen	Grindsted	3172	3225	3121	<u>6397 pt</u>
3. Robert Petersen	Windy	2783	2893	2710	<u>5676 pt.</u>
4. Leif O. Mortensen	Aviator	2768	2840	2717	<u>5608 pt</u>
5. Jens Viggo Fjord	Nr.Nebel	2338	2619	2580	<u>5199 pt</u>
6. Jørn Ottosen	Orkan	1954	2364	2360	<u>4724 pt</u>
7. Jørly Steensen	Windy	2149	1686	1868	<u>4017 pt</u>
8. Mogens Thomsen	Fredericia	1232	932	0	<u>2164 pt</u>

## STUNT Begynder:

Her deltog 3 mand fra Aviator og 1 fra Fredericia.

John Vestergård anvendte en 6 ccm model og scorede stævnets bedste flyvning i anden runde.

Thomas Nielsen fra Fredericia var ikke med i første runde, da han havde havareret sit haleplan, men han blev klar til anden runde og bjærgede en andenplads hjem.

Johannes Thorhauge fra Aviator lavede stævnets andenbedste flyvning, men blev desværre disket i 3. flyvning da lyd-potten faldt af

i luften. Med en god tredjeflyvning ville han måske have været i toppen. Aage Thorhauge brillierede som den eneste i, at være i stand til at score points i alle flyvninger.

1. John Vestergård	Aviator			
900	1196	0	<u>2096</u>	pt
2. Thomas Nielsen	Fredericia			
0	741	922	<u>1663</u>	pt
3. Johannes Thorhauge	Aviator			
121	969	0	<u>1090</u>	pt
4. Aage Thorhauge	Aviator			
697	16	304	<u>1001</u>	pt

#### SPEED:

I første runde ankom Leif Eskildsen med en hemmelighedsfuld mine. Det forstod man bedre efter flyvningen hvor han satte ny dansk rekord med hele 227,8 km/t- En klækkelig forbedring på ca. 10 km/t.

Han havde en ny Rossi i en ny model, der mod sædvane var malet.

Vi vil i et senere blad vande tilbage til modellen.

Jørgen Bobjerg fra Windy følte sig inspireret, og gik fra 201 til 211 og derfra til personlig rekord med 216,9 km/t til en sikker andenplads. Det er virkeligt lovende resultater før Nordisk Mesterskab.

Alf Thomsen der ikke anvender effekt-potte blev tredje med 187,5 km/t som er fuldt op til hans normale standard. Jørn Vejen Nielsen der har været til Udsalg hos Leif Eskildsen fik noteret 175,6 km/t.

Der var yderligere tre deltagere der ikke fik noteret tid. Tættest var Ole Poulsen der havde tankbesvær med sin ellers hurtige Kosmic.

Jens Geschwendtner mødte op med sin legendariske TWA, men uden træning duer helten ikke, eller rettere sagt uden træning, træning og atter træning med effekt-potter går det ikke, og da modellen var blevet færdig kun 3 dage før DM var den side af sagen ikke i orden, så han trak sig ud inden den officielle konkurrence begyndte.

Mogens Thomsen og Bent Madsen virkede ikke særligt rutinerede, og om dem er der bare at sige at uden træning osv. Det er desværre lykkedes os at få forlist de enkelte tider i speed, men bringer placeringshastighederne.

1. Leif Eskildsen	Fredericia	227,8
2. Jørgen Bobjerg	Windy	216,9
3. Alf Thomsen	Aviator	187,5
4. Jørn Vejen Nielsen	Fredericia	175,6

#### GOOD-YEAR:

Der var danmarksmesterskabspremiere på Good-Year, og det gik virkeligt godt.

Alle holdene fløj med Long Midget, i mere eller mindre veludførte udgaver, men det må dog generelt siges at standarden var god, især på de fire først placerede hold. Erik Albani Jensen og Keld Jensen fløj to gode heat og en god finale, hvor man især bemærkede den lidt kleine pilots besværligheder i overhalingerne som dog gik udmærket.

Mogens Thomsen og Jørn Vejen Nielsen kom meget dårligt fra start i finalen, men reddede andenpladsen hjem efter en god afslutning hvor de halede ind på vinderne Familien Albani.

Max Christiansen /Henrik Linnet havde desværre uheld i finalen og måtte udgå ved 122 omg.

Per Sauerberg/Niels Lyhne Hansen havde den hurtigste model, men deres tank stod ikke mål med farten, så der var accelerationsbesvær. I andet heat blev holdet disket fordi piloten trådte ud af pilotcirklen.

Bent Madsen Comet, der i dagens anledning havde lånt en T/R pilot havde en del besvær med sit cutt-Off system. Kurt Petersen/Flemming Bollerslev fra Haderslev havde startbesvær med deres motorer.

1. Keld Jensen/Erik Jensen	6:49	6:16	13:09	Fredericia
2. Mogens Thomsen/Jørn Vejen Nielsen	9:15	6:55	14:15	Fredericia
3. Max Christiansen/Henrik Linnet	7:29	7:00	122 omg.	Fredericia
4. Per Sauerberg/Niels Lyhne Hansen	7:26	disk		Haderslev
5. Bent Madsen/Hans Geschwendtner	disk	8:10		Comet
6. Kurt Petersen/Flemming Bollerslev	15:21	8:17		Haderslev

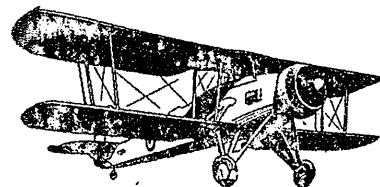

Ingen SKALA ved DM

### TEAM-RACE:

Der var 7 tilmeldte. Det var en lille skuffelse, fordi der ved flere konkurrencer har været op til 10 deltagende hold. Det var særlig fra Windy og Comet der manglede et par hold der plejer at stille op.

Hans Geschwendtner/Ole Hasling lagde hårdt ud med kun 1 sek fra den danske rekord idet de fik 4:38 i første heat. De anvender en 2 stops Super-Tigre RV i en Amphetamine Annie der har fladt haleplan. Bjarne Christensen/Ole Poulsen fik 5:13 i samme heat. De anvender samme motor, men har besvær med at holde 25 omgange og Aalborgholdet Alf Thomsen/Jørn Wammen kom hjem i 5:54.

I første heat havde Leif O/Ole Bisgård fået 5:49 med en overvarm motor.

I sidste heat kom dagens anden sub-5 minutters tid idet Per Hasling/Jens Geschwendtner fik 4:57 med en 2 stops Kosmic.

I anden runde forbedrede Bjarne og Ole til 5:10 med 3 stop, Jens G/Per Hasling forbedrede til 4:47 med deres efterhånden overkoksede motor, Wammen/Alf Thomsen fik 5:38, og spændende var det så da John Mau/Jørgen Nielsen fra Fredericia fløj i sidste heat. De havde umiddelbart før heatet måtte skifte til reserve-model, men den gjorde det godt for den klarede finalepladsen hjem i 5:01.

Før finalen afkoksede Jens G/Per H. deres motor, så til finalen mødtes nu en 40 omg. model mod en 35 og en 25 omg.

Det blev en god finale hvor tiderne blev lidt langsomme fordi de tre hold sløvede hinanden ned. Det viste sig hurtigt at det blev et opgør mellem de to comehold, der selv om de fløj flest omgange også havde hurtigst hastighed.

Hans G./Ole Hasling vandt på deres fremragende hurtige stop, og fordi Jens G./Per Hasling havde en udsætter i en start. Hans/Ole brugte 6 stop, Jens G/Per H. 5 stop og Mau/Stoffer brugte 7 stop.

1. Hans Geschwendtner/Ole Hasling  
4:38 4:42 9:59 Comet
2. Per Hasling/Jens Geschwendtner  
4:57 4:47 10:11 Comet
3. Jørgen Nielsen/John Mau  
5:53 5:01 11:07 Fredericia
4. Bjarne Christensen/Ole Poulsen  
5:13 5:10 Aarhus

5. Jørgen Bobjerg/Werner Siggård  
- 5:28 Windy
6. Alf Thomsen/Jørn Wammen  
5:54 5:38 Aviator
7. Leif O. Mortensen/Ole Bisgård  
5:49 disk Aviator

### COMBAT:

Aldrig før har man ved et DM set så mange deltagere i combat-hele 20 mand. Flertallet brugte samme type grej vi har set de sidste par år, dvs. Super-Tigre motorer og modeller af Dominator og liquidator typen.

Enkelte deltagere kom dog med noget nyt, og viste også at det kunne flyve. Hvad angår motorer fløj en del med Webra Mach 11. De går en del langsommere end Super Tigre, men er til gengæld noget stærkere i konstruktionen, hvilket også kan være en faktor man må regne med i fremtidens reservedelspriser.

En enkelt deltager, John Mau anvendte Oliver Tiger. Det skal nok vise sig at flere og flere går over til denne motor idet den trækker helt fantastisk i toppen (en Oliver koster omkring 230 kroner fra fabrikken i England). Jørn Rasmussen kom med en helt ny model inspireret af de modeller englænderne brugte i Spaarndam. Tegningen og byggebeskrivelse vil blive bragt i et senere nummer af bladet.

Som helhed for klassen kan siges at ca. halvdelen af deltagerne flyver virkelig godt, faktisk så godt at de med klar rimelig vil kunne gøre sig stærkt gældende i internationale konkurrencer. Her kan nævnes Spaarndam og Bochum bl.a. I denne forbindelse efterlyser Unionen en mand eller en klub der vil arrangere en bustur til Spaarndam 1973, hvor vi allerede nu kan afsløre at konkurrencen flyves 12-13-14 august på samme bane.

1. Per Sauerberg Haderslev
2. Kurt Siig Jensen Fredericia
3. Leif O. Mortensen Aviator
4. Jørn Rasmussen Holbæk
5. Tommy Andersen Fredericia
6. Keld Jensen Fredericia
7. Henrik Linnet Fredericia
8. John Mau Fredericia
9. Jørn Vejen Nielsen Fredericia
10. Niels Lyhne Hansen Haderslev
11. Max Christiansen Fredericia
12. Flemming Bollerslev Haderslev
13. Kurt Petersen Haderslev
14. Mogens Thomsen Fredericia
15. Gert Jensen Haderslev
- Lars Henriksen Fredericia
17. Per Hansen Fredericia
18. Jens Viggo Fjord Nr.Nebel
19. Per Nielsen Haderslev

# GOOD-YEAR TANKE

## ole hasling

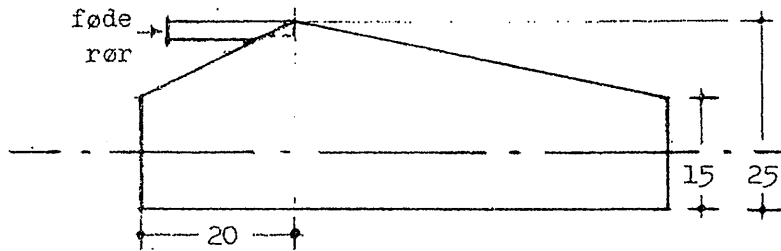
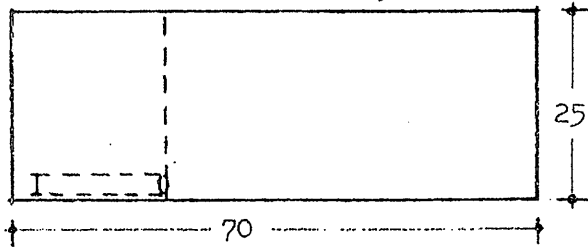

STANDARD - TANK, 35 CCM

Ved Danmarksmesterskabet, sås en del Good-Year tanke, der ikke fungerede efter hensigten.

Denne tank - direkte udviklet fra team race erfaring - skulle løse problemerne med accelerationen, konstant føddning og med et volumen der muliggør at udnytte motorerne fuldtud.

Tanken er på 35 ccm, rørerne er 3 mm (udv) og det skal bemærkes at placeringen m.h.t karburatoren skal overholdes!

Karburetors midterlinie

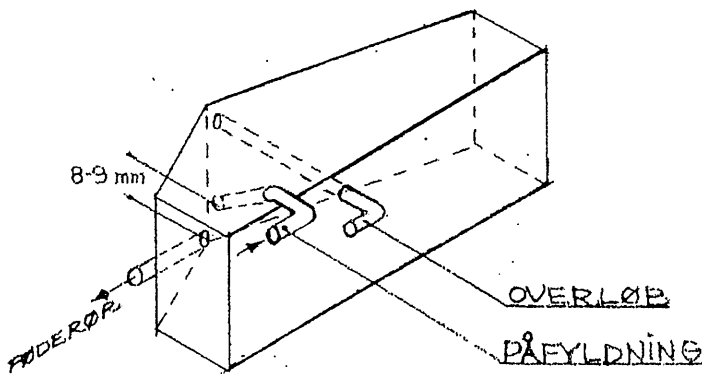

TYPE 1

TYPE 1.

Dette er den mest simple tank-type. Man har dog den risiko, at der kan være en del spild fra rørerne. Bemærk at afstanden mellem påfyldningsrøret og føderøret skal være mellem 8-9 mm

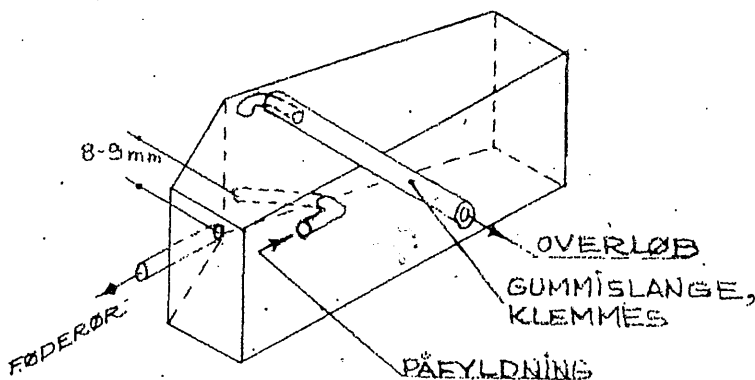

TYPE 2

TYPE 2.

På denne type, er risikoen for brændstofsild elimineret, ved kun at have ét rør åbent. Endvidere får man en mere jævn føddning, da Mariotte-princippet holder sig i længere tid. Ang. ventil til klemning af gummislangen, se næste side



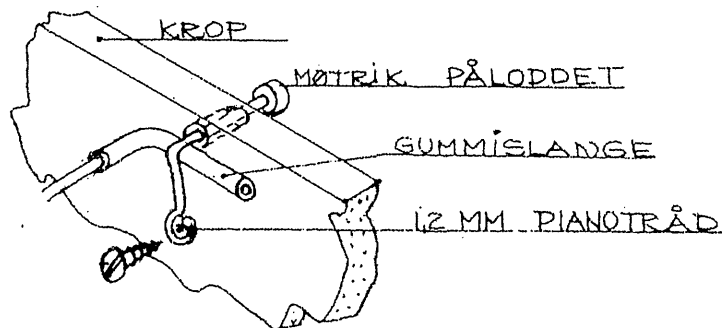

Ventil til type 2.  
Ventilen aktiveres ved tryk på den påloddede møtrik, derved presses pianotråden fra gummislangen, så luften kan slippe ud. Træskruen skal skrues ind i hårdttræ, f.eks motorfundamentet.

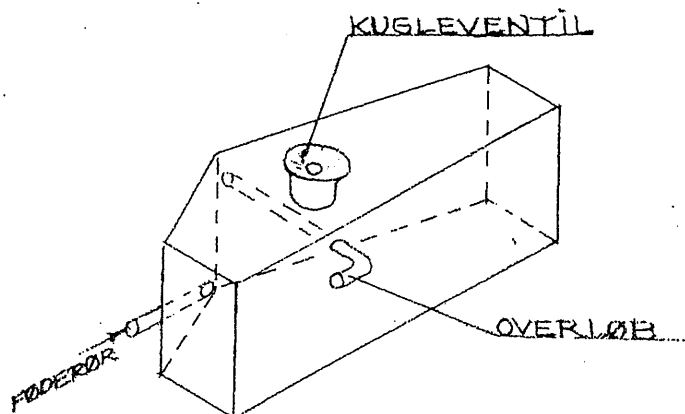

TYPE 3.

Denne type kan tankes hurtigere end de foregående, da der bruges en kugleventil. Denne ventil er simpelthen en smørenippel. Der kræves en lidt speciel tankflaske.

Klub-DM lakker nu mod enden, og det er ved at være afgjort i den øverste ende af rækken.

Fredericias kæmpeforspring er yderligere blevet øget, og der er rykket en del om på rækkerne.

Listen er nu fuldstændig up-to-date idet 1 Høst-Vest og DM er med, og der er rettet for et par forkerte klubhenføringer i tabellen fra Sommerstævnets referat.

Der er ifølge tabellen nu kun 3 officielle konkurrencer tilbage, så der skal mødes godt op til de sidste for at ændre særligt på tabellen.

De enkelte konkurrencer:

Sommerstævne:

Fredericia	125 pt
Aviator	41 pt
Haderslev	41 pt
Nr. Nebel	15 pt
Århus	9 pt
Windy	4 pt

Comet-Cup:

Comet	18 pt
Windy	15 pt
Fredericia	14 pt
Holbæk	3 pt
Aviator	2 pt

Fredericiaslaget:

Fredericia	70 pt
Haderslev	34 pt
Århus	16 pt
Holbæk	16 pt

1 Høst-Øst:

Comet	13 pt
Windy	11 pt
Nr. Nebel	3 pt
Orkan	2 pt

# konkurrence

Danmarksmesterskab:

Fredericia	163 pt
Haderslev	59 pt
Aviator	38 pt
Windy	17 pt
Holbæk	17 pt
Comet	16 pt
Grindsted	7 pt
Nr. Nebel	6 pt
Århus	5 pt
Orkan	3 pt

1 Høst-Vest:

Aviator	14 pt
---------	-------

SAMMENLAGT STILLING:

1. Fredericia		485 pt
2. Aviator	Aalborg	216 pt
3. Haderslev		204 pt
4. Comet	København	118 pt
5. Windy	København	92 pt
6. Århus		91 pt
7. Holbæk		51 pt
8. Nr. Nebel		35 pt
9. Orkan		10 pt
10. Grindsted		7 pt

# Bochum

Den 23-24 September var der internationalt linestyringsstævne i Bochum i Vest-Tyskland. Lige som sidste år var der dansk deltagelse, idet der deltog 3 T/R hold, men desværre ingen i Speed og Stunt.

Det er et godt stævne som vi virkelig kan anbefale alle der vil se noget godt, idet det faktisk er et "åbent" europamesterskab, da der deltog 32 fra Vesttyskland, 22 fra Holland, 10 fra Belgien, 6 fra Danmark og 5 fra Frankrig, Schweiz, England og Østrig. Ialt 90 deltagere. Bochum ligger før Köln, og det tager ca 8-10 timers kørsel fra København alt efter ens muligheder, det svarer vel til ca. det samme som til Grænsen ved Kruså.

STUNT: Her var det et rent opgør mellem Frankrig og Holland, det de belgiske og den enlige tysker ikke kunne være med i toppen.

Vms nr. 5 Van d. Hout fra Holland sejrede foran Frankrigs Billon, der flyver ualmindeligt godt. Tupker og Metkemeyer fra Holland var tæt efter Billon.

Maikis fra Tyskland havde den flotteste stuntmodel idet han havde en good-year formet model, der var fantastisk flot bygget, men desværre lidt tung.

1. V.d.Hout	Holland	2220 pt
2. Billon	Frankrig	2073 pt
3. Tupker	Holland	2015 pt
4. Metkemeyer	Holland	2005 pt
5. Rayemakers	Belgien	1864 pt
6. Maes	Belgien	1818 pt
7. Liber G.	Belgien	1787 pt
8. Maikis	Tyskland	1749 pt
9. Liber R.	Belgien	1733 pt
10. Ommeren	Holland	1651 pt

## SPEED:

Lenzen fra Tyskland sejrede med sin Miebach-Rossi fra VM, foran Bilat fra Schweiz, der anvendte den model som er i Aeromodeller. Brechet fra Schweiz der blev anvendte Rossi af fabrik, medens Rumpel fra Tyskland der fløj med en meget assymetrisk model anvendte en Miebach-Rossi. Franskmændene var overraskende gode, især var deres standerteknik fremragende. Der blev anvendt Cutt-Off anlæg på flere af speedmodellerne, hvilket sparer motorerne umådeligt for at varme sidst på tanken.

1. Lenzen	Tyskland	244	0	0
2. Bilat	Schweiz	240	238	243
3. Brechet	Schweiz	238	238	240
4. Rumpel	Tyskland	0	0	236
5. Enfroy	Frankrig	0	226	235
6. J.Desloges	"	227	230	222
7. Halman	England	0	0	229
8. Isles	England	0	0	227
9. Jackson	England	0	222	225
10. Adrot	Frankrig	223	222	216

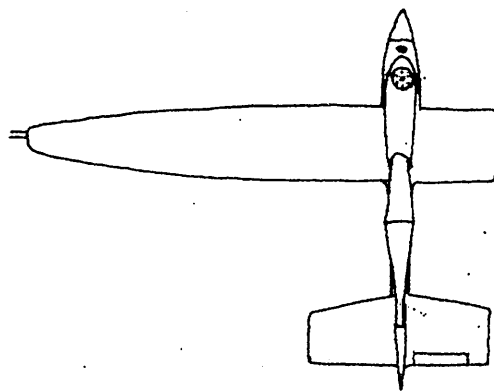

Principtegning af Rumpels Speedmodel.

## TEAM-RACE:

Her deltog 26 hold, men desværre var der det beskæmmende ved konkurrencen, at der for visse landes deltagere blev givet alt for frie tøjler mht. træk i overhalinger og normalflyvning. I første heat var Bugl/Baumgartner på banen og fik 4:32 i en flyvning hvor han var blevet hældt ud i en dansk konkurrence inden 25 omg. Han trak kollossalt, og overhalede mindst  $\frac{1}{2}$  omgang med hånden før modellen, og rekorden blev sat da Brendel/Glodeck fra Tyskland fløj, for det var ganske simpelt det mest svinske flyvning vi endnu har set - vel at mærke uden at få advarsler, men retfærdigheden sejrede da han vadede ud af pilotcirklen og blev disket.

Vi aftalte det danske hold imellem, at flyve korrekt som ved VM, det det var åbenbart ikke det rigtige for vi fik alle 2 advarsler og besked om at vi nær var blevet disket. Det samme gjaldt de hollandske hold der også fløj pænt og nobelt. Det eneste hold fra Tyskland der fløj pænt var Lenzen/Rumpel der fik 4:39 i et godt løb.

Per Hasling havde desværre i farten vendt håndtaget, så propellen blev børstet i starten, så det blev godt over 6 min, medens Bobjerg/Siggård havde lange stop på 5:20. Hans G./Ole Hasling havde haft omgangsbesvær under træningen, men fik 4:43 med en reservemotor der nemt holdt omgangene til 2 stops løb.

Mellem første og anden runde indgav Holland og Danmark en skriftlig henstilling til ledelsen om at man fulgte FAIs regler nøjere

Det havde desværre den bieffekt at Jens G./Per Hasling der fløj i første heat blev meningsløst disket for nogle ubegrundede ting-Det var dobbelt ærgerligt, da de fløj lige under 4:45.

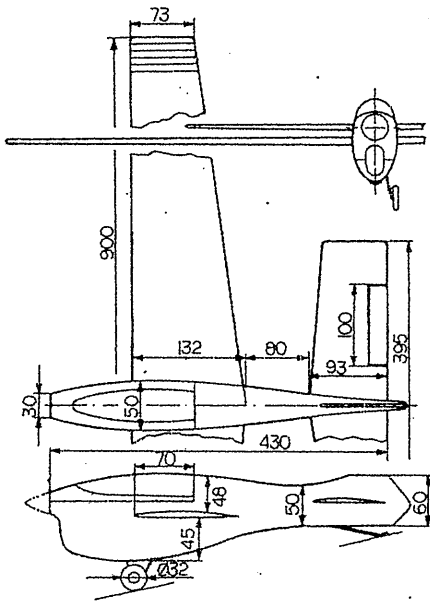

Brendel-Glodecks model i grove træk

Fischer/Nitche fra Østrig der sammen med Bugl og nogle andre anvendte PB, fik i et godt løb 4:33, hvilket rakte til Semifinalen, således at der kom 5 hold fra Holland, 2 fra Østrig, 1 fra Tyskland og 1 hold fra Danmark i semifinalen.

I første semifinalheat fløj Visser/Buys og Metkemeyer/Metkemeyer fra Holland dødt løb på 4:39.

I andet heat blev Bugl klædt af, idet han ikke havde mulighed for at trække, så da han var med og ikke holdt omgang valgte han at udgå. Lenzen/Rumpel kom hjem i 4:49 som indtil nu var finaletid.

Men i tredje heat klarede Hans G./Ole Hasling paragrafferne med 4:42 selv om motoren var lunken. Fischer/Nitche gentog Bugl kunststykket og udgik. Helmich/V.d.Kroon fik 4:54 med en hurtig 25 omganges Rossi G der var bygget om til Diesel.

Det blev en virkelig god finale, men desværre skete der det at i en fantastisk hurtig landing tog Ole H. fejl af modellerne, så det resulterede i en halv omgangs løbetur, som sandsynligvis kostede sejren, for Metkemeyers sejr med 16 sek foran Visser/Buys der igen var 1 sek foran det danske hold.

1. Metkemeyer/Metkemeyer	Holland	4:41	disk	4:39	9:39
2. Visser/V.d. Buys	Holland	4:38	4:41	4:39	9:55
3. Hasling/H.Geschwendtner	Danmark	4:43	4:57	4:42	9:56
4. Bugl/Baumgartner	Østrig	4:32	5:13	53 omg.	
5. Fischer/Nietsche	Østrig	5:04	4:33	50 omg.	
6. Lenzen/Rumpel	Tyskland	4:39	4:53	4:49	
7. Helmich/V.d.Kroon	Holland	4:48	5:16	4:54	
8. V.d.Sande/Schippers	Holland	5:04	4:49	5:02	
9. Broeren/Jaspers	Holland	4:54	80 omg.	5:23	
16. Bobjerg/Siggård	Danmark	5:20	5:29		
21. Geschwendtner/P. Hasling	Danmark	6:37	disk.		

## 1 HØST - VEST

Den 10 september blev 1 Høst-Vest afviklet i Aalborg.

På grund af problemer med indbydelsen blev det desværre et rent Aviator opgør i alle klasser.

SPEED: Alf Thomsen i fin form!

1. Alf Thomsen Aviator 201,1

STUNT Ekspert: igen kun 1 deltager

1. Leif O. Mortensen Aviator 5265 pt

STUNT Begynder: Aviator er vældig godt kørende i denne klasse med en god bredde.

1. John Vestergård Aviator 2463 pt

2. Johs. Thorhauge Aviator 2294 pt

3. Aage Thorhauge Aviator 972 pt

TEAM-RACE: Kun 2 hold deltog.

1. Alf Thomsen/Jørn Wammen Aviator 5:32,6 5:16,8 10:14,8

2. Ole Bisgård/Leif Mortensen Aviator 5:22,1 6:34,2 10:55,0

COMBAT: Dette var den største klasse. Desværre var kun 2 medlem af Unionen!

1. Leif O Mortensen Aviator

2. John Vestergård Aviator