

LINESTYRET



MODELFLYVENYT

ORGAN FOR LINESTYRINGS-UNIONEN

NOV - DEC 72

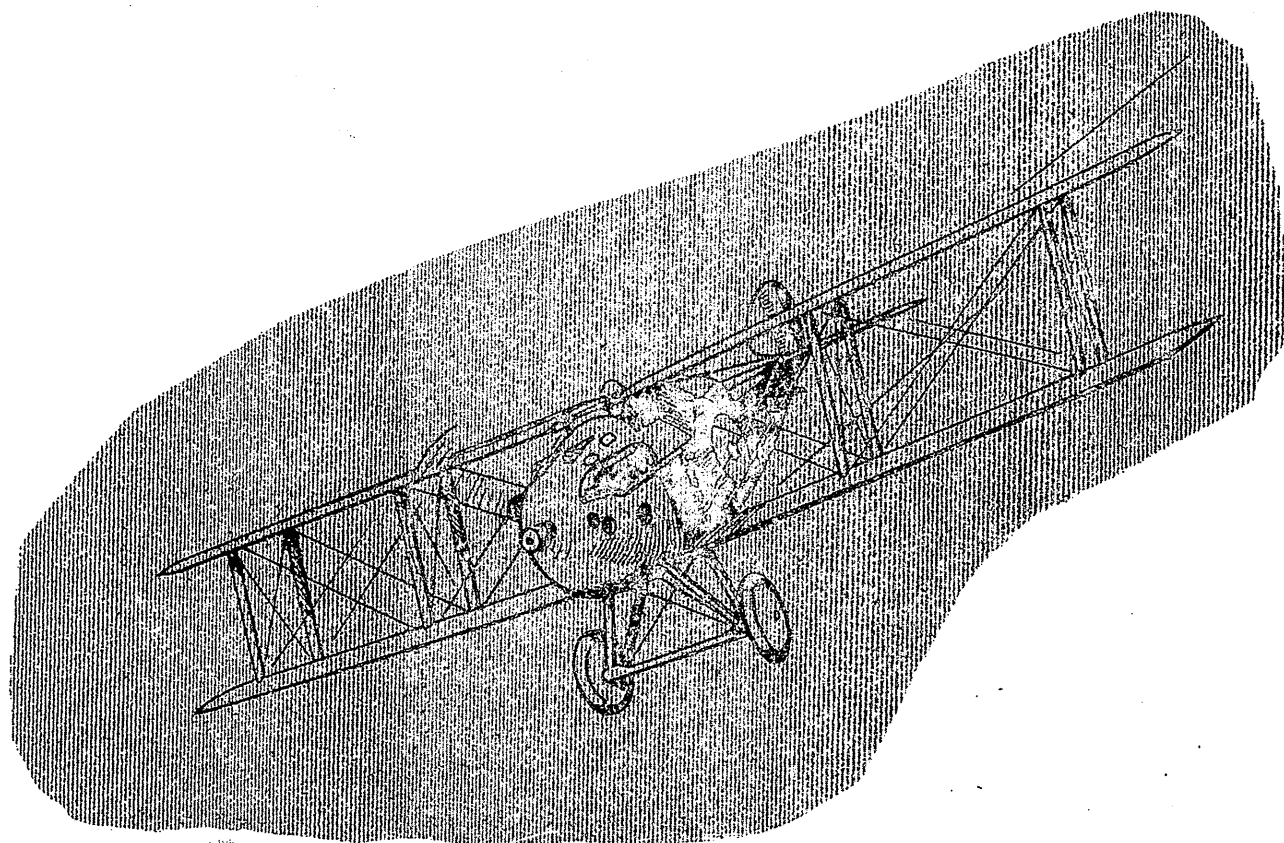

I DETTE NUMMER:

NM - REFERAT, UNIONS - NYT,

COMBAT, og meget andet...

LINESTYRET MODELFLYVENYT

udgives af:

LINESTYRINGS - UNIONEN

v/ Jens Geschwendtner

Centerparken 32, 2 th

2500 Kbhn Valby

Postgirc nr 208769

REDAKTØR:

Hans Geschwendtner

Bladet sendes gratis til
alle Unionens medlemmer.

ANNONCER:

Minimum annonce i bladet
er 1/4 side

Priser:

1/4 side 15 - Kr

1/2 side 25 - Kr

1/1 side. 50 - Kr

LØSSALGSPRIS 2 - Kr

OPLAG 200 Eks.

FORSIDEBILLEDET:

Forestiller en Engelsk
jager fra første
Verdenskrig.

Kære læser,.....

Så er bladet igen udkommet!

Det var med beklagelse at vi ikke har kunnet udsende nogle numre de sidste par måneder, men vi har simpelthen været hængt op fra morgen til sengetid med eksamensarbejde.

Dette nummer vil dække de to sidste måneder af 1972 og der vil i løbet af få dage blive udsendt et januar-nummer, i hvilket resultatet af klubkonkurrencen og Top-Ti vil være at læse. Der blev afholdt bestyrelsesmøde i Unionen i oktober måned, og nu står vi igen foran valg.

VALG AF BESTYRELSE:

Der indkaldes hermed forslag til bestyrelsesmedlemmer i Linestydings - Unionen.

Følgende regler skal iagttages;

Den foreslåede skal være medlem af Unionen.

Der skal vælges én mand indenfor hvert postnummerområde.

Der skal vælges sekretær (udenfor de øvrige)

Foreslagene skal være Unionen i hænde senest d 16 Februar!

Som det vil ses, ved granskning af Unionens love, er valget forsent på den, men som nævnt, er det ikke med vor gode vilje det sker.



NM 1972

Nordisk Mesterskab 1972, blev afholdt 30 september og 1 oktober i København.

Lørdag den 30 blev stunt og Combat afviklet helt færdig på Amager Fælled, medens Team-Race og speed blev afgjort om søndagen på Distrikts-toldkammeret i Vasbygade bag H.C. Ørstedsværket.

De udenlandske deltagere var indlogeret på Frederiksberg Hotel, hvor vi også holdt en vellykket banket og præmieuddeling søndag aften.

STUNT:

I denne klasse var tilmeldt deltagere fra 3 lande, men da finnerne har fri rejser med Finnair på ledige pladser, ankom de finske deltagere først sent lørdag aften, og da var hele sagen afgjort mellem Danmark og Sverige. Begge lande mødte så vidt vi kan bedømme i stærkeste opstilling, og ikke uventet blev det et topopgør mellem sveriges Ove Andersson og danmarks Leif Eskildsen.

Efter at Eskildsen havde haft motorbesvær kom han stærkt igen, og sejrede totalt med 3 points foran svenskeren. Selv om der kun var danske dommere, var sejren i orden objektivt set. Et stykke efter disse to kom de fire andre. Robert Petersen Danmark holdt en samlet tredjeplads, selv om Sveriges rutinerede Alf Eskilsson var mere konstant. På femtepladsen placerede Leif O. Mortensen Danmark sig og til sidst kom Lars Helmbro fra Sverige kun 11 pt efter Leif O. Konkurrencen der faktisk var en landskamp må alt i alt siges at være meget jævnbyrdig, med pæn skiftning i placeringerne.

Holdkonkurrencen blev vundet af Danmark.

1. Leif Eskildsen	Danmark
1882 2703 2829	5532 pt.
2. Ove Andersson	Sverige
2777 2752 2484	5529 pt.
3. Robert Petersen	Danmark
2535 2336 2287	4871 pt.
4. Alf Eskilsson	Sverige
2434 2325 2333	4767 pt.
5. Leif O. Mortensen	Danmark
2308 2291 2353	4661 pt.
6. Lars Helmbro	Sverige
2218 2370 2280	4650 pt.

COMBAT:

I combat var situationen nøjagtig den samme med hensyn til finnerne som i stunt, så også her blev det et rent dansk-svensk opgør.

I første kamp mødtes Tomas Carlsson Sverige og Jørn Vejen Danmark. Svenskeren havde ikke større besvær med den passive dansker og sejrede med et par klip.

I næste kamp mødtes John Mau Danmark og Hans Johnsson Sverige. Det var en god kamp hvor Mau sejrede med 1 klip.

I sidste kamp i den indledende runde mødtes Mats Kesselmark Sverige og Leif Mortensen Danmark. Kesselmark sejrede i den meget lige kamp mod en godt kæmpende Leif O. der aldrig er set bedre og mere initiativrig.

I opsamlingsrunden skete der det beklagelige at Leif O. Mortensen blev diskvalificeret for en flyveudygtig model der blev sendt afsted efter at han havde sejren hjemme efter en strålende indsats.

Desværre kom ledelsen til at tage svenskerens protest til følge selv om den først blev indleveret 1½ time efter kampen.

I mellemrunden trak John Mau oversidderpladsen.

I første kamp i mellemrunden hvor der var fem tilbage, bankede Jørn Vejen sveriges Hans Jonsson med 3 klip og var dermed i semifinalen. I den anden kamp slog Tomas Carlsson sin landsmand Mats Kesselmark, og gik derved også i semifinalen.

For nu at finde den tredje semifinalist, skulle så Mats Kesselmark og Hans Jonsson flyve om, og paradoksalst nok var det Jonsson der vandt, så han var nu i semifinalen med 2 tab og 1 sejr. Men der var intet galt med afviklingen, det er reglerne med at man som taber har krav på flyvning mod andre, så at man igen ligestilles, der træder i kraft. Der var nu 4 mand i semifinalen, nemlig 2 fra Sverige og 2 fra Danmark.

I første semifinale slog John Mau Sveriges Tomas Carlsson efter en meget god og hård kamp, og dermed var den første finalist kåret.

Den anden blev Hans Jonsson der slog Jørn Vejen meget klart, og derved fik revanche for sin endefuld i mellemrunden. Så finalen blev imødeset med særlig spænding, da der så var en deltager fra hvert land med.

I kampen om 3. og 4. pladsen, sejrede Tomas Carlsson klart over Jørn Vejen, der yderligere blev disket på grund af en eller anden årsag.

I finalen var en veloplagt John Mau ikke til at stoppe og han vandt klart over Hans Jonsson, der også blev disket. Sverige vandt holdkonkurrencen.

- | | |
|--------------------|---------|
| 1. John Mau | Danmark |
| 2. Hans Jonsson | Sverige |
| 3. Tomas Carlsson | Sverige |
| 4. Jørn Vejen | Danmark |
| 5. Mats Kesselmark | Sverige |
| 6. Leif Mortensen | Danmark |

SPEED:

Konkurrencen startede desværre med at der var problemer med standen, men efter lang tid blev dette klaret, så konkurrencen endelig kunne starte. Allerede i første runde satte Leif Eskildsen ny dansk rekord med 227,8, men allerede næste mand passerede ham med en flyvning på 230,8. Den næste tangerede denne hastighed, hvorefter Fagerström fra Finland lagde sig i spidsen med 232,2. Jørgen Bobjerg fik i første runde 193,7 og Alf Thomsen fik 185,6.

I næste runde var det kun de danske deltagere der forbedrede idet Leif Eskildsen forbedrede til 229,4 som igen var ny dansk rekord. Jørgen Bobjerg overraskede alle med 220,9, og Alf Thomsen fik 186,5.

I tredje runde forbedrede Pietinen fra Finland sine 230 fra første runde til 240,0 som gav ham et Nordisk Mesterskab. Leif Eskildsen fik 211 og beholdt sin fjerdeplads. Ove Kjellberg fra Sverige fik 226,4 og beholdt sin tredjeplads med 230,8 fra første runde. Jørgen Bobjerg viste at det hele ikke var en tilfældighed ved igen at forbedre til 222,2 km/t som gav femtepladsen. Rolf Hagel fra Sverige med den ufuldendte standerteknik beholdt sine 210 på 6. pladsen, og hans landsmand Bengt Martinelle, der har en lige så ufuldendt standerteknik fik ingen tid overhovedet, så Alf Thomsen blev nr. 7. sammenlagt.

I holdkonkurrencen vandt Danmark, da Finland kun deltog med 2 mand.

- | | |
|----------------------|--------------|
| 1. Marrku Pietinen | Finland |
| 230,8 0 240,0 | <u>240,0</u> |
| 2. Veikko Fagerström | Finland |
| 232,2 0 0 | <u>232,2</u> |
| 3. Ove Kjellberg | Sverige |
| 230,8 227,8 226,4 | <u>230,8</u> |
| 4. Leif Eskildsen | Danmark |
| 227,8 229,4 211,8 | <u>229,4</u> |
| 5. Jørgen Bobjerg | Danmark |
| 193,6 220,9 222,2 | <u>222,2</u> |
| 6. Rolf Hagel | Sverige |
| 0 210,5 188,4 | <u>210,5</u> |
| 7. Alf Thomsen | Danmark |
| 185,6 186,5 186,5 | <u>186,5</u> |
| 8. Bengt Martinelle | Sverige |
| 0 0 0 | <u>0</u> |

TEAM-RACE:

I denne klasse deltog Finland med to hold og Danmark og Sverige begge med tre. I første rundes første heat slog Ole Hasling/Hans Geschwendtner regulært knock-out på konkurrenterne med en ny pers. rekord på 4:29,6 foran Nore/Fagerström fra Finland med 5:01,5. I næste heat fuldbyrdede Verner Siggård/Jørgen Bobjerg den foreløbige triumf med 4:31,8. Bedste svenske hold i første runde blev Gustavsson/Härne med 5:12,1. Det tredje danske hold Per Hasling/Jens Geschwendtner, der fløj med reservemodel fik 5:09,0 der rakte til en foreløbig 4. plads. I anden runde forbedrede Jens G/Per Hasling til 4:58,6, men desværre skete der visse uoverensstemmelser de forskellige lande imellem, så et svenskt hold fik en omflyvning som de simpelt hen ikke var berettiget til. Ole H./Hans G. fik 4:37 men blev disket for at forhindre en mekaniker i at arbejde, og Bobjerg/Siggård blev ligeledes disket, men det var for at trække. I omflyvningen fik Larsson/Rylin 4:55, og slog derved Per Hasling/Jens G. ud fra en ellers ren dansk finale. Nore/Fagerström blev disket for en så grov whipping at man skal langt tilbage i tiden for at finde lignende. Til finalen var så to danske hold, nemlig Ole Hasling/Hans G. og Bobjerg/Siggård, samt et svenskt nemlig Larsson/Rylin.

Begge de danske modeller fløj 35 omg. pr tank, medens den svenske gik 25. Finalen blev et rent dansk opgør, idet de danske modeller ikke alene fløj længere end den svenske, men også hurtigere. Ole Hasling/Hans Geschwendtner sørgede for det tredje Nordiske mesterskab til Danmark, idet de sejrede med ny dansk rekord i 9:32 foran Bobjerg/Siggård der fik 9:43. Det der gjorde udslaget var førstnævntes lidt bedre pitstop, idet modellerne under hele løbet lå på hver sin side af cirklen. Det svenske hold kom hjem i 13:43. Danmark vandt holdkonkurrencen foran Sverige og Finland.

1. Ole Hasling/Hans Geschwendtner	DK
4:29,6 disk. 9:32,0	
2. Jørgen Bobjerg/Werner Siggård	DK
4:31,8 disk 9:43,0	
3. Ulf Larsson/Göran Rylín	S
o 4:55,0 13:43	
4. Jens Geschwendtner/Per Hasling	DK
5:09,0 4:58,6	
5. Pentti Nore/Vikkio Fagerström	F
5:01,5 disk.	
6. Gustavsson/G. Härne	S
5:12,1 5:18,7	
7. Matti Pikhanen/O. Nordlund	F
5:21,0 5:20,6	
8. A. Svensson/ L. Karlsson	S
5:25,3 disk	

Sammenlagt vandt Danmark nordisk mesterskab 1972 foran Sverige og Finland som tredje.

rubrikannoncer;

Kølekappen (den med køleribberne)
købes til Webra Mach 11

John Westergaard
Østerbro 58
9000 Aalborg

Super-Tigre krumtaphus og -aksel
købes. (Super tigre G 20 d)

Jens Geschwendtner
Centerparken 32
2500 Kbh Valby

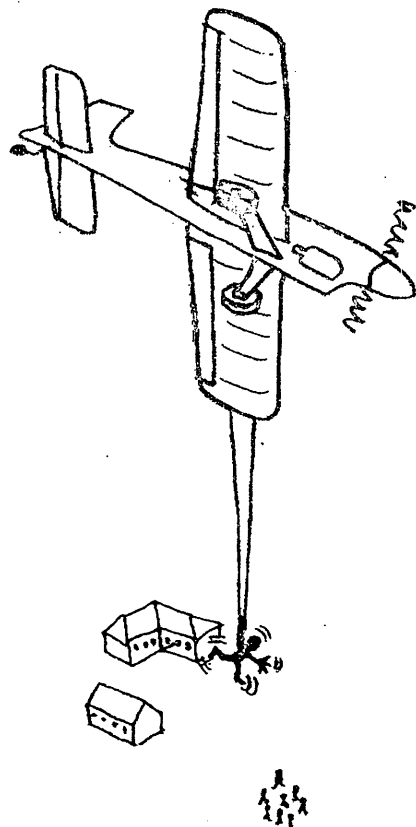

"Sagde jeg ikke nok, at han var for lille til en ti-kubikker"

KM

Her bringes resultatet fra KM-72;

Stunt ekspert:

1. Robert Petersen, Windy	4599 pts
2. Jørn Ottosen, Orkan	4394 pts

Stunt begynder:

1. Carsten Thygesen, Orkan	718 pts
2. Kaj Christiansen, Comet	367 pts
3. Ebbe Rasmussen, Orkan	164 pts
4. Thomas Obel, Comet	108 pts

Team - Race:

1. Hans Geschwendtner / Palle Rivold	
Comet	4:59 10:13
2. John Mau / Jørgen Nielsen	
Fredericia	4:58,7 10:26
3. Luis Petersen / Bent Madsen	
Comet	5:04,5 10:32,5
4. Jens Geschwendtner / Jørgen Olsen	
Comet	5:11

Combat:

1. Jørn Rasmussen, Holbæk	435 pts
2. Jørgen Olsen, Comet	219 pts
3. John Mau, Fredericia	
4. Jens Geschwendtner, Comet	

SPAARNDAM-72

Jeg vil denne gang prøve at fortælle lidt om de mange gode, og sjove ting som vi så dernede.

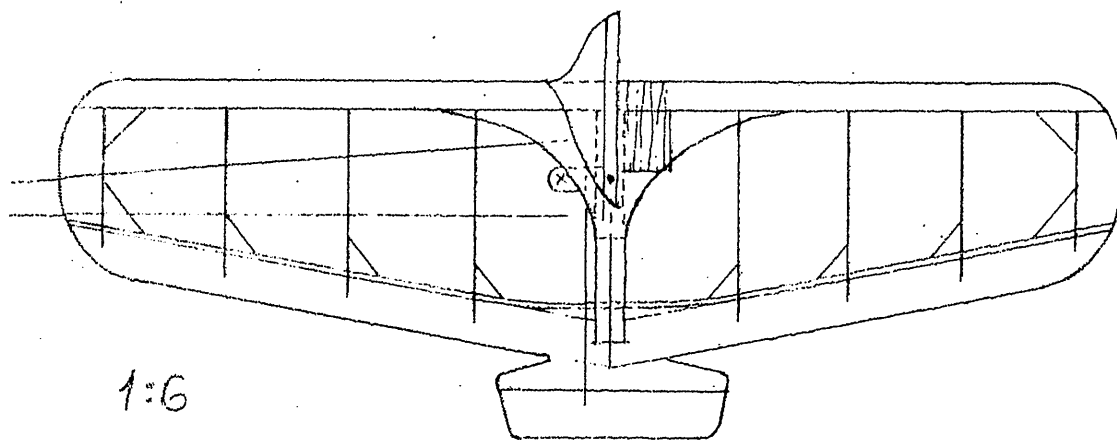
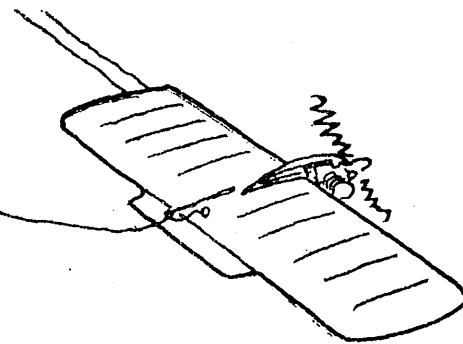

Modellen som jeg har tegnet var en af de mest simple vi så, og den flyver udmærket. Den blev vist nok placeret som nr. 5. Udover at den har et særpræget udseende, adskiller den sig fra de sædvanlige Dominator typer, ved ikke at have nogen særlig midter balsabeklædning, så det der er på tegningen er noget jeg selv har prøvet. Det er iøvrigt 2 mm. Randbuerne og hele halepartiet er 5 mm, og bagkanten er forstærket med en fyrreliste, som går ubrudt i en stor bue igennem modellen og mellemrummet mellem balsabagkanten og fyrrelisten er naturligvis fyldt ud med balsa.

Midterribben er limet sammen af 2 stk. 10 mm balsa, med 2 mm X-finier imellem. (X-finier er krydsfinier.) red., og til det formål brugte jeg hvid lim, fordi jeg synes ikke at celluloselimen holder så godt på X-finier.

Motorfundamentet er identisk med Dominators, og ligeså tanken.

Englænderen havde ganske vist en af de ellers meget anvendte Sennepsdåsetanke i, men da de er svære at skaffe her i landet, er det udelukket at bruge sådanne. Trekanten er en "Perfect" eller "Veco" lille størrelse, og udførelserne er også "Perfect".

Tanken har samme tykkelse som profiløt, der iøvrigt er mægt til "Liquidators" og er bundet med kinesertråd og limet til forkanten og midterribben.

Da tyngdepunktet ligger ca. 10 mm bag forkanten, giver det en model der både er meget stabil og manøvreduktig.

På højderoret bruger jeg et stort Graupner nylonhorn, og med ca. 20 % udslag på roret kan man flyve med fuldt

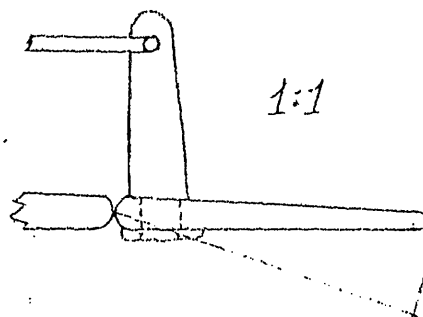

op- eller nedadror uden at modellen staller eller taber fart, og det betyder igen at man kan flyve uden at se på modellen.

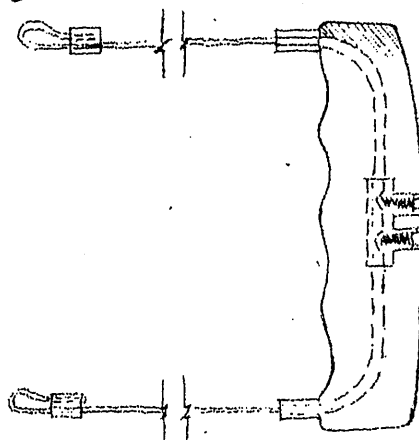

Et håndtag som ligger godt i hånden, og som ikke vejer ret meget, vil også bevirke at man får en bedre føling med modellen, og når den så samtidig ikke flyver stærkere end 110-115 km/t får man tid til at både tænke og manøvrere.

Håndtaget er limet sammen af 2 stykker fyrretræ eller abachi, hvori der forinden er nedstemmet et stykke 2 mm messingrør og en ledningssamler, der igen er ført ind over messingrøret med de to skruer helt i bund. Jeg bruger "Perfect" udføringsline af den svære kvalitet igennem håndtaget - Husk at angive hvad der er opad eller nedad!

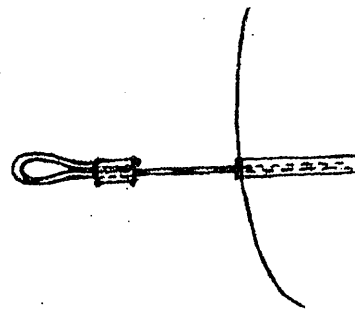

Udføringslinererne i modellen og øjerne på linerne kan man lave ved at klemme et stykke messingrør på ca 4 mm sammen og evt. lodde, men husk øjerne skal være dobbelte - og husk endelig også at trækprøve hele systemet, håndtag, liner og model med ca. 15 kg for det nytter ikke noget at det lige netop kan holde til at flyve rundt, for det skal også kunne holde til det ryk, der kommer, når modellen har været på slap line og strammer ud igen.

Vi så ganske vist mange flere gode ting, men det er umuligt at tegne og beskrive dem alle, så hvis der er interesserede der gerne vil vide mere, er du velkommen til at kontakte os ved konkurrencerne --eller endnu bedre, spar sammen til turen til Spaarndam 1973.

Jørn Rasmussen

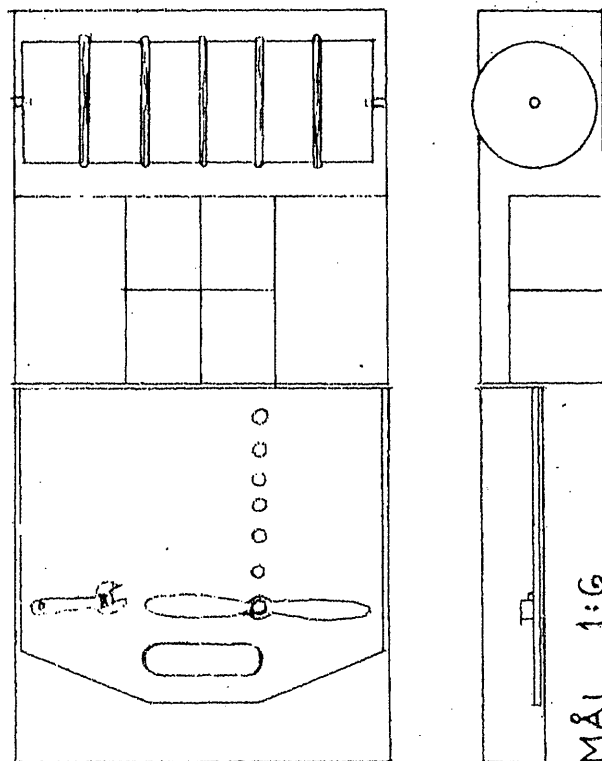

Værktøjskassen er lavet af 6 mm X-finér og bunden er delt op i to halvdele, hvori der i den ene halydel er anbragt en stor linespole som man aktiverer med et lille drejehåndtag, eller måske en form for automatik. Den anden halvdel er delt op i rum med låg over. I selve kassens låg er der anbragt en 10 mm X-finérsplade, der meget nemt kan tages ud. På denne er der anbragt elastikker, hjælpeværktøj, propeller og reservedele med nogle små fjedere. Denne plade medbringer mekanikeren under kampen.

TIPS

En virkelig god og uhyre billig linespole kan du få, blot ved



at købe to engangstallerkener af plastic og lime dem sammen, bund mod bund, med kontaktlim. Du kan endda få den i forskellige størrelser!



Kontingent

I 1973 vil Linestyrings-Unionen prøve-køre et nyt kontingent- og medlemssystem.

For medlemmer der ikke er medlem af nogen klub, vil kontingentet stadig være 50 kr. Dog skal pengene indbetales på een gang. Disse medlemmer vil for fremtiden blive benævnt "personlige medlemmer"

Klubberne skal betale et grundkontingent på kr 100 om året samt kr 25 pr medlem. Pengene skal normalt indbetales senest d 15 december.

For at blive optaget som klub i Unionen, skal der være mindst 5 medlemmer.

Der skal indbetales et fuldt årskontingent uanset på hvilket tidspunkt af året man indmeldes i Unionen. Sker indmeldelsen i årets sidste halvdel, skal der kun betales halvt kontingent året efter. Klubberne bør ikke opkræve kontingenten til Unionen særskilt, men tage den af normal klubkontingent.

Unionen skal fra klubberne have en klubadresse, som bliver bragt i bladet sammen med de personlige medlemmers adresse.

For fremtiden vil der ikke blive udsendt særskilte konkurrenceindbydelser, dog vil indbydelser der er Unionen i hænde senest 1½ måned før konkurrencen skal afholdes, blive bragt i bladet, men klubberne skal udsende indbydelser til de andre klubber og personlige medlemmer.

Da Unionens bestyrelse alle er aktive modelflyvere og tilligemed også sidder i forskellige klubbestyrelser, samt skal passe deres normale arbejde, må man ikke forvente at bladet altid kan udkomme til tiden. På samme måde forholder det sig med Unionens arbejdsbyrde der sommetider overstiger den forhåndenværende tid.

Klubberne skal derfor nu overtage lidt af Unionens arbejde (samlede indbetalinger, indbydelser o.lign) Det vil derfor styrke klubberne, hvis de bliver store i forholdet over for myndigheder o.lign.

Lad os håbe at vi bliver så mange medlemmer her i 1973, at det ikke bliver nødvendigt at hæve kontingenten igen.

Leif O Mortensen

konkurrencekalender

Konkurrencekalenderen for 1973 er på nuværende tidspunkt således:

25/2	Flyvedagskonkurrence
11/3	1. Vår - Øst (Kbh)
25/3	2. Vår - Øst (Kbh)
29/4	2. Vår - Vest (Aalborg)
19/5	Byggekonkurrence (Kbh)
20/5	Windy - Pokalen (Kbh)
9-10/6	Limfjordsstævnet (Aalborg)
17/6	Hertug Hans Stævne (Haderslev)
23-24/6	Midsommerstævne (Aalborg)
1/7	Comet - Cup (Kbh)
15-22/7	Sommerlejr (Vandel)
19/8	Haderslev - Cup
1-2/9	Danmarks mesterskabet (Aalborg)
16/9	1. Høst - Vest (Aalborg)
23/9	1. Høst - Øst (Kbh)
7/10	2. Høst - Øst (Kbh)
4/11	København - Mesterskabet

Obs

Vi beklager at den lovede tegning til Good - Year modellen LEIGHNOR SPECIAL ikke er klar endnu. Tegningen vil foreligge færdig om ca. en uge, og de forudbestilte vil automatisk blive tilsendt.

Husk

At indbetale kontingent til Unionen
50 Kr - Hvis du ikke er medlem af klub.
100 kr + 25 Kr pr medlem - Hvis du er kasserer i en klub.

Indbetal NU på Giro 208 769

Disse tre-planstegninger, er i skala 1/56. De skal altså skales op SYV gange, for at opfylde reglerne om 1/8 skala. Vi vil i de følgende tre numre også bringe en sådan side med andre Good - Year profiler.

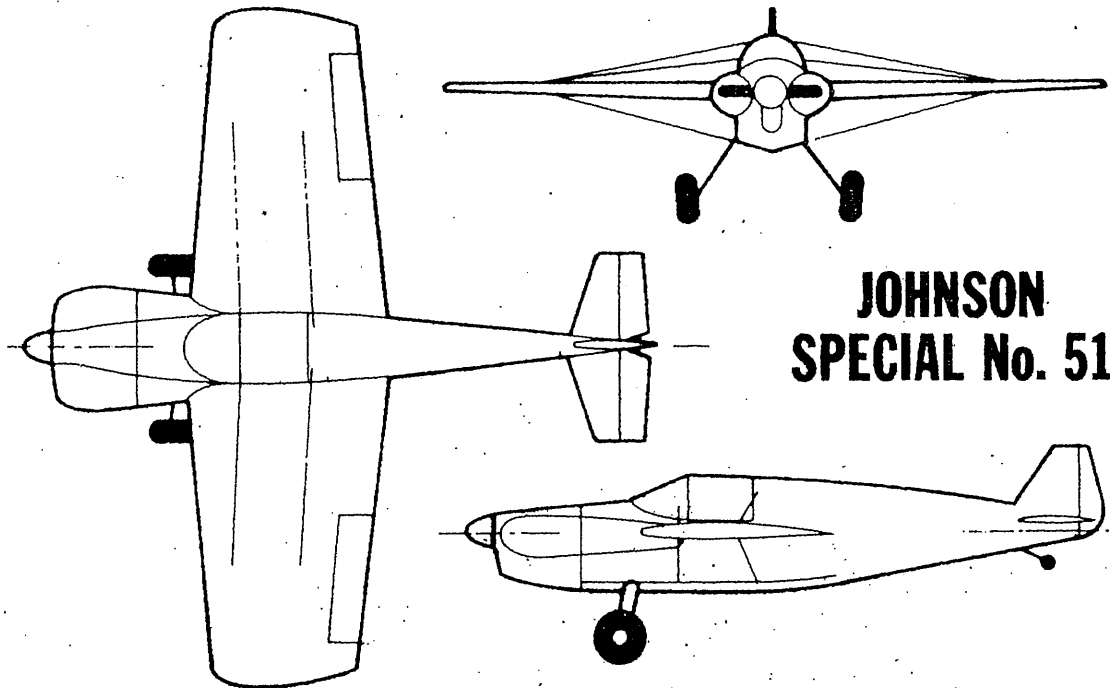

**JOHNSON
SPECIAL No. 51**

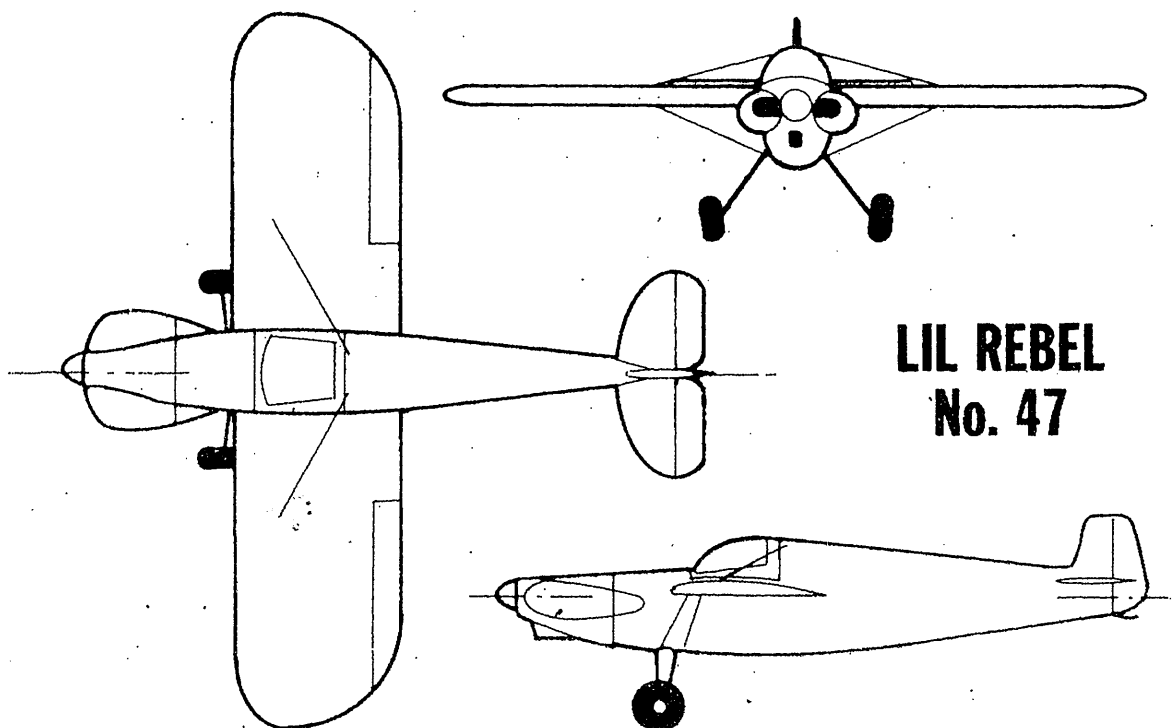

**LIL REBEL
No. 47**

COMBAT

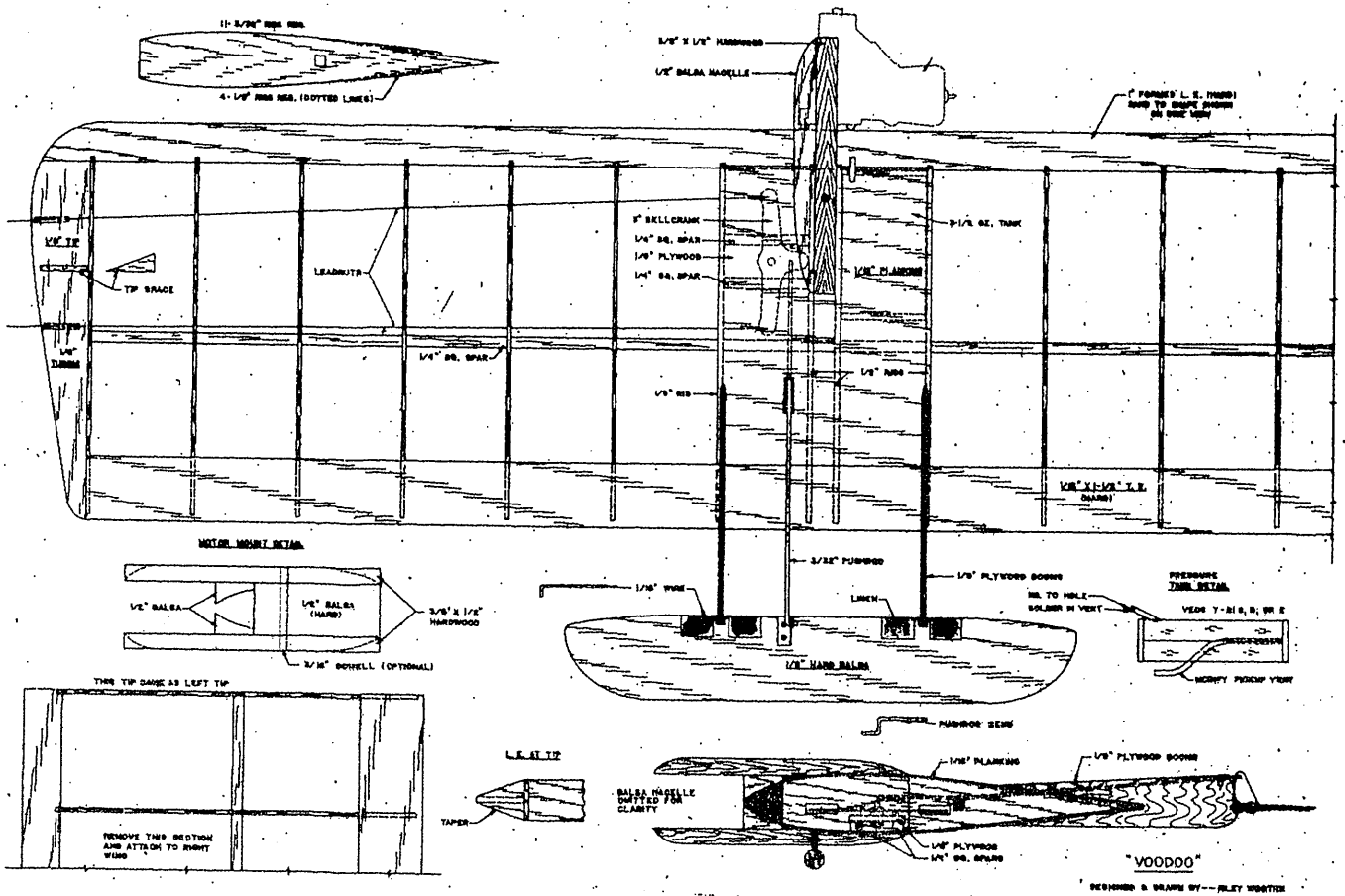

"VOODOO" er en amerikansk combat-model, der både bruges i en 2,5 ccm og en 6 ccm version. For at få en 2,5 ccm størrelse skal denne tegning skales fire gange op.

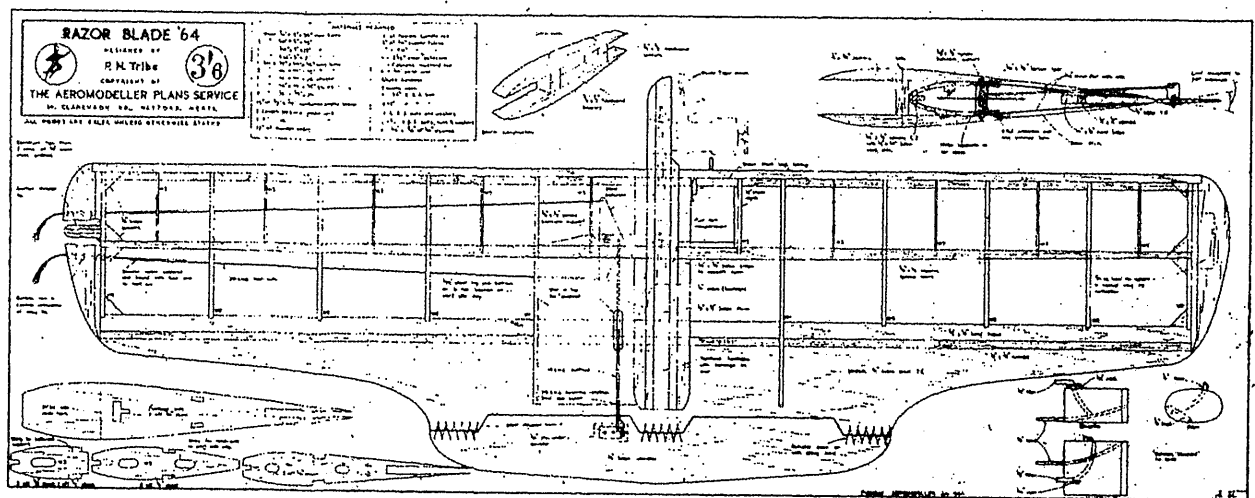

"RAZOR BLADE 64" er en videreudvikling af den razor blade der huserede i England i begyndelsen af tresserne. Selvom modellen er otte år gammel nu, er den dog langt fra sakket agterud med hensyn til præstationer. Denne tegning skal skales op, seks gange, for at få fuld størrelse.