

LINESTYRET



MODELFlyVENYT

ORGAN FOR LINESTYRINGS-UNIONEN

MARTS - 72

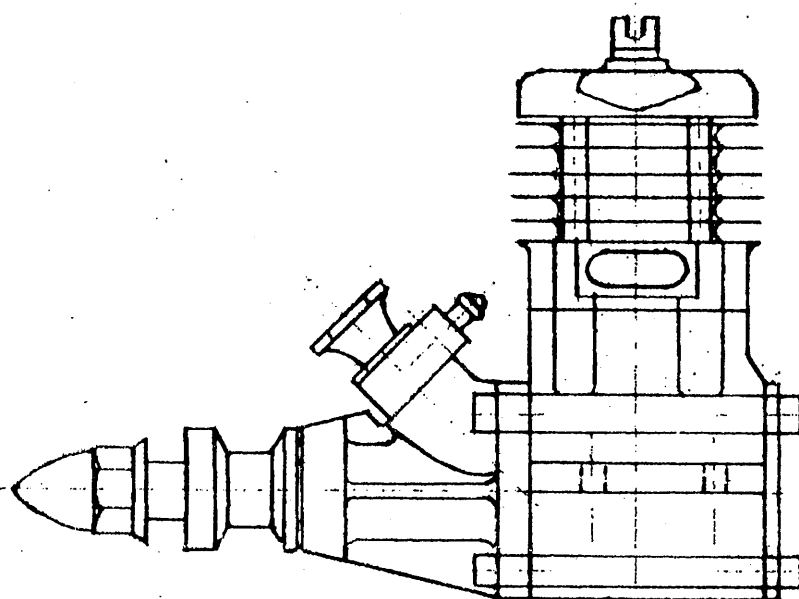

I DETTE NUMMER:

TEAM-RACE MOTOR, UNIONS-NYT,

TOP-TI, COMBAT - MODEL, og meget andet..

LINESTYRET MODELFLYVENYT

udgives af:

LINESTYRINGSUNIONEN

v/Jens Geschwendtner
Centerparken 32, 2 th
2500 Kbhvn Valby

REDAKTØR:

Hans Geschwendtner

Bladet sendes gratis til
alle Unionens medlemmer.

Medlemskontingent:

Kr. 50- pr år for alle
medlemmer.

ANNONCER:

Minimum annonce i bladet
er 1/4 side

Priser:

1/4 side	15.- kr
1/2 side	25.- kr
1/1 side	50.- kr

Detailhandlere der ønsker
at forhandle LMF bedes
henvende sig til Unionen
for særpris etc.

LØSSALGSPRIS Kr 2-

OPLAG: 200 Eksemplarer

Forsidebilledet:

Forestiller den nye fan-
tastiske PB 15 med front-
indsugning. Vi beskriver
bagindsugningsudgaven inde
i bladet.

Nu står den første „rigtige“ konkur-
rence for døren, ja faktisk et par
dage efter dette blad er udkommet,
nemlig den 12 i Ålborg.

Samtidig med håbet om en god sæson
for alle modelflyvere, håber vi
også at sæsonen vil bringe en masse
stof ind i bladets spalter.

Nogle vil måske mene at dette blad
er lidt tyndt i forhold til de andre,
men nu er redaktionens evne til at
digte og skaffe stof snart nødt
til en hvilepause, og derfor hen-
stiller vi alle der har noget på
hjertet at sende os det så snart som
muligt, da vi endnu er på bar bund
med stof til næste nummer.

For at hjælpe på den betrængte si-
tuation m.h.t. stof, har vi nu be-
sluttet os at abbonere på det rus-
siske flyveblad „Rodina Kryla“,
som her vestpå kaldes det mere for-
ståelige „Wings of Motherland“. Det
er dette blad der har bragt alle de
artikler og tegninger om russiske
modeller som vi har set i anden model-
flyvelitteratur i verden.

Bladet er skrevet på russisk med
deres lidt særprægede bogstaver, men
vi håber vi kan klare den med en ord-
bog (og en tolk) så det kan oversæt-
tes til noget mere forståeligt.
Vi sætter store forhåbninger til
købet, men vi kan desværre godt blive
skuffet.



FAI har modtaget anmeldelse fra Sovjet, at Lipinsky har sat ny verdensrekord i jetdreven speed med 395 km/t !
Det svarer til 1,1 sekund pr omgang med 20 meter-liner.

Der er blevet ændret en smule i kunst-flyvning til VM. For fremtiden vil de førende femten efter 2. runde, gå videre til en "finale" der består af en 3. og 4. runde. Dette skulle give dommerne mulighed for at bedømme mere retfærdigt.

LINE

Det er igen lykkedes os at skaffe liner, dog kan der minimum sælges 500 gram ad gangen. De er desværre ikke på de gode grønne spoler, men i et bundt. Prisen er 25,00 kr pr bundt, med 904 meter 0,3 mm stålline.

NM

Bordet har fanget! Der vil blive NM på Vandel i forbindelse med sommerlejren. Datoen er 8-9 juli og dette er meddelt på det Nordiske Modelflyvemøde i Oslo. Der blev vedtaget på mødet, at der ikke skal være semifinaler i team race, ved NM
Forøvrigt bliver indbydelsen til sommerlejr, NM og Fredericiaslaget udsendt omkring april måned.

vårkonkurrence

Aviator meddeler, at klubben desværre ikke kan påtage sig at arrangere
2. Vår - Vest. Hvem vil ?

Flyvedagskonkurrence

Søndag den 27 februar, løb den første konkurrence i 1972 af stablen. Der var pæn deltagelse, da vejret, såvidt vides, var forholdsvis godt over hele landet. Resultatet blev følgende,

Klasse F 2 A, speed

1. Leif Eskildsen	214,3 km/t
2. Alf Thomsen	187,5 km/t
3. Eddy Severinsen	184,6 km/t

Klasse F 2 C, team race

1. M Uldum / Erik Dahl	4:47,5
2. P Hasling / J Geschwendtner	4:48,0
3. Christensen / Poulsen	4:55,0
4. A Thomsen / J Wammen	4:57,0
5. W Siggård / J Bobjerg	5:12,0
6. K Frimand / F Jensen	5:32,0
7. O Bisgaard / L O Mortensen	5:43,0
8. Thorhauge / Thorhauge	6:06,0
9. Pedersen / Mortensen	7:34,0

Der er et smukt gult diplom på vej til vinderne, tillykke.

VM i år

Det er nu blevet 100 % afgjort, at Verdensmesterskabet i Linestyling vil finde sted i Helsingfors, Finland. Datoerne er d 11 - 16 august. Den endelige indbydelse vil fremkomme sidst i april måned. Det kan i denne forbindelse nævnes, at udtagelsen til konkurrencen vil finde sted, som angivet i reglerne, 3 måneder før stævnet. Altså 11 maj er skæringsdato.

konkurrence

Det er i de seneste par år blevet lidt mere udflydende med klublivet fordi det er muligt at deltage i konkurrencer uden at være medlem af en klub bare man er medlem af unionen.

Det vil jeg nu forsøge at råde en del bod på ved at foreslå at man laver en klubpointskonkurrence i stil med den svæveflyverne har haft i mange år.

Den skal fungere på den måde at hver deltager i en klasse får points efter sin placering i lighed med udtagelsessystemet i stunt og combat, dog med den forskel at man i en klasse hvor der deltager 15 mand vil få tildelt 15 points for førstepladsen, osv derned efter indtil manden på sidstepladsen får 1 points.

Dette med at alle får points vil gøre alle deltagere noget værd, så selv om man er chanceløs for at vinde, kan man dog tjene point til sin klub ved at deltage.

I de klasser hvor det normalt er stopuret der tæller (speed og team-race) vil dette pointssystem også skulle anvendes, så selv om man sejrer med 75 km/t foran nr. 2 får klubben dog kun 1 points mere end andenmandens klub.

Kravene for at opnå points til klubben består i at man skal møde til start i konkurrencen, og ikke kun stå på startlisten, og at det er en officiel DANSK konkurrence der er opført i kalenderen.

Grunden til at det skal være en dansk konkurrence er at hvis man f.eks. bliver nr 10 ved VM og slår 30 andre er man ikke berettiget til 30 points.

Det er meningen at denne konkurrence vil blive registreret allerede fra dette års konkurrencestart (1 vår i Ålborg 12 marts) og så løbe et kalenderår, og den klub der så har flest points ved nytår har vundet. Det vil derfor snarest muligt være ønskeligt at få reaktioner og meninger ude fra klubberne - tak.

Meget kort er idéen:

- At få flere deltagere ved konkurrencer
- At få flere begyndere til at deltage
- At styrke klublivet
- At få folk ind i klubberne

Men for at få orden på tingene, kræver det at konkurrencelederne hver gang sender en fyldestgørende resultatliste med klubtilførsforhold til Unionen.

Vi vil så her på bladet registrere resultaterne og bringe stillingen i hvert nummer.

Hans Geschwendtner

Uden at fordybe os for meget i fortiden ville dette pointssystem have givet klubberne følgende points ved DM-1971 Som man vil se er der stor jævnbyrdighed mellem klubberne med mange deltagere

KLUB	STUNT EKS:	STUNT BEG:	SPEED	TEAM-RACE	COMBAT	IALT
Aviator	2	1	3	9	5	20
Comet				24		24
Fredericia	5		5	3	10	23
Grindsted	4		1			5
Orkan	1					1
Windy	3		6	7		16
Århus				2		2
Deltagere pr. klasse	5	1	5	9	5	

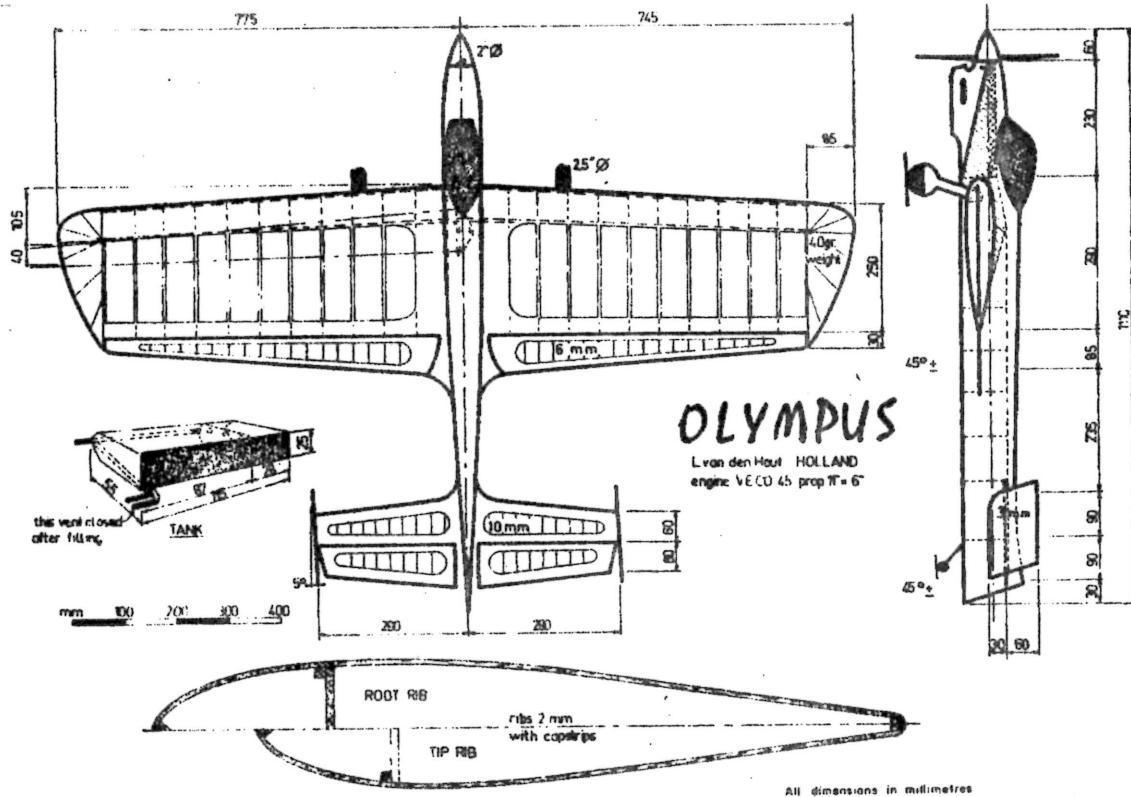

Her bringes hollænderen Luis vanden Houts stuntmodel, Olympus. Han var en af de første der skiftede over til "stor" motor på

7,5 ccm. Modellen er en videreudvikling af amerikaneren Bob Gialdini's VM-model fra 1964.

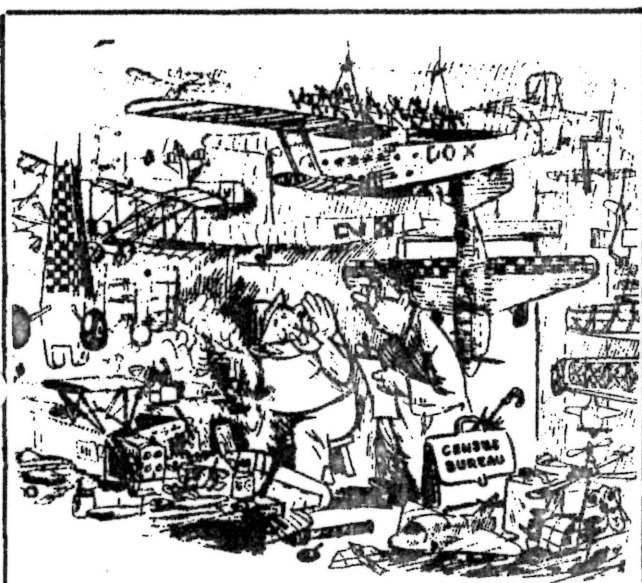

UNDSKYLD ..ER DETTE MODEL OG HOBBY

MODEL & HOBBY

Frederiksborggade 23

København K

KOSMIC

2.5 RACING

diesel... 220 KR
glow med effektpotte... 235 KR
glow... 220 KR

KOSMIC TIDER I

FAI TEAM-RACE

South Midland Rally

England 1971 4:34

Flyvedagskonkurrencen

Danmark 1972 4:48

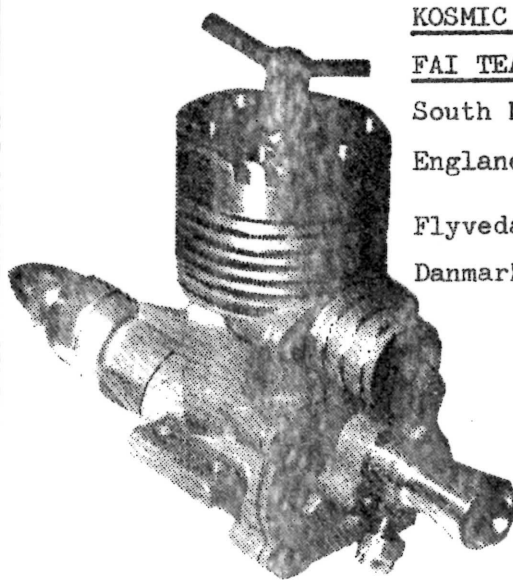

JENS GESCHWENDTNER,
CENTERPARKEN 32,
2500 KBHN. VALBY

P B 15

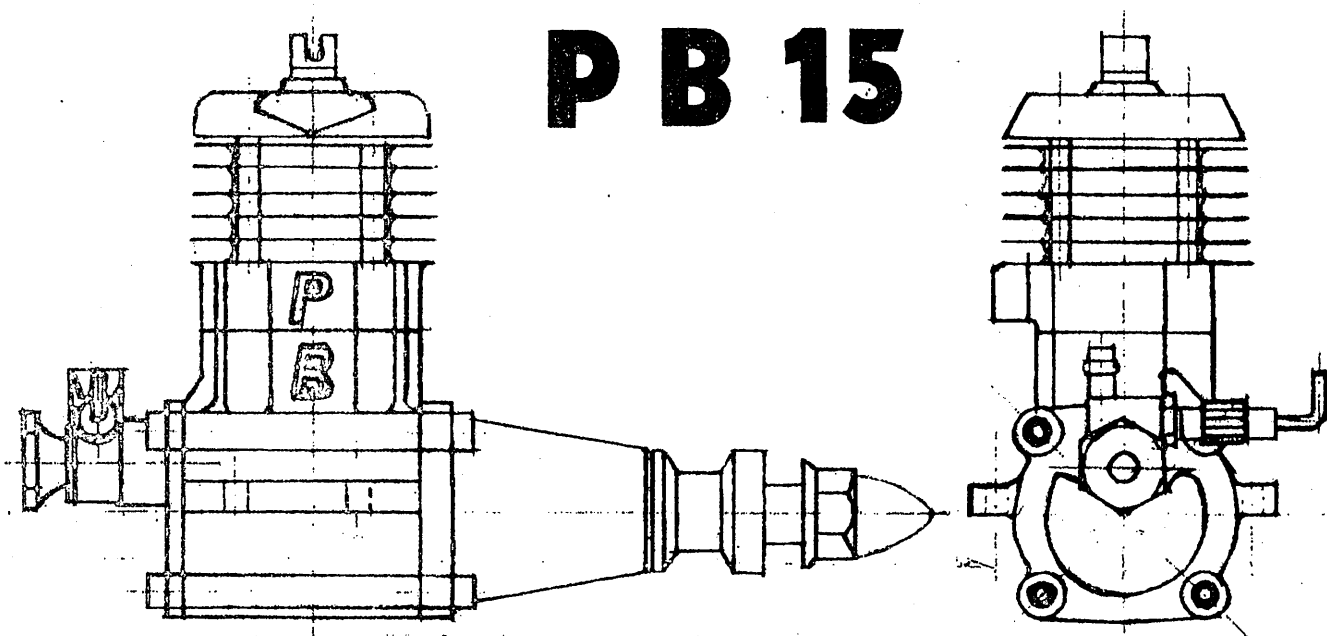

Der er nu kommet yderligere oplysninger om østrigeren Poul Bugl' nye Team-Race motor.

Det var Poul Bugl der konstruerede den ikke ukendte H.P. 15 D, som til fulde har bevist at det er en fantastisk dygtig konstruktør af modellflyvemotorer. Han er nu imidlertid raget uklar med Hirtenberger Patronenfabrik der fremstillede H.P. 15 D, og som stadig fremstiller de store H.P. motorer til R/C og speed.

Poul Bugl er nu flyttet til Nürnberg i Vest-Tyskland, hvor han nu har konstrueret denne fantastiske motor til efterfølgelse af H.P. 15 D.

Motoren blev anvendt ved EM i Pecs, men havde ikke særlig stor succes, som Poul Bugl dog har forklaret hvorfor. Det var fordi det var fuldstændig utrænede men erfarne hold der konstant overkomprimerede motorerne.

På hjemmebane gik motorerne i de sædvanlige østrigske glasfibermodeller ca. 165 km/t over 25 omgange, og de havde mange gange fløjet 4:05 over 100 omgange.

Som det ses af testkurven som er blevet sendt af Poul Bugl er det en motor af helt uhørte præstationer.

I testningen er der endvidere indføjet et køretidstal på 7 ccm tank. De nævnte 70 sekunder er nok til 25 omgange. Poul Bugl garanterer at motorerne holder køretiden ved det opgivne omdrejningstal da hvert enkelt eksemplar er testet.

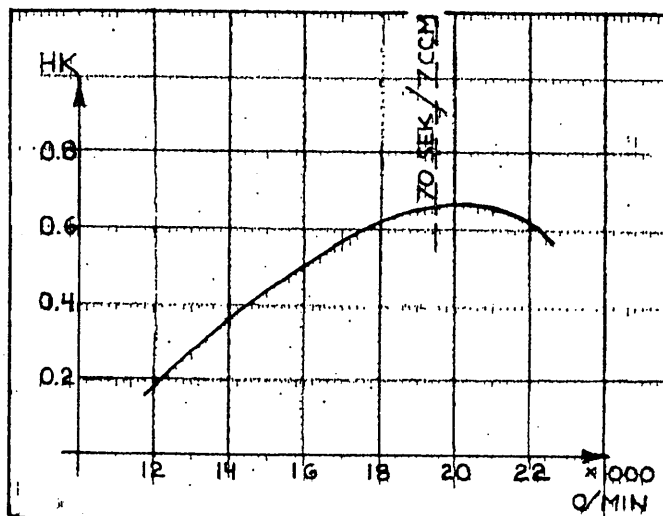

Motoren findes i 2 udgaver, nemlig en frontindsugningsmotor og en bagindsugningsmotor der findes i en super-speciel Team-Race version.

Det er særlig bagindsugningsmotoren der har stor interesse da den er "født" med Cutt-Off system og automatisk snapssystem. Selve konstruktionen minder en del om H.P. 15, ved det at den anvender et indsugningssystem af samme type, der dog er forbedret, lange påspændingsflanger, og et langt slankt frontstykke. Krumtaphuset er adskilleligt ved skyllekanalerne (à la OS 35) så det er nemt at udføre skyllekanalerne i den rigtige form.

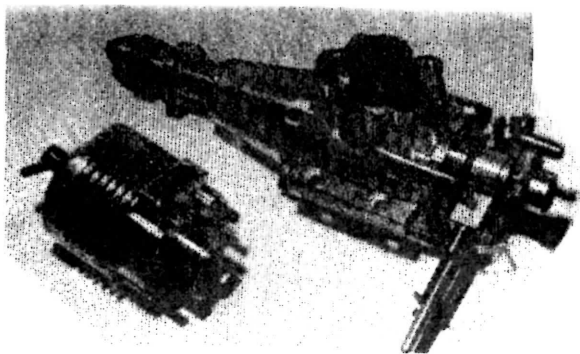

Motoren har snuerle-skylning, og stemplet er lavet af stål og cylinderen er hårdforchromet.

Der er ingen krydspind i motoren men der anvendes et patenteret system der holder stemplet til plejlstangen (det har ikke noget med Cox-kuglehovedsystemet at gøre).

Der er aftageligt front -og bagdæksel. Motoren vejer ikke mindre end 192 gram.

Motoren er beregnet til at operere med langt større omdrejningstal end man er vant til i Team-Race branchen. Som det ses af testen ligger topydelsen omkring 20.000 omdr/min medens den for f.eks en Super-Tigre ligger på ca. 16.000 o/m.

Det bliver spændende om motoren kan indfri forventningerne ved VM i Helsingfors. Der vil den nok optræde i mange modeller selv om årsproduktionen kun kommer til at ligge på ca. 150 stk.

✿ I VÅR-VEST

Der indbydes hermed til 1. Vårkonkurrence Vest for Storebælt.

SØNDAG d. 12-3-72 Kl. 10⁰⁰

Vi starter præcis, og flyver i følgende klasser: STUNT beg + eks: SPEED, TEAM-RACE og COMBAT.

Startgebyr er 10.- kr pr klasse, og 5 kr pr. efterfølgende klasse.

Tilmeldninger sendes til : Troels Burmann , Hasserisgade 14 , 9000 Ålborg.

VEL MØDT I ÅLBORG

Alf Thomsen

„Aviators modelflyvere“

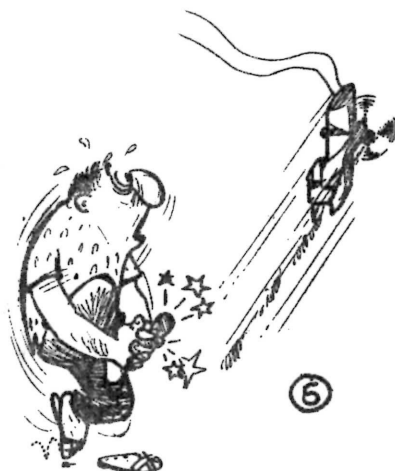
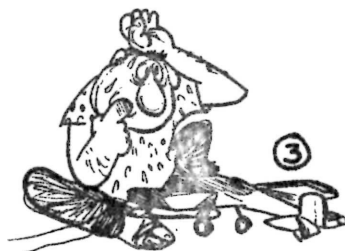

TOP 10

Her bringes TOP-TI listen for 1971. Den er udarbejdet efter Unionens regler, og er derfor samtidig udtryk for stillingen i udtagelseskapløbet til NM og VM.

Klasse F 2 A, SPEED

1. Leif Eskildsen	216,9	211,8	213,0	195,7	209,8	=	1046,7 km/t
2. Jørgen Bobjerg	198,9	210,5	211,8	206,9	202,1	=	1030,2 km/t
3. Lars Weilgård	193,6	179,1	200,1	202,1	189,5	=	964,4 km/t
4. Alf Thomsen	189,5	205,7	189,5	169,0	200,0	=	933,7 km/t
5. Ole M Poulsen	191,6	179,1	180,0	177,3	192,6	=	920,6 km/t
6. Jens Geschwendtner	192,6	191,6	189,5			=	573,7 km/t
7. Niels-Erik Hansen	185,6	187,5	189,5			=	562,6 km/t
8. Flemming Jensen	185,6	194,6				=	380,2 km/t
9. Kaj Petersen	180,9	171,5				=	352,5 km/t
10. Luis Petersen	152,6					=	152,6 km/t

Klasse F 2 B, KUNSTFLYVNING

1. Leif Eskildsen	4	5	5	5	3	=	22 pts
2. Leif O Mortensen	2	3	4	4	2	=	15 pts
3. Robert Petersen	2	2	2	3	3	=	12 pts
4. Jørn Ottosen	2	1	2	2	2	=	9 pts
5. Emil Madsen	3	4				=	7 pts
6. Funda Røntved	2	1	1			=	4 pts
7. Uffe Olesen	3					=	3 pts
8. Kåre Nissen	2					=	2 pts
9. Jens Viggo Fjord	1					=	1 pts
Niels Lyhne-Hansen	1					=	1 pts
Jørn Wammen	1					=	1 pts

Klasse F 2 C, TEAM - RACE

1. Jens Geschwendtner/Per Hasling	4:25	4:53	5:09	4:59	4:50	= 24:16 min
2. Werner Siggård/Jørgen Bobjerg	5:05	4:52	4:54	4:49	4:51	= 24:31 min
3. Hans Geschwendtner/Ole Hasling	5:02	4:50	4:53	4:45	5:05	= 24:35 min
4. Alf Thomsen/Jørgen Wammen	5:08	5:16	5:19	5:24	5:10	= 26:17 min
5. Jørgen Olsen/Palle Rivold	5:51	4:57	5:15	4:55	10:00	= 28:58 min
6. Ole Bisgaard/Leif O Mortensen	6:22	6:14	5:18	5:40	5:27	= 29:01 min
7. Mogens Uldum/Erik Dahl Jensen	6:02	4:48	6:00	5:21	10:00	= 32:11 min
8. Luis Petersen/Henning Andersen	4:55	5:39	6:10	6:03	10:00	= 32:47 min
9. John Mau/Jørgen Nielsen	4:35	4:42	5:49	10:00	10:00	= 35:06 min
10. Kjeld Frimand/Flemming Jensen	5:47	6:16	5:47	10:00	10:00	= 37:50 min

Klasse F 2 D, COMBAT

1. Leif O Mortensen	4	2	5	2	3	= 16 pts
2. Henrik Linnet	1	4	3	4	4	= 16 pts
3. Jørgen V Nielsen	5	1	5			= 11 pts
4. Jørn Wammen	2	4	3			= 9 pts
5. Funda Røntved	3	3	2			= 8 pts
6. Ole Bisgaard	4	2				= 6 pts
7. John Mau	5					= 5 pts
8. N Lyhne-Hansen	4					= 4 pts
9. Kurt Siig Jensen	3					= 3 pts
Steen Pedersen	3					= 3 pts

TOP-TI listen vil igen blive bragt lige efter udtagelsen til NM, det vil altså blive i maj-nummeret.

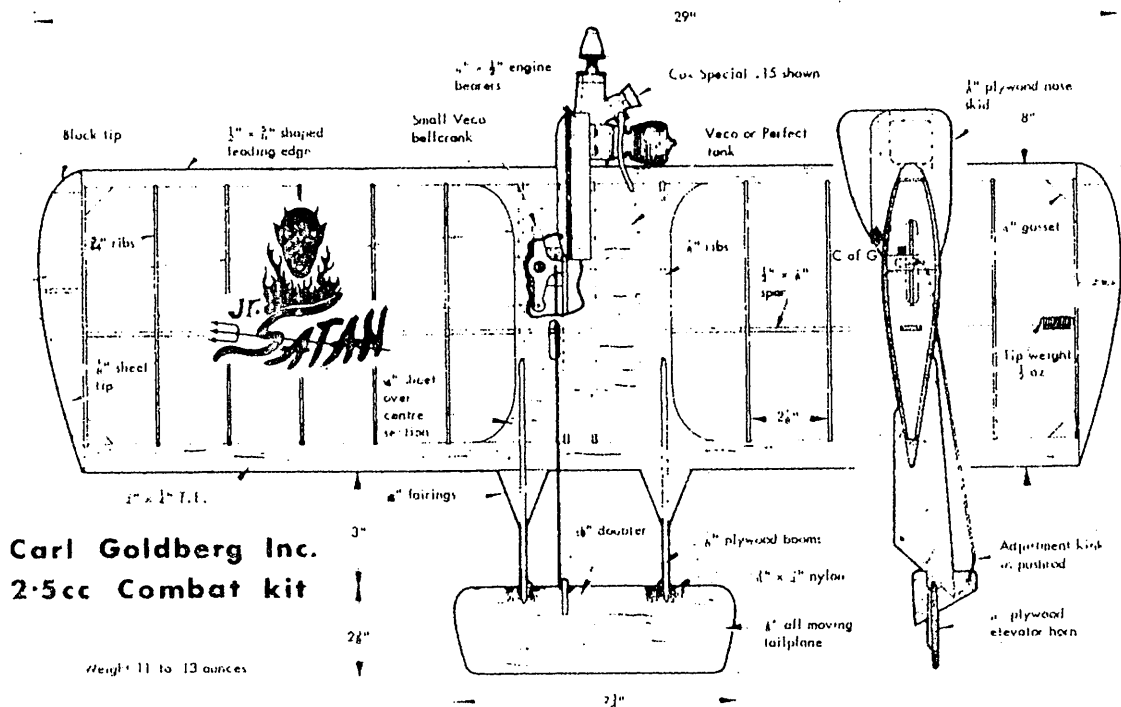

Her bringes tegningen fra et amerikansk combatbyggesæt. Grunden til at vi bringer den er at priserne på disse byggesæt er i det astronomiske leje i forhold til kronens købekraft, og da det

er en god model, som vi ikke skammer os over at bringe. Modellen er vist med en Cox 15 special men alle andre 2,5 ccm kan anvendes. Der findes også en 6 ccm storebror i byggesæt.

OTTETAL

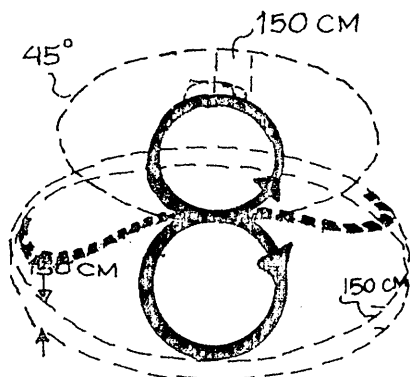

Som det før er blevet nævnt i en Bulletin fra Unionen er der et misforhold mellem illustrationen og teksten til lodret ottetal i reglerne. Vi gentager at det er teksten der er korrekt og billedet der er forkert, og vi viser derfor det rigtige billede her, og lover at der i næste nummer kommer en lille seddel med dette ottetal som kan limes ind i reglerne.

I. Vårkonkurrence - SJÆLLAND

Hermed indbydes til 1. Vårkonkurrence Øst for Storebælt:

SØNDAG d. 19 Marts på Amager Fælled

Vi starter kl. 9³⁰ præcis, og selv om

vores hus er nedbrændt, håber vi at vi har fået vores nye hus op at stå på konkurrencedagen-Vi er næsten sikker på at det lykkes.

Der flyves: STUNT eks + beg. TEAM-RACE, SPEED, COMBAT og GOOD-YEAR.

Startgebyr. 5.- kr pr mand pr. klasse

Tilmeldning til: Hans Geschwendtner, Centerparken 30 2th 2500 Valby.

VEL MØDT Bent Madsen "COMET"