

MODELFlyVENYT

ORGAN FOR LINESTYRINGS-UNIONEN

MAJ. - 72

264

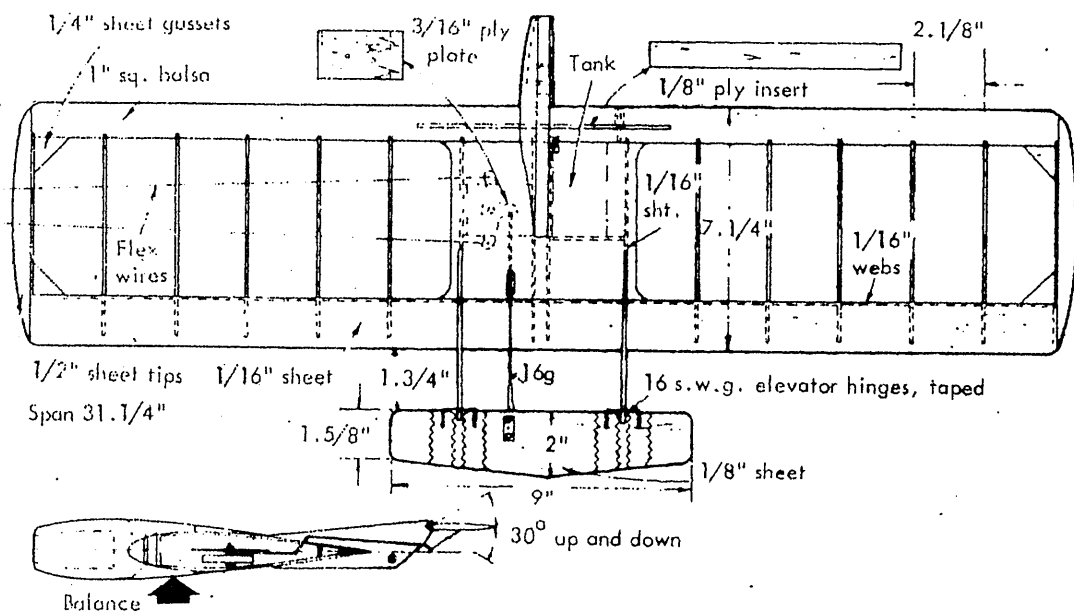

I DETTE NUMMER:

SPEED - MODEL, UNIONS - NYT,

TOP-TI, TIPS, og meget andet...

LINESTYRET MODELFLYVENYT

udgives af:

LINESTYRINGSUNIONEN

v/Jens Geschwendtner
Centerparken 32, 2 th
2500 Kbhvn Valby

REDAKTØR:

Hans Geschwendtner

Bladet sendes gratis til
alle Unionens medlemmer.

Medlemskontingent:

Kr. 50- pr år for alle
medlemmer.

ANNONCER:

Minimum annonce i bladet
er 1/4 side

Priser:

1/4 side	15.- kr
1/2 side	25.- kr
1/1 side	50.- kr

Detailhandlere der ønsker
at forhandle LMF bedes
henvende sig til Unionen
for særpris etc.

LØSSALGSPRIS Kr 2-

OPLAG: 200 Eksemplarer

Forsidebilledet:

Vi har denne gang valgt at
"udnytte" forsiden til en
tegnning.
Det er en Australsk model
konstrueret af Don Halls.
Tegningen er i skala 1:5,5

Vi undskylder at bladet udkommer lidt
sent, men vi er desværre optaget af
eksamen og dertil hørende, som tager
hovedparten af vores tid i øjeblikket.

NYT OM NORDISK MESTERSKAB

Som det ses af konkurrencekalenderen
længere inde i bladet er datoen for
NM nu blevet fastlagt, nemlig til den
20 August.

Det er meningen at konkurrencen skal
afholdes i København, men hvor vides
endnu ikke sikkert.

Men sikkert er det at det er svært at
finde egnede baner. Det er tanken at
vi vil flyve på en stor parkeringsplads
ved en virksomhed, men har endnu ikke
fundet en egnet.

Kravet er at der er 2 baner, hvoraf den
ene skal være 50 x 50 meter og den an-
den skal være 45 x 45 meter. Der må
naturligvis ikke være nogen som helst
forhindringer indenfor de opgivne mål.
Kravet til en Combatbane er ikke så
problematisk, da man i yderste nøds-
tilfælde kan stryge grenen af programmet.

OBS- Nu er det at vi appellerer til alle
der bor i Københavns omegn, om at åbne
øjnene, og eventuelt rapportere til
Unionen om eventuelle fund, og så
gerne så hurtigt som muligt, hvorefter
Unionen selv vil tage affære.

Grunden til at konkurrencen helst skal
foregå i København er en høflig fore-
spørgsel fra de Svenske og finske mo-
delflyvere.

Vi anser selv Århus med Fragtmadscentra-
len som bedste løsning, men vi vil dog
gerne prøve at tage hensyn til de øv-
rige landes ønsker.

TIPS

Vi har med tak, modtaget et tips fra Viggo Jensen i Ålum.

Han skriver:

"Vi købte et bundt stålliner hos Unionen, og er meget tilfredse med dem, men der er en hage ved de liner, de er ikke nemme at holde styr på.

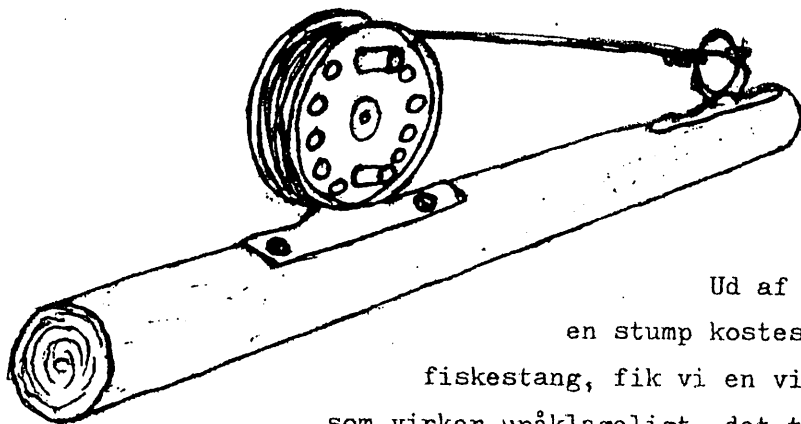

Ud af et gammelt fiskehjul, en stump kosteskaft og et øje til en fiskestang, fik vi en virkelig god linespole, som virker upåklageligt, det tager ingen tid med at rulle linerne ud og ind igen!

GLASFIBER

0.036 MM

35 GRAM/M²

kun

14-

pr. m.

**MODEL
&
HOBBY**

FREDERIKSBORGGADE 23

KØBENHAVN K

Tlf. (01) 14 30 10



LIMFJORDS STÆVNET

Aviators modelflyvere afholder søndag d 21 maj 1972 (Pinsedag)

"Limfjordsstævnet" på flyvepladsen ved Hesteskoen.

Der flyves i følgende klasser:
Stunt eks + beg. Team - Race, Speed og Combat.

Startgebyr: 10 kr for første klasse, 5 kr pr efterfølgende klasse, incl kaffe.

Sidste tilmeldingsfrist er Onsdag d. 17 Maj. Ved for sen tilmelding opskrives dobbelt startgebyr.

Tilmeldinger modtages ikke på konkurrencedagen!

Der er mulighed for overnatning ved privat indkvartering eller camping ved flyvepladsen, for de der er interesseret i at trimme om lørdagen.

Tilmelding til:

Aage Thorhauge

Egholmsgade 7

9000 Aalborg

Vel mødt...Aviators modelflyvere

konkurrencekalender

Her bringes en revideret konkurrencekalender for resten af året 1972.

Limfjordsstævnet, Aalborg	21/5
Haderslev Cup	11/6
Midsommerstævne, Aalborg	18/6
Whisky - Pokalen, Kbhn	25/6
Fredericia - Slaget, Vandel	2/7
Sommerlejr, Vandel	2 - 9/7
Verdensmesterskab, Finland	12-16/8
Sommerstævne, Grindsted	6/8
Nordisk Mesterskab, Kbhn	20/8
Comet-Cup, Kbhn	27/8
1 Høst-Øst	3/9
1 Høst-Vest	10/9
DM, Fredericia	17/9
2 Høst-Øst	1/10
Københavns mesterskabet	5/11

VM

Landsholdet, der skal repræsentere Danmark i Helsinki, er nu blevet udtaget. Desværre bliver vi kun holdmæssigt fuldtalligt i klassen team-race.

Holdet er følgende:

F 2 A, Speed

Leif Eskildsen, Fredericia

Jørgen Bobjerg, Windy

F 2 B, Stunt

Leif Eskildsen, Fredericia

F 2 C, Team - Race

Jens Geschwendtner / Per Hasling

Werner Siggård / Jørgen Bobjerg

Hans Geschwendtner / Palle Rivold

Obs!

Unionen ligger inde med et par tegninger som der vil blive foræret til eventuelt interesserede der skriver til Unionen.

Det drejer sig om tegningen til Svend Nielsens danmarksrekordmodel med 186,0 km/t på standard brændstof og 2 liner der blev sat ca. midt i tresserne, og Ole Haslings berømte SUZIE-Q team-race model der vandt Nordisk Mesterskab samt alt i Danmark mens den huserede. to virkelig gode modeller, hvis tegninger man kan erhverve bare ved hjælp af et brevkort. Der er kun 1 af hver, så unionen tillader sig at vælge begyndere frem for mere erfarne.

Göteborg

Den 16/4 var et hold fra Aviator på visit til Göteborg hvor der var konkurrence. Af vort sparsomme referat fremgår det at Leif O Mortensen blev nr. 3 i Stunt, hvor der deltog 9. Der blev fløjet over asfalt, så der skete et par katastrofale styrt. I Combat deltog der 14, men da Aviators medlemmer skulle nå færgen kunne de ikke deltage til slutningen.

konkurrence

Der er nu yderligere afviklet 4 konkurrencer der tæller til DM for klubber 1972.

Det samlede antal afviklede konkurrencer er nu oppe på 6 stk.

Det største ryk har Fredericia taget ved det at de scorede hele 73 points i Haderslev- Dette store ryk kan faktisk nemt komme til at afgøre konkurrencen.

Sidste nummers førende klub Aviator fra Aalborg er gledet ned på tredjepladsen, da de kun har deltaget i en af de fire konkurrencer.

De enkelte konkurrencer:

<u>2 vår ØST</u>		<u>Århus</u>	
Comet	15 pt	Århus	14 pt
Windy	4 pt	Comet	13 pt
Holbæk	3 pt	Aviator	8 pt
		Fredericia	5 pt

<u>Windypokal</u>		<u>2 Vår VEST</u>	
Comet	16 pt	Fredericia	73 pt
Windy	11 pt	Haderslev	23 pt
Fredericia	7 pt		
Orkan	2 pt		

SAMMENLAGT STILLING:

1. Fredericia		101 pt.
2. Comet	København	59 pt.
3. Aviator	Aalborg	38 pt.
4. Haderslev		23 pt.
5. Windy	København	22 pt.
6. Århus		18 pt.
7. Holbæk		3 pt.
8. Orkan	København	2 pt.
9. Weco	Aalborg	1 pt.

Til næste nummer vil der kun være fløjet yderligere en konkurrence, nemlig Limfjordsstævnet i Aalborg, men da den nemt kan bringe kraftige forskydninger kommer der en ny stilling i næste nummer.

Техника чемпионов

КОРДОВАЯ СКОРОСТНАЯ

Vi bringer her det første positive resultat på vores abonnement på det russiske flyveblad "Rodina Kryla".

Det er en FAI speedmodel, som desværre har en for os ukendt konstruktør. Det er desværre ikke lykkedes os at hitte rede på i den russiske tekst.

Modellen har fløjet 223 km/t hvilket er op til fuld russisk topstandard i speed, hvor de stadig er en mulespids efter de andre absolut førende verdensspidser fra USA, Ungarn, Italien og Vesttyskland.

Modellen er bygget af balsa og derefter beklædt med glasfiberklæde og polyester. Tegningen er ikke i målestok, men alle hovedmålene er opgivet i millimeter, og skulle således ikke kunne give anledning til misforståelser af nogen art.

Som det ses er der et meget avanceret styreskivesystem med en kapsel som sættes i modellen, selve styreskiven og desuden et lille beslag som styrer stødstangen- Dette skal bemærkes da det er en meget fiks lille detalje- og sandsynligvis også et fikst lille stykke håndværk.

Tegningerne af profilerne viser at der er bærende haleplan med flad underside, og at hovedplanet har symmetrisk profil.

Det er vist hævet over enhver tvivl at modellen er meget velflyvende som det er sædvane med russiske modeller, og man kan uden tvivl få god gavn af at anvende hovedmålene, hvis man skal bygge en model med effektpotte, da det ellers kan være vanskeligt at få afstemt vægten således at tyngdepunktet kommer på sin rigtige plads.

Motoren er en russisk "МАРС" 2,5 cm³ gløderørsmotor med potte som sikkert har et navn på vesterlandskt, men som vi i hvert fald ikke kender.

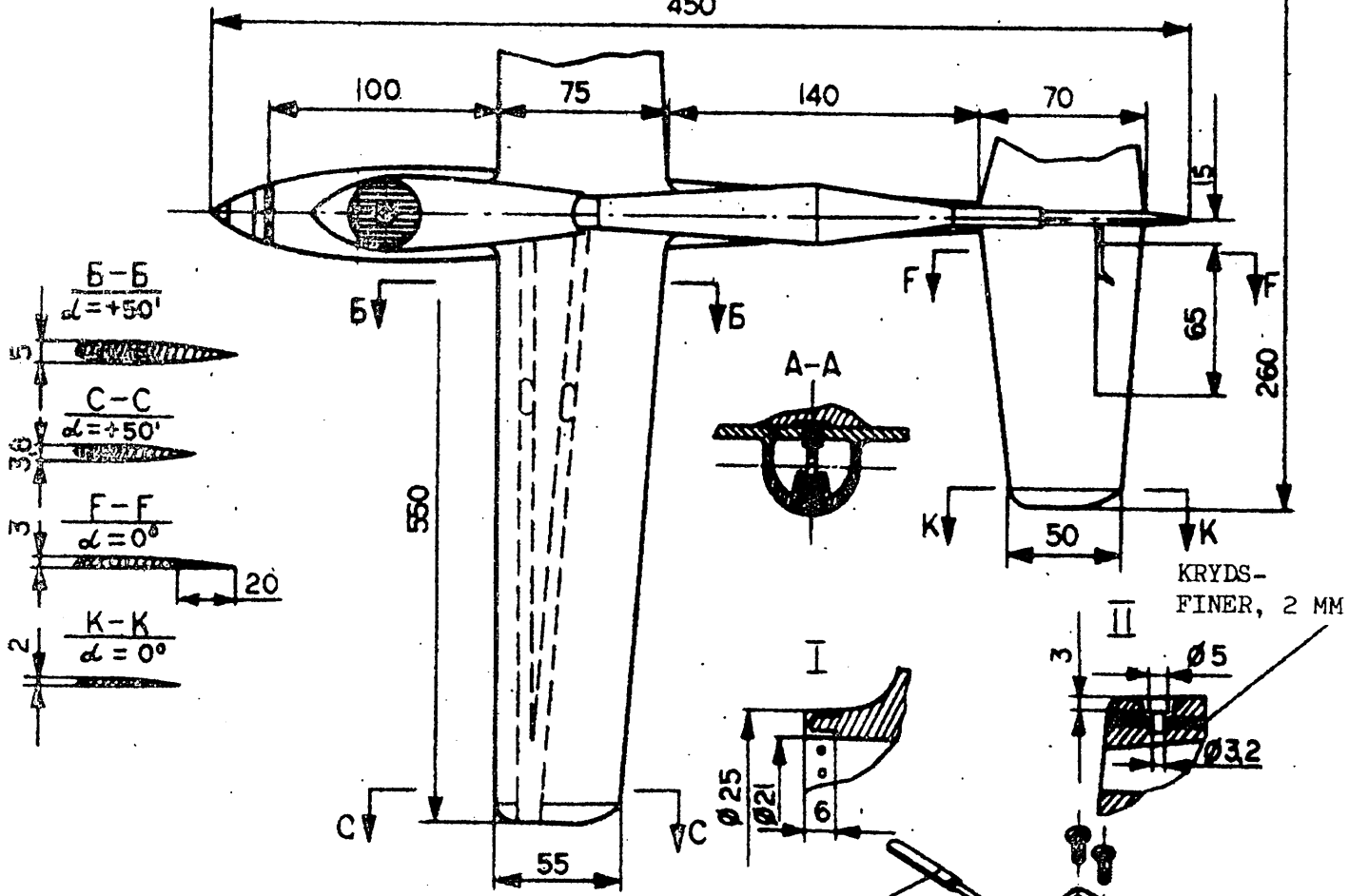
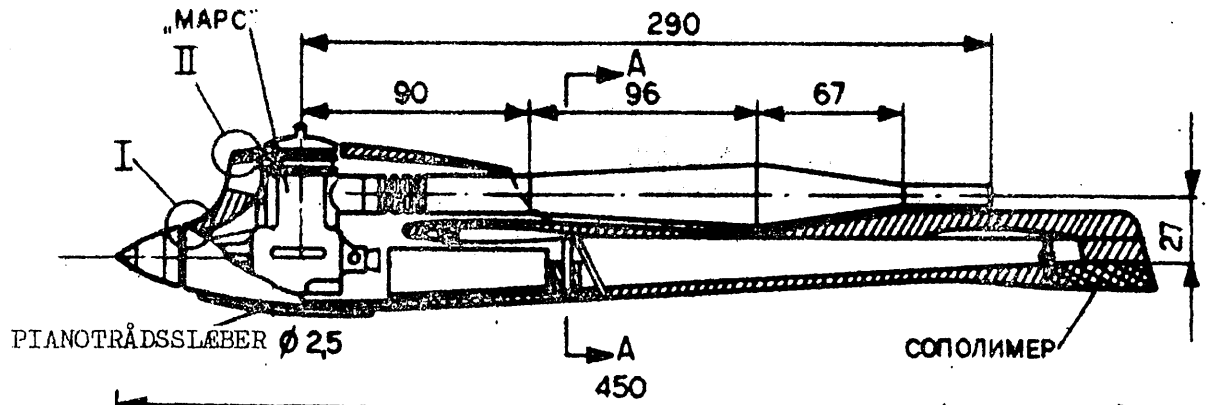

TANKVOLUMEN 18 CM³

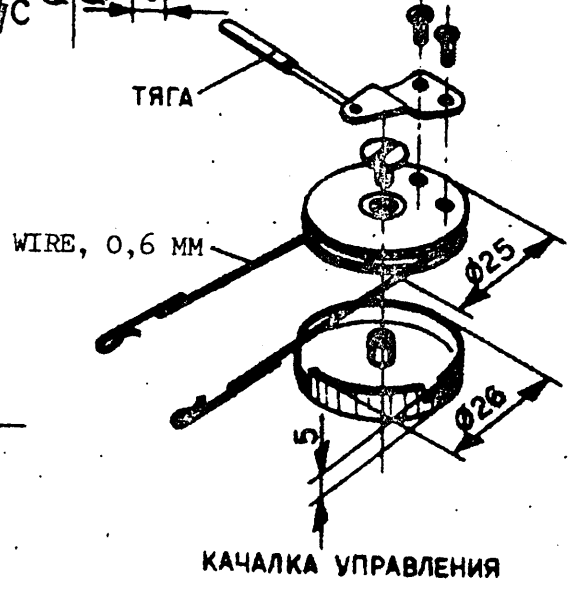
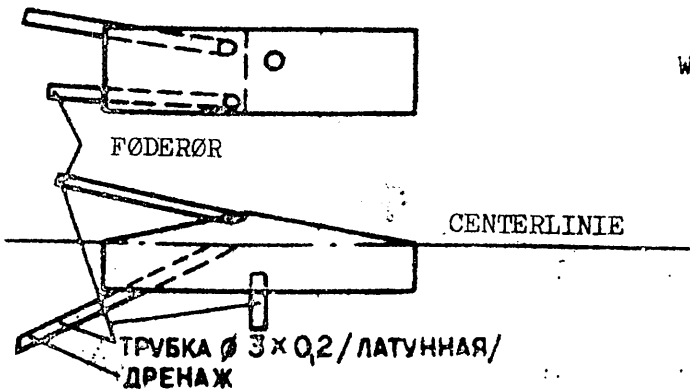

KONKURRENCE

2 VÅR-ØST

Konkurrencen blev afholdt på Amager Fælle, i solskin og svag vind.

SPEED:

Her dukkede Rolf Hagel fra Sverige uventet op og vandt foran vor hjemlige Jørgen Bobjerg. Bemærk Rolf Hagels hurtige vindertid, han brugte ikke effektpotte !!

1. Rolf Hagel, Sverige 218,2
2. Jørgen Bobjerg, Windy 172,2

KUNSTFLYVNING:

Her ankom den ene deltager meget sent, og da det langt om længe skulle til og igang, skulle den anden deltager hjem. Det lykkedes ikke at kåre en vinder.

TEAM - RACE:

Her deltog, lidt skuffende, kun 5 hold. Efter første heat, førte Siggård / Bobjerg, men måtte trække sig ud af konkurrencen. Til finalen blev så fjerdeholdet rykket op, det var det nystiftede hold Luis Petersen / Henrik Hansen.

I Finalen tog Jens Geschwendtner / Per Hasling kraftig revance for deres lidt dårlige heattider, og kom et minut i mål før nr 2. Tredjeholdet udgik ved en mellemlandung ved 136 omg. Bemærk finalevindertiden !

1. Jens Geschwendtner / Per Hasling
Comet 5:18 9:20,9
2. Hans Geschwendtner / Ole Hasling
Comet 4:49,3 10:23,7
3. Henrik Hansen / Luis Petersen
Comet 5:37 136 omg
4. Werner Siggård / Jørgen Bobjerg
Windy 4:51,8
5. Bøje Christiansen / Erik Steensen
Windy 6:15,8

COMBAT:

For første gang i lang tid, var der combat øst for Storebælt. Jørn Rasmussen fra Holbæk vandt, ikke uventet, over de to andre, der ikke frembød ham nogen videre modstand. De tre kampe havde et festligt præg over sig, med indviklede liner og sammenstød.

resultatet i combat.

1. Jørn Rasmussen, Holbæk 669 pts
2. Jens Geschwendtner, 555 pts
3. Palle Rivold, Comet 155 pts

Palle Rivold

Aarhus

SPEED:

Her stillede der 5 mand op, men dette antal blev hurtigt bragt ned til halvdelen, da både Alf Thomsen og Ole Poulsen havarerede i første forsøg. Peter Schlægel glimrede ved at demonstrere hvordan man laver en glasfiberpropel, der mister stigningen under flyvningen.

1. Leif Eskildsen, Fredericia 188,4
2. Eddy Severinsen, Århus 180,0

TEAM - RACE:

I denne klasse var der tilmeldt 8 hold, men det ene udgik hurtigt, da det lykkedes Jørn Wammen, under trimflyvningerne, at falde over sine egne ben, hvorved der blev et sådant rød i linerne, at Leif O Mortensen's nye model blev totalt destrueret.

I Finalen viste Jens Geschwendtner sin strålende kondition, ved i første pitstop, at tage en løbetur på 60 meter, og alligevel vinde i den fine tid 9:46.

1. Jens Geschwendtner / Per Hasling
Comet 4:43,3 9:46,8
2. Hans Geschwendtner / Ole Hasling
Comet 4:49,9 10:07,9
3. Alf Thomsen / Jørn Wammen
Aviator 5:11,3 11:40,2
4. Ole Poulsen / Bjarne Christensen
Århus 5:14,3
5. Mogens Uldum / Erik Dahl
Århus 5:51,1
6. Åge Thorhauge / Johannes Thorhauge
Aviator 6:03,8
7. Ove Windberg / Ulrik Nielsen
Århus

Ole Poulsen

WINDY POKALEN

Blev afholdt den 30 april på Amager fællod, hvor der var pølsor, Ø1, sodavand og pårørende i den kraftige bløst.

STUNT:

Leif Eskildsen rendte nu for anden gang med en Windy-Pokal til ejendom, hvilket er fuldt ud fortjent efter at han i en årrække har været totaldominerende i klassen herhjemme. Jørn Ottosen er blevet meget stabil, og fløj bedre end ellers, men var dog et pønt stykke fra vinderen. Jørly Steensen havarerede og fik kun 1 flyvning.

1. Leif Eskildsen	Fredericia	6368	pt.
2. Jørn Ottosen	Orkan	5509	pt.
3. Jørly Steensen	Windy	1436	pt.

SPEED:

Jørgen Bobjerg gjorde for alvor come-back og vandt overbevisende med en model der var usædvanlig velflyvende i den stærke vind.

Leif Eskildsen havde igen en del vrøvl med potten, men var dog god for andenpladsen.

Rolf Hagel der havde fløjet 218 søndagen før kunne slet ikke hamle op med vinden, og fik lige som sine to landsmænd kun splinter ud af det.

1. Jørgen Bobjerg	Windy	211,8	km/t
2. Leif Eskildsen	Frederic.	201,1	km/t
3. Rolf Hagel	Malmö	0	
Bertil Ferm	Malmö	0	
John Leffmann	Malmö	0	

TEAM-RACE:

Den stærke vind sløvede heattiderne en ca. 10 sek. tid, så for en gangs skyld kom der ingen under 5 minutter. Jævnbyrdigheden var usædvanlig stor. Werner Siggård/Jørgen Bobjerg anvendte PB 15 i første heat, men det var tydeligt at motoren endnu var ny for dem. Vinderne var fuldstændig urørlige i finalen. Team-race var iøvrigt en ren Windy-Comet kamp.

1. Per Hasling/J. Geschwendtner	Comet	6:01	5:06	9:36
2. H. Geschwendtner/Ole Hasling	Comet	5:09	5:01	11:01
3. Jørgen Bobjerg/Werner Siggård	Windy	0	5:14	0

4. Jørgen Olsen/Palle Rivold	Comet	5:20	5:32
5. Henrik Hansen/Luis Petersen	Comet	5:22	0
6. Kjeld Frimand/Flemming Jensen	Windy	0	5:50

Hans Geschwendtner

2 Vår-Vest

2 Vårkonkurrence Vest for Storebølt var blevet flyttet fra Ålborg til Fredericia, hvor man havde indbudt til konkurrence uden Team-Race, men med Good-Year.

STUNT EKS:

Dette var et internt Haderslev opgør, som blev jævnbyrdigt, uden dog at pointsne nåede til skyhøjder.

1. Christian Iversen	Haderslev	3707	pt
2. Niels Lyhne-Hansen	-v-	3374	pt

STUNT BEG:

Her var kun en deltager der til gengæld blev sikker vinder.

1. Mogens Thomsen	Fredericia	487	pt.
-------------------	------------	-----	-----

COMBAT:

Her deltog ikke mindre en 13 mand, hvoraf de 9 var fra Fredericia, så det gav ikke mindre end 71 pt i klubkonkurrencen-Fantastiskt Vi har ikke fået noget referat så vi bringer kun resultatet.

1. Jørgen Vejen	Fredericia
2. Kjell Jensen	-v-
3. Per Hansen	-v-
4. Bjarne Knudsen	Haderslev
5. Kurt S. Jensen	Fredericia
6. Tommy Andersen	-v-
7. Mogens Thomsen	-v-
8. John Mau	-v-
9. Niels Lyhne-Hansen	Haderslev
10. Kurt Pedersen	-v-
11. Max Christiansen	Fredericia
12. Henrik Linnet	-v-
13. Flemming Bollerslev	Haderslev

GOOD-YEAR:

Der blev for første gang i en officiel konkurrence fløjet denne nye klasse. Desværre var der kun en deltager, der til gengæld brugte en LONG MIDGET.

1. Mogens Thomsen/Jørgen Nielsen	Fredericia	14:40	(200 omg)
----------------------------------	------------	-------	-----------

Hans Geschwendtner

TOP 10

Her bringes den endelige udtagelsesliste til VM. Forskellen på denne og den før offentliggjorte er at de to vårkurrencer Øst for bæltet i 1971 er udgået. Til gengæld er der kommet tre andre stævner ind, nemlig 1 Vår øst og vest 1972 samt konkurrencen i Århus.

KLASSE F 2 A, SPEED

1. Leif Eskildsen	Fredericia	216,9	211,8	213,0	213,0	209,8	= 1064,0
2. Jørgen Bobjerg	Windy	198,9	210,5	211,8	206,9	202,1	= 1030,2
3. Alf Thomsen	Aviator	189,5	205,7	189,5	190,5	200,0	= 955,2
4. Ole M. Poulsen	Århus	191,6	179,1	180,0	177,3	192,6	= 920,6
5. Lars Weilgård	Aviator	193,6	200,1	202,1	189,5		= 785,3
6. Jens Geschwendtner	Comet	192,6	189,5				= 382,1
7. Flemming Jensen	Windy	185,6	194,6				= 380,2
8. Niels-Erik Hansen	Comet	185,6	180,9				= 366,5
9. Kaj Petersen	Grindsted	180,9	171,5				= 352,5
10. Eddy Severinsen	Århus	180,0					= 180,0

KLASSE F 2 B KUNSTFLYVNING

1. Leif Eskildsen	Fredericia	4	5	5	5	4	= 23 pt
2. Leif O Mortensen	Aviator	2	3	4	4	3	= 16 pt
3. Robert Petersen	Windy	1	2	2	3	3	= 11 pt
4. Jørn Ottosen	Orkan	2	1	2	2	2	= 9 pt
5. Emil Madsen	Grindsted	3	4				= 7 pt
6. Funda Røntved	Weco	2	1	1	1		= 5 pt
7. Uffe Olesen	Star	3					= 3 pt
Jørn Wammen	Aviator	1	2				= 3 pt
9. Kåre Nissen	Grindsted	2					= 2 pt
10. Jens Viggo Fjord	Nr. Nebel	1					= 1 pt
Niels Lyhne-Hansen	Håderslev	1					= 1 pt
Jørly Steensen	Windy	1					= 1 pt

KLASSE F 2 C, TEAM-RACE:

									snit,	
1.	Jens Geschwendtner / Per Hasling	, Comet	4:29	4:43	5:09	4:59	4:50	=	24:10	4:50
	Hans Geschwendtner / Ole Hasling	, Comet	4:49	4:50	4:53	4:45	4:53	=	24:10	4:50
3.	Werner Siggård / Jørgen Bobjerg	, Windy	5:05	4:52	4:54	4:49	4:51	=	24:31	4:54
4.	Alf Thomsen / Jørgen Wammen	, Aviator	5:08	5:16	5:19	5:11	5:10	=	26:04	5:12
5.	Mogens Uldum / Erik Dahl Jensen	, Århus	6:02	4:48	6:00	5:21	5:51	=	28:02	5:36
6.	Ole Bisgaard / Leif Mortensen	, Aviator	5:36	6:14	5:18	5:40	5:27	=	28:15	5:38
7.	Luis Petersen / Henning Andersen	, Comet	4:55	5:39	6:10	6:03	10:00	=	32:47	6:33
8.	Kjeld Frimand / Flemming Jensen	, Windy	5:47	6:16	5:47	5:34	10:00	=	33:24	6:41
9.	John Mau / Jørgen Nielsen	, Fredericia	4:35	4:42	5:49	10:00	10:00	=	35:06	7:02
10.	Jørgen Olsen / Palle Rivold	, Comet	4:57	5:15	4:55	10:00	10:00	=	35:07	7:03

KLASSE F 2 D, COMBAT

1.	Leif Mortensen	, Aviator	4	2	5	4	3	=	18 pts
2.	Henrik Linnet	, Fredericia	1	4	3	4	4	=	16 pts
3.	Jørgen Vejen	, Fredericia	5	1	5			=	11 pts
4.	Jørn Wammen	, Aviator	2	4	3			=	9 pts
5.	Funda Røntved	, Weco	3	3	2			=	8 pts
6.	Ole Bisgaard	, Aviator	4	2	2			=	8 pts
7.	John Mau	, Fredericia	5					=	5 pts
8.	Niels Lyhne-Hansen	Haderslev	4					=	4 pts
9.	Kurt Siig Jensen	, Fredericia	3					=	3 pts
	Steen Pedersen	, Weco	3					=	3 pts
	John Vestergaard	, Aviator	3					=	3 pts

Som kommentar til combat-listen, skal nævnes, at konkurrencen i Haderslev IKKE er talt med, da den var placeret 4 dage over skæringsdatoen.

Til NM vil den selvfølgelig tælle med.



Solarbo



BALSAFINER

SUPER TIGRE

motorer



BYGGESÆT



Byggesæt,

FROG

PLASTIC-BYGGESÆT

HOS:



LEGETØJSBODEN
vendersgade 13
7000 fredericia
tlf 05·920513