

LINESTYRET



MODELFLYVENYT

ORGAN FOR LINESTYRINGS-UNIONEN

JUNI - 72

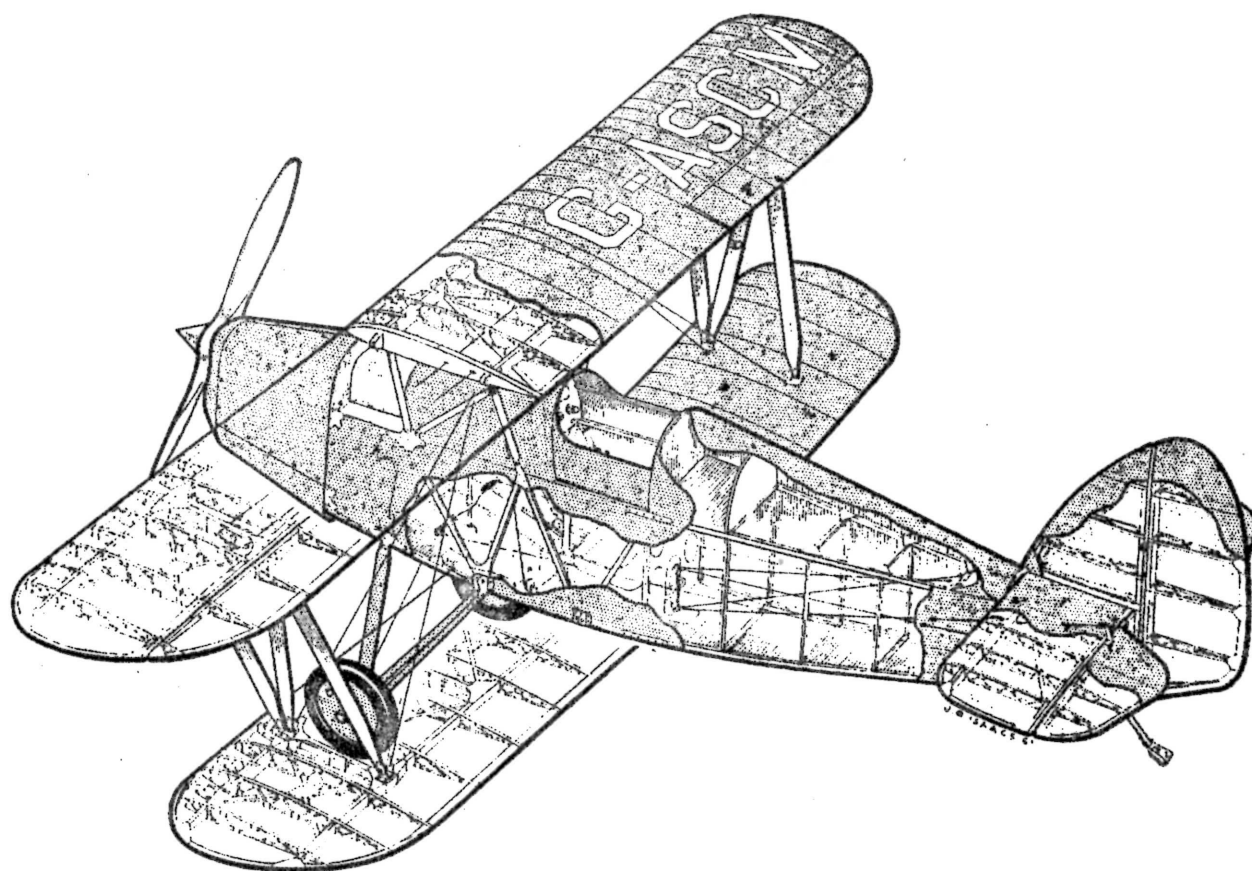

★ I DETTE NUMMER:

HURTIGTANKSVENTIL TIPS,

UNIONS - NYT, og meget andet...

LINESTYRET MODELFLYVENTY
udgives af:

LINESTYRINGSUNIONEN
v/Jens Geschwendtner
Centerparken 32, 2 th
2500 Kbhn Valby

REDAKTØR:

Hans Geschwendtner

Bladet sendes gratis til
alle Unionens medlemmer.

Medlemskontingent:

Kr. 50- pr år for alle
medlemmer.

ANNONCER:

Minimum annonce i bladet
er 1/4 side

Priser:

1/4 side	15.- kr
1/2 side	25.- kr
1/1 side	50.- kr

Detailhandlere der ønsker
at forhandle LMF bedes
henvende sig til Unionen
for særpris etc.

LØSSALGSPRIS Kr 2-

OPLAG: 200 Eksemplarer

Forsidebilledet:

Forsiden er John Isaacs
7/10 skala " FURY" som
ikke er en model, men en
flyver han selv kan sidde
og flyve rundt i. Men vi
syntes at det er et deko-
rativt "røntgenbillede!"

Nu nærmer VM sig, og det er ved at være
de tider hvor vi kan bedømme vores
chancer i selskab med de skrappeste i
verden.

Helt nøgternt må vores chancer være
størst i Team-Race, hvor vi stiller
med et stærkt hold, som på en god
dag vil kunne blande sig i striden
om holdsejren eller medaljer i hold.
Individuelt vil der måske være basis
for et hold i semifinalen, måske to.
Dette kan måske nok opfattes som nyk-
ker af en eller anden art, men de
sidste 5-6 år har der været et dansk
hold mellem de 10 bedste hver gang,
og desuden vandt vi i hold ved EM
i 1967 (dog deltog hverken russerne
eller czeckerne, men bl.a Ungarn
var med).

I speed må vi se i øjnene, at selv om
vi får en dansk rekord på omkring
220 km/t, vil en sådan sandsynligvis
være ca. 20 km efter vinderen, og måske
ikke række til en 25 plads.- Og det
er endda tvivlsomt om der bliver sat
ny dansk rekord.

I Stunt vil Leif Eskildsen kunne (og
bør) efter vor opfattelse blive blandt
de 15 bedste, men det har ofte vist sig
i stunt at dommerne ikke er lige objek-
tive over for alle deltagere.



Obs!

Vi beklager dybt, at fristen for Haderslev Cup bliver så kort. Det er desværre ikke muligt for tiden, at få tid til at lave blad på dato, på grund af eksamenstravlhed. Vi håber ikke dette vil gå ud over arrangørerne i Haderslev.

Kontingent

Tiden nærmer sig, da der igen skal betales kontingent. Beløbet er stadig 25 Kr for andet halvår. Vær venlig at betal snarest, da kassen er ved at være slunken på grund af store papir- og kuvert-indkøb.

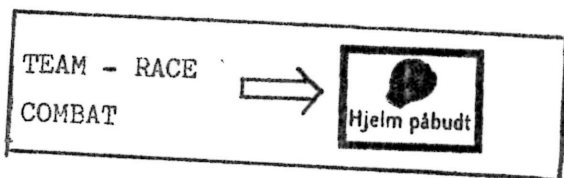

whisky-pokalen

Søndag den 25 juni, kl 9.30, afholdes, på Amagerfælled, "Whisky-pokalen"
Der flyves i klasserne:
F 2 A, Speed
F 2 C, Team Race
Tilmelding bedes sendt til:
Kjeld Frimand, Holmelundsvej 17,
2650 Hvidovre, (tlf: 01 977473)
senest fredag d 23 juni.
Startgebyret, på 10 kr pr klasse,
betales på banen.

Vel mødt i cirklen...WINDY

Nyt fra



sommerlejr

Sammen med dette blad, udsendes også indbydelsen til årets Sommerlejr. Interesserede bedes tilmelde sig så kvikt som muligt, da det letter arbejdet en hel del.

midsommerstævne

Aviators modelflyvere, afholder Søndag d 18 juni "Midsommerstævnet" på flyvepladsen ved Hesteskoen.

Der flyves i følgende klasser:

Speed F 2 A

Stunt, beg + Eks, F 2 B

Team Race, F 2 C

Combat, F 2 D

Startgebyret andrager 10 kr for første klasse, 5 kr pr efterfølgende klasse, inclusive kaffe.

Sidste tilmeldingsfrist er onsdag d 14 juni, til:

Aage Thorhauge, Egholmsgade 7
9000 Aalborg.

Tilmeldinger modtages ikke på konkurrencedagen, ligesom for sene tilmeldinger koster dobbelt startgebyr. Der er mulighed for overnatning ved privat indkvartering eller camping ved flyvepladsen.

Vel mødt... Aviators Modelflyvere.

CL nyt

Fra Poul Bugl, har vi fået oplysning om nogle fantastiske tider, der er blevet fløjet ved de Østrigske mesterskaber 1972. Der blev som indledende heat fløjet på 4:12 og i finalen fløj de 8:35. Det er rent fantastiske tider, dog må man tage hensyn til Østrigernes hjemmebane, hvor rygterne siger at der bliver trukket en del... Bagefter prøvede holdet at flyve et 500 omganges race, det blev gennemført på 21:12; det er i gennemsnit 4:14 pr 100 omgange. Der blev brugt den nye Bugl motor, se marts nummeret.

Til VM i Helsingfors, ser det svenske landshold ud som følger; vor kilde er den officielle Landslagsligan som vi har modtaget fra Sveriges Modell-flygforbund:

Speed, F 2 A

Rolf Hagel	220	216	218
Ove Kjellberg	216	210	216
Enquist	214	211	210

Stunt, F 2 B

Andersson

Helmbro

Huss

Team-Race F 2 C

Larsson / Rylin	4:58	4:49	5:14
Axtelius / Samuel	4:50	5:03	5:11
Gustavsson / Härne	5:14	5:27	5:23

Det må formodes, at der bliver et fuldtalligt Svensk hold i Finland.

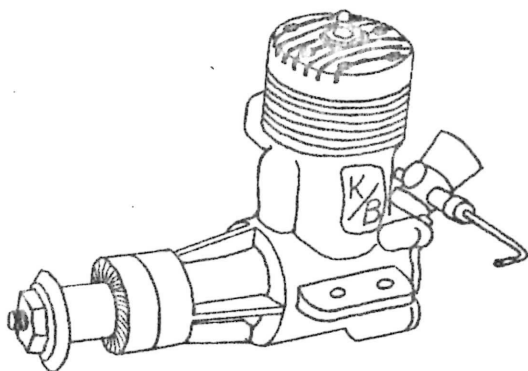

Her bringes et billede af K&Bs nye motor i FAI-klassen. Det er en afløser til den velkendte K&B 15R. Det er en fuldstændig nykonstruktion. Den har schnuerle-skylning, den er forsynet med tromle-indsugning og er med squish-head. Det nye krumtap-hus er i modsætning til andre K&B motorer, støbt i et stykke. Prisen i USA er 28 Dollars, det vil på det danske marked sige omkring 300 kr.

PS Man må ikke forveksle denne motor med den af Wisniewski anvendte TWA-motor. Denne er med side-udblæsning, og er derfor lidet anvendelig til effektpotte!

De "store" kunstflyvningsmodeller, er efterhånden krøbet op i en pris, der mildt sagt er ubetalelig. Men nu har SIG, et enormt balsa-firma i USA, bragt et byggesæt på markedet. Modellen hedder "akrobat" og er beregnet til .29 - .40 motorer. Det er en virkelig smuk model, der til og med er billig; kun 15 Dollars. (kun lige over 100 kr)

Adressen er: SIG Manufacturing, 401 S Front Street, Montezuma, Iowa, 50171 USA.

Tillæg 2 dollars til porto.

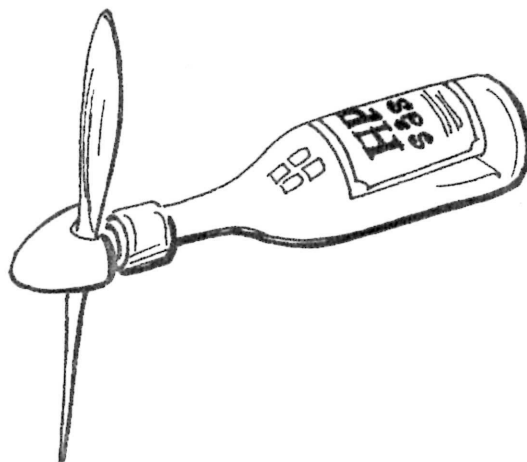

KONKURRENCE

Solnas pokal

Solnas Pokal 1972 blev afholdt i Stockholm 6-7/5 på Solnas nye bane. Foruden de finske europamestre deltog der endnu et finsk hold, ca. 10 svenske og tre danske.

Lørdag blev hele speedkonkurrencen afviklet og om søndagen var det T/R folkenes tur.

I speed vandt Rolf Hagel med 216 km/t som han gjorde 2 gange. det betød at han besatte førstepladsen foran Ove Kjellberg som kun gjorde det 1 gang. Leif Cernold blev nr. 3 med 213 km/t, men satte efter konkurrencen ny banerekord med 222 km/t. Der deltog ingen danskere i speed.

I Team-Race startede Hans Geschwendtner/Ole Hasling med at sætte banerekord med 4:42. I dette heat fik Nore /Ekholm overvarm motor og fik noteret 5:35.

Banerekorden holdt lige til andet heat i anden omgang, hvor Per Hasling/Jens Geschwendtner fik 4:25, efter at de i første omgang var udgået for overtrædelse af pilotcirklen. Samuelsson/Axtilius der må regnes som det bedste svenske hold fik omkring 5:20, og Luis Petersen/Henrik Hansen fik 5:30 i andet heat, men da der kun kom seks hold i semifinalen tabte de desværre deres plads i s-finalen, da de i udgik på 96 omg. i første heat, medens de svenske som de kørte dødt løb med på tiden fik 6:57 i deres første-Ærgerligt! Sensationelt blev begge de finske hold slået ud af semifinalen, der derfor blev et rent dansk-svensk opgør.

I semifinalen fik Per/Jens 4:45, Hans/Ole 4:58 og Samuelsson/Axtilius 5:11, så det lovede godt, men gik skidt.

Det må desværre siges at i finalen forstod konkurrenceledelsen ikke at styre løbet upatriotisk, idet der klart blev gjort forskel på hårdhedsgraden i bedømmelsen af flyvefaconen.

Der skete desværre det at Hans/Ole smadrede modellen da de førte med omkring 10 omgange foran det svenske hold, medens desværre Jens/Per overvarmed med brændt leje. Svenskerne vandt med ca. 30 sek.

limfjordsstævnet

Limfjordsstævnet blev afholdt i Pinsen på Aviators baner ved Hestekoen. Det regnede konstant, hvilket havde en del indflydelse på resultaterne.

STUNT EKS:

Der var 6 mand tilmeldt. Nogle af deltagerene fik motorvanskeligheder under flyvningerne, hvilket resulterede i et par blide styrt.

1. Leif Eskildsen Fredericia 6025
2. Leif Mortensen Aviator 5441
3. Jørn Wammen Aviator 4139
4. Jørn Ottosen Orkan 3920
5. Niels L Hansen Haderslev 3313
- Funda Røntved Veco 2803

STUNT BEG:

Her deltog ligeledes 6 mand, der alle var fra Aviator. Allerede efter 1 flyvning var der kun 3 tilbage. Kun 2 mand nemlig vinderen Christian Sørensen og nr. 3 Carsten Thorhauge fik alle 3 flyvninger gennemført. Resten smadrede eller havde motorbesvær.

1. Chr. Sørensen Aviator 369 p
2. John Vestergård Aviator 363 p
3. Car. Thorhauge Aviator 254 p
4. Johs. Thorhauge Aviator 60 p
5. Per Andersen Aviator 28 p
6. Aage Thorhauge Aviator 26 p

TEAM-RACE:

Der var oprindeligt tilmeldt 8 hold men kun 7 kom til start.

Der deltog for første gang to nye hold, nemlig Palle Edslev/Peter Sejersén Aarhus og Carsten Thorhauge/Søren Kristensen. Bedst gik det for Aalborg holdet der fik deres første officielle tid på 6:28, hvilket rakte til 5 pladsen, som er unormalt godt i debut-konkurrencer. Aarhus holdet udgik desværre ved 30 omg. med ituslået hjul.

Werner Siggård/Jørgen Bobjerg Windy var så uheldige at smadre hele 2 modeller under konkurrencen. Bedste heattid fik Alf Thomsen/Jørn Wammen Aviator med 5:10, men de måtte i finalen se sig slået af Ole Poulsen/Bjarne Christensen Aarhus med 18 sekunder. Windyholdet smadrede deres model ved 62 omg. hvor de ellers førte.

- | | | | |
|------------------------------------|--------|--------|--------------|
| 1. O. Poulsen/B.Christensen Aarhus | 5:14,6 | 5:10,5 | <u>10:12</u> |
| 2. Alf Thomsen/J. Wammen Aalborg | 5:10,2 | o | <u>10:30</u> |
| 3. Siggård/Bojberg Windy | 5:37 | o | <u>o</u> |
| 4. Bisgård/Mortensen Aviator | 6:14 | o | |
| 5. Christensen/Thorhauge Aviator | 6:28 | o | |
| 6. Thorhauge/Thorhauge Aviator | 6:51 | 8:42 | |
| 7. Edslev/Sejersen Aarhus | 30 omg | o | |

COMBAT:

Der var tilmeldt det fantastiske tal af 16 mand (seksten), men da regnen ødelagde serpentinerne gemte man grej og pokaler til MIDSOMMERSTEVNET d 18/6 samme sted.

SPEED:

I speed deltog der 7 mand, der alle fik noteret en tid. Det var fint at 6 mand lå på 180 og opefter, men der var klar forskel på vinderen og resten af deltagerne.

Jørgen Bobjerg viste VM form, men selv på en uheldig dag kom Eskildsen knebent ind som nr. 2. foran et nyt navn i speed Jørgen Vejen fra Fredericia der fik 184,6.

- | | |
|-----------------------------|-------|
| 1. Jørgen Bobjerg Windy | 209,3 |
| 2. Leif Eskildsen Frederic. | 186,5 |
| 3. Jørgen Vejen Frederic. | 184,6 |
| 4. Alf Thomsen Aviator | 183,7 |
| 5. Peter Schlægel Aarhus | 180,9 |
| 6. Lars W. Nielsen Aviator | 180,0 |
| 7. Ole Poulsen Aarhus | 125,0 |

Vi har desværre ikke fået plads til den nye stilling i klubkonkurrencen til dette nummer, men må vente til det næste.

LÆSERBREV * *

RAPPORT FRA KLUBBEN I FREDERICIA

I lighed med tidligere år afholdt vi også i år en byggekoneurrence 1. påskedag. Der deltog ialt 16 modeller hvoraf de 8 var bygget af juniorer. Vinderen af juniorklassen blev Tommy Andersen med en nydelig Dominator. 2 og 3 pladsen blev besat af Kjeld Jensen der deltog med ikke færre end 5 modeller.

I seniorklassen blev Mogens Thomsen nr.1 med en flot skalamodel af den berømte Mosquito. 2 Pladsen blev besat af Lars Henriksen med en flot stuntmodel.

Som oplæg til byggekoneurrencen og den kommende sæson har vi i vinterens løb afholdt byggeaftener i vores klublokale.

Vi har også forsøgt at øge konkurrenceaktiviteten blandt medlemmerne ved at afholde en lokal konkurrence én gang om måneden. Vi flyver skiftevis Combat og Mouse-Race, det sidste er med regler vi selv har fastlagt. Man skal gennemflyve en strækning på 2,5 km hurtigst muligt, og man må gerne svinge. Motoren må ikke være større end 2,5 ccm. Konkurrencerne er inddelt i juniorer og seniorer, og der er vandrepokal til vinderne. Vi har kørt konkurrencerne siden marts sidste år, og der har altid været god tilslutning.

Da en af betingelserne for en klubs aktivitet er, at man har et sted at flyve, har klubben i lang tid søgt efter en egnet flyveplads. Forrige år lykkedes det for os, da militæret var så venlige at låne os tre tønder land af deres øvelsesejendomme. Dette stykke jord har klubben det sidste års tid gjort i stand. Vi har pløjet, harvet, sået græs, tromlet osv. og alle regnede med at nu havde vi et sted at være. På grund af støjklager, har vi nu pludselig fået forbud mod at flyve på pladsen, hvilket vil sige at initiativet til en flyveplads foreløbig har kostet klubben næsten 2000 kr plus en masse spildt arbejde. Vi har endnu ikke tabt modet, og håber kommunen klarer vores problem tilfredsstillende, da det ellers ser sort ud her i klubben.

Jørn Vejen Nielsen

HURTIGVENTIL

Denne ventil er konstrueret af Finnen, Sundell. Han brugte den i Belgien i 1969, hvor det lykkedes os at fravryste ham en skitse under banketten.....

Hele ventilen kan laves i en drejebænk, uden man behøver at være professor i at anvende én sådan.

Selve "huset" er lavet i messing, det er godt at dreje og skære

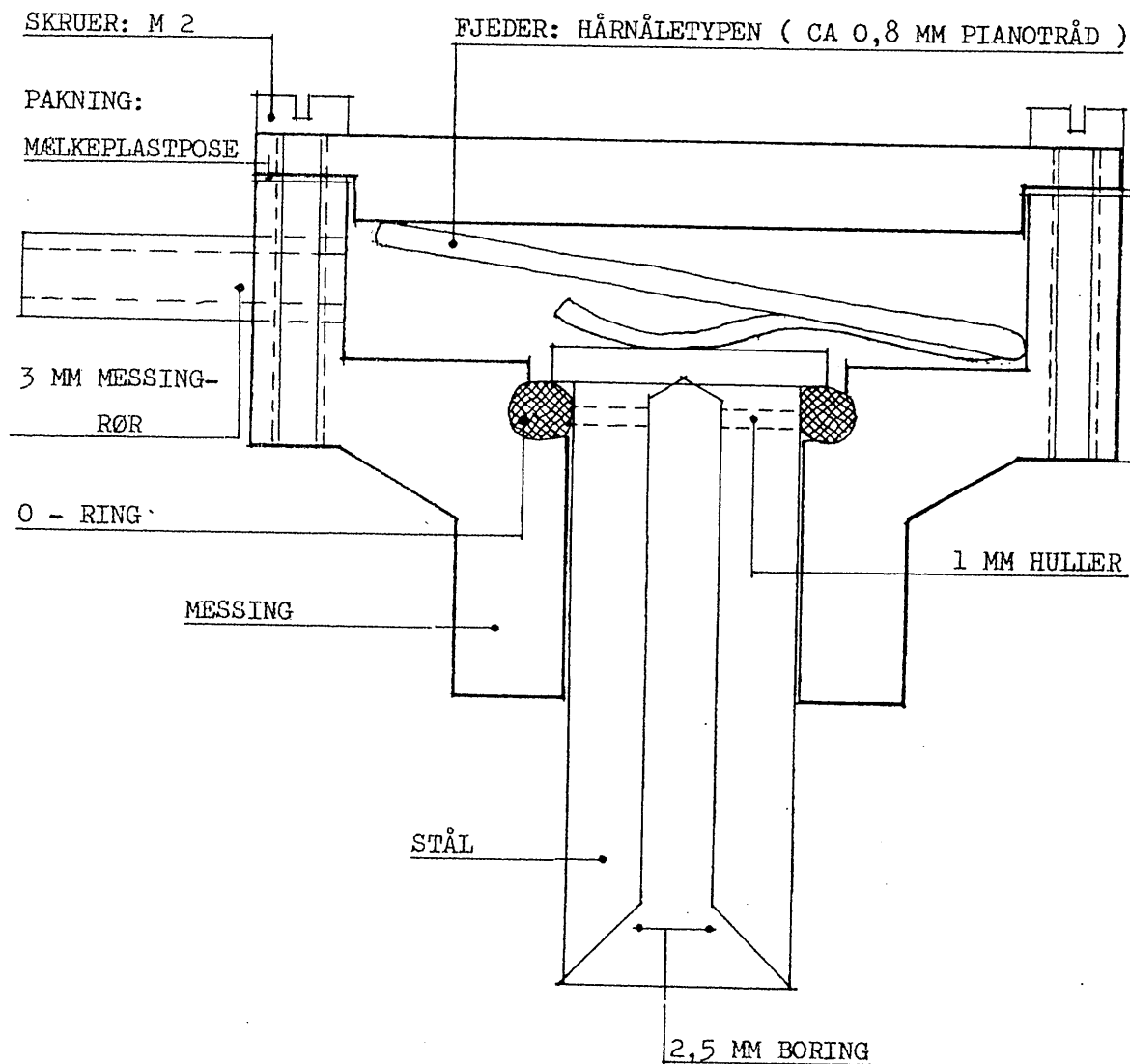

Ventilen fungerer ganske fortrinligt, den er igennem lang tid blevet brugt af nogle københavnske hold, og har ikke haft nogle funktionelle problemer.

gevind i.

Selve stemplet er af stål, og man skal udføre en god, ikke for stram og ikke for løs, pasning på O-ringen, da ventilen ellers får svært ved at lukke efter brug.

NAKKE

by Juhani Kari

Vi bringer her tegningen til en ældre Stunt model, der er konstrueret af det finske stuntvidunderbarn Juhani Kari, der midt i tresserne var verdens klart bedste kunstflyvepilot. Han blev nr. 2 ved VM 1964, men blev så groft bortdømt at det var en skandale. Han tog revance ved EM 1965 hvor han sejrede med ikke mindre end 500 points, men forsvandt så fra cirklerne lige så pludseligt som han kom frem.

Modellen blev fløjet med kantede manøvrer så skarpe som barberblade, og selv combat fløj han her i København ved NM. Modellen har aldrig rigtig nået den udbredelse som den sikkert fortjener, for det er en uhyre velflyvende model, der virkelig blev fløjet af tressernes stjerne.

Hvis vi er spøgefulde,
siger man vi er naragtige.

Hvis vi ikke er det,
siger man, vi er for alvorlige.

Hvis vi trykker noget, der er skrevet specielt for vort blad, siger man vi har for lidt afveksling.

Hvis vi trykker noget, der har stået i andre blade, siger man vi er for dovne til at skrive selv.

Hvis vi sidder og passer vort arbejde, burde vi være ude for at opsøre nyheder.

Hvis vi er ude på jagt efter stof, burde vi være at træffe hjemme.

Hvis vi ikke optager indsendte bidrag, har vi gæk, og ingen sans for hvad der er godt.

Hvis vi optager dem,
er bladet fyldt med gas.

Det skulle såmænd ikke undre os, om nogen ville sige, at vi har hugget dette fra et andet blad.

---Det har vi iøvrigt også...

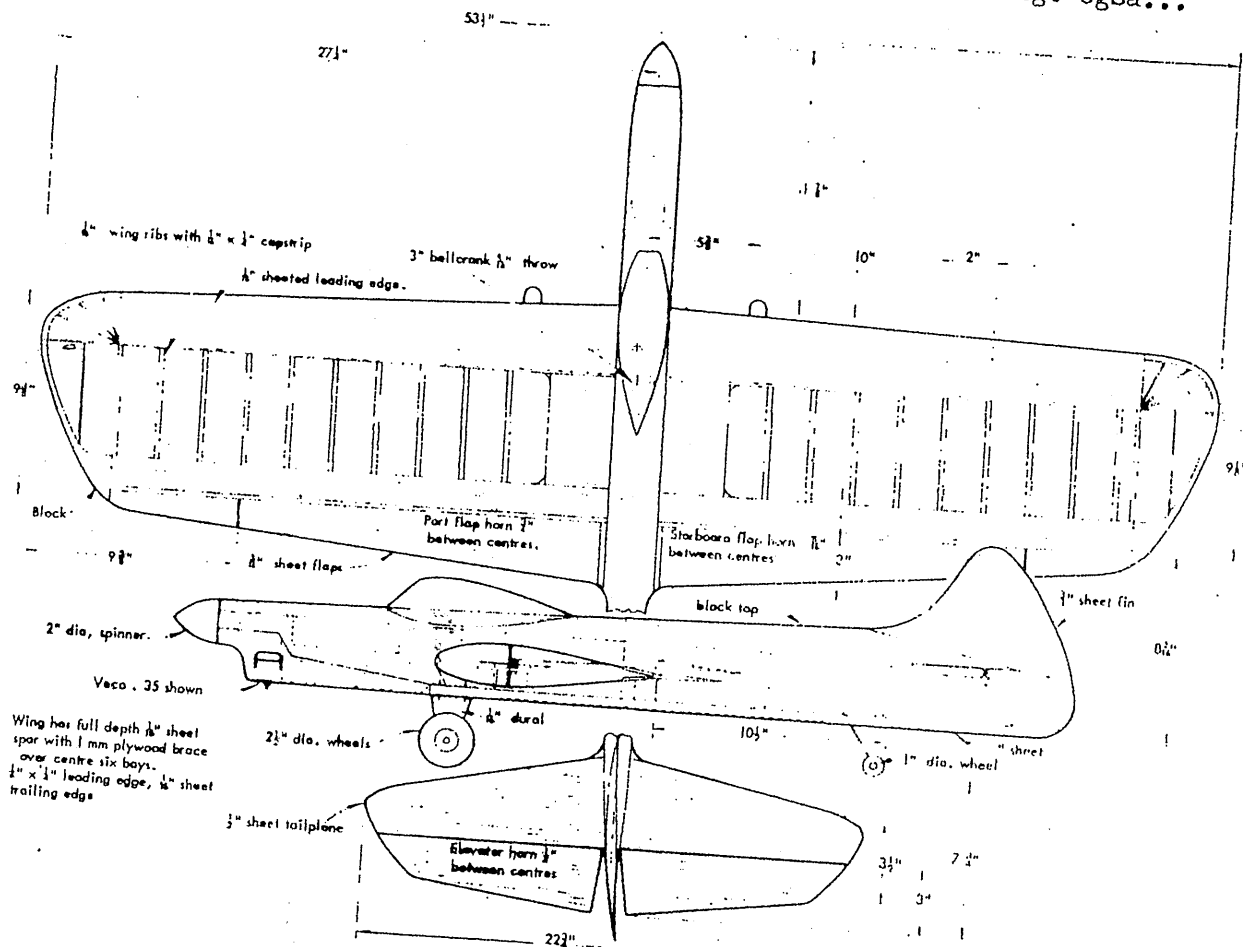

TIPS

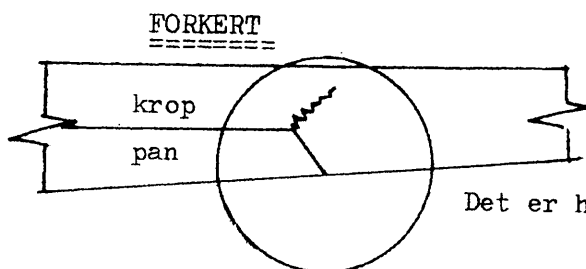
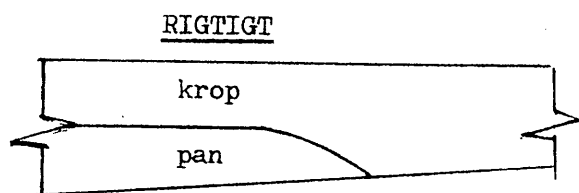

Det er her det svage punkt er!

Vi har med glæde modtaget et tip fra Kjeld Frimand og Flemming Jensen fra Windy, der har brugt øjnene godt ved Windypokalen, hvor de har luret denne lille fidus af fra de svenske deltagere. Det er uden tvivl løsningen på mange knækkede speedbagkroppe

GLASFIBER

0.036 MM

35 GRAM/M²

kun

14-

pr. m.

**MODEL
&
HOBBY**

FREDERIKSBORGGADE 23

KØBENHAVN K

Tlf. (01) 14 30 10

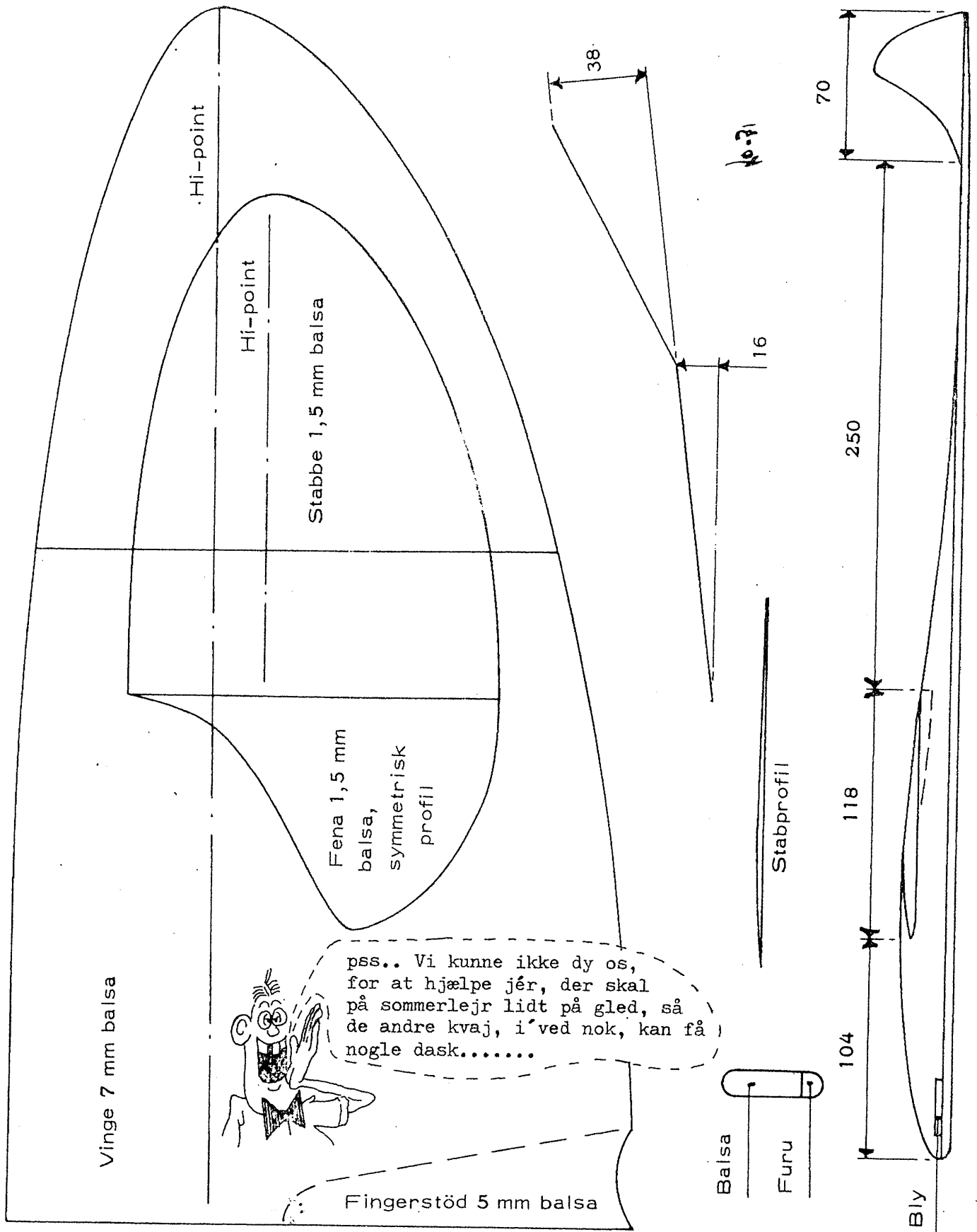

Vingprofil, 1,5 mm uppsvept framkant och 0,5 mm bakkant. Framkantsskydd av bomullstråd.

CHUCK