

# LINESTYRET



# MODELFLYVENYT

ORGAN FOR LINESTYRINGS-UNIONEN

JULI - 72

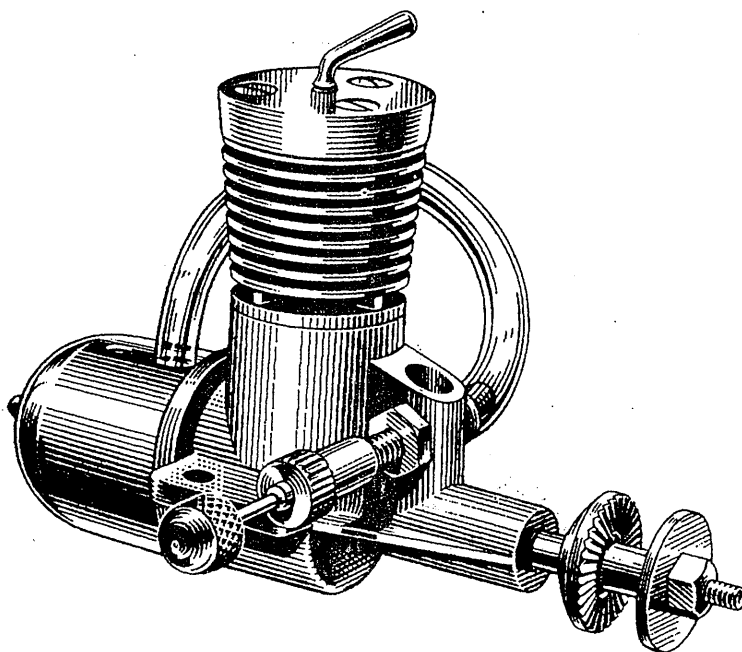

★ I DETTE NUMMER:

VM, UORTODOKSE - MODELLER,  
UNIONS - NYT, og meget andet...

LINESTYRET MODELFLYVENYTT

udgives af:

LINESTYRINGSUNIONEN

v/Jens Geschwendtner

Centerparken 32, 2 th

2500 Kbh Valby

REDAKTØR:

Hans Geschwendtner

Bladet sendes gratis til

alle Unionens medlemmer.

Medlemskontingent:

Kr. 50- pr år for alle

medlemmer.

ANNONCER:

Minimum annonce i bladet

er 1/4 side

Priser:

1/4 side 15.- kr

1/2 side 25.- kr

1/1 side 50.- kr

Detailhandlere der ønsker

at forhandle LMF bedes

henvende sig til Unionen

for særpris etc.

LØSSALGSPRIS Kr 2-

OPLAG: 200 Eksemplarer

Forsiden forestiller en

lille motor, der vist nok

er udgået af produktion.

Det er E.D. "PEP" en:

0,8 ccm dieselmotor.

Den kostede kun 38 kr

i 1960.

Bladet er desværre kraftigt forsinket i denne måned. Vi undskylder over for læserne, og lover samtidig at næste nummer vil udkomme mere rettidigt.

Konkurrencekalenderen for efterårssæsonen er et sandt eldorado i konkurrencer. For de der vil udenlands er der konkurrence i Bochum i alle klasser i slutningen af september. 14 dage senere er der en lige så stor international konkurrence i Utrecht i Holland, og sidst men ikke mindst er der Nordisk Mesterskab der skal afholdes i Danmark i år.

Herhjemme bydes der på Høstkonkurrencerne, Sommerstævnet i Grindsted, Comet Cup hvor svenskerne har anmeldt en massiv deltagelse samt Københavns Mesterskabet der som regel afslutter årets konkurrencer.

Som det vil ses i forhåndstalen af DM vil der også blive fløjet i Good-Year, men det er vores håb at der ikke til denne konkurrence vil blive tilmeldt vel-etablerede Team-Race hold, men at der højst vil blive tilmeldt erfarne Team-Race folk som piloter på Good-Year race-re. Grunden til dette er at det ellers kan blive for vanskeligt for begyndere at klare sig, hvorefter hele ideen er gået fløjten. Tænk over sagen!



Obs!

Det kunne være interessant at vide om der blandt medlemmerne savnes nogle modeltyper i Unionens tegnings-service. Skriv lige et par linier om hvad du syntes mangler.

brug hovedet!

BRUG HJELM !!

## DM - 72

Danmarksmesterskabet tegner til at blive et stævne af virkeligt format.

Det foregår i Fredericia, på et perfekt baneanlæg, lørdag - søndag d 16-17/9.

Første omgang vil blive fløjet lørdag eftermiddag, om aftenen vil der blive arrangeret hyggeaften med let middag og en svingom og søndag flyves de resterende runder og finaler.

Der vil blive følgende klasser: Stunt ekspert, Stunt beg, Speed, T/R, Good-Year, Combat og Skala.

Der vil i næste nummer blive vedlagt en trykt indbydelse, men, det er NU du skal igang med "vindermodellen" ! Der vil blive uddelt en mængde fine præmier og et rigtigt program vil blive trykt.

Husk... den 16 - 17 september i Fredericia.

## VM - skala

Unionen har aldrig modtaget en indbydelse til dette års VM i Skala.

Vi har dog gennem et andet tidsskrift, fået opsnuset at VM foregår i Frankrig, nærmere betegnet Toulouse-Montaudran, den 2 - 7 August. Så det er lige opover. Startgebyret andrager 490 dkr.

Interessererede bedes kontakte Unionen, så vil vi af al magt prøve at få eftertilmeldt vedkommende.

Nyt fra



## konkurrencekalender

SOMMERSTÆVNE	Grindsted	6/8
COMBAT	Spaarndam Holland	12-13/8
COMET-CUP	Amager Fælled	27/8
1 HØST ØST	Amager Fælled	3/9
1 HØST VEST	?	10/9
DM	Fredericia	16-17/9
BOCHUM	C/L stævne V-Tyskland	23-24/9
NORDISK MESTERSKAB	København	30-1/10
UTRECHT C/L stævne	Holland	7-8/10
2 HØST VEST	?	15/10
2 HØST ØST	Amager Fælled	22/10
KØBENHAVNSMESTERSKAB	Amager F.	5/11

## POSTGIRO

Det er langt om længe lykkedes at få etableret en postgirokonto for Unionen.

Betegnelsen er:

Giro nr 208769

Linestyrings - Unionen

Centerparken 32, 2 th

2500 Valby

Det vil derfor i fremtiden være billigere at indbetale til Unionen, idet portoen er billigere på Giro-indbetalingskort end på postanvisninger. For kontohavere er det efter sigende gratis.

Det er senere meningen at indføre medlemskort i stil med knallertpolicer.

## kontingent

Tiden er nu alvorlig moden, for de sidste restanter til at betale kontingent for andet halvår 1972.

Husk at brug vores Giro 208769.

# KLUB - DM 1972



Vi er nu kommet yderligere hen i konkurrencen om DM for hold 1972.

Fredericia har nu taget et kæmpeforspring og bliver vist meget vanskelige at nå eller rettere sagt umulige at indhente, men til gengæld vil der blive hård konkurrence om de næste pladser. Haderslev har rykket godt, men dog ikke avanceret i den samlede stilling, men det bør dog nævnes at Fredericiaslaget ikke er med i stillingen, da der ikke er indløbet noget resultat til Unionen endnu - den konkurrence rykker ganske givet en hel del på stillingen.

Aviator har tilbageerobret sin andenplads fra Comet der er på vej mod noget lavere placering.

Det er en virkelig fornøjelse at se det store opsving Combat har fået på det sidste.

De enkelte konkurrencer:

## Limfjord:

Aviator	51 pt
Fredericia	17 pt
Windy	12 pt
Århus	12 pt
Orkan	3 pt
Haderslev	2 pt
Veco	1 pt

## Whisky-Pokal:

Windy	11 pt
Comet	11 pt

## Haderslev Cup:

Fredericia	111 pt
Haderslev	39 pt

## Midsommerstævne:

Fredericia	57 pt
Aviator	32 pt
Århus	15 pt
Veco	3 pt

## Sommerlejr:

Fredericia	36 pt
Århus	16 pt
Holbæk	12 pt
Haderslev	6 pt
Comet	1 pt

## SAMMENLAGT STILLING:

1. Fredericia		322 pt
2. Aviator	Aalborg	121 pt
3. Comet	København	71 pt
4. Haderslev		70 pt
5. Århus		61 pt
6. Windy	København	45 pt
7. Holbæk		15 pt
8. Orkan	København	5 pt
Veco	Aalborg	5 pt

Her bringes kort, resultaterne fra VM i Helsingfors. Et detaljeret referat følger i næste nummer:

## STUNT:

1. Werwage,	USA	5841 pts
2. Gabris,	CSSR	5666 pts
3. Jurecka,	CSSR	5599 pts
4. Eskildsen,	Danmark	5579 pts
22. J.V. Fjord	Danmark	2097 pts

Grunden til Fjords relativt lave points, er det, at han ikke kom i "finalen" og det er derfor scoren i 1 flyvning.

## SPEED:

1. Dusi	Italien	252 km/t
2. Ricci	Italien	251 km/t
3. Lenzen	V-Tyskl.	247 km/t
29. Eskildsen	Danmark	201 km/t

## TEAM - RACE:

1. Plotzinjsh-Timofeev	USSR	8:30
2. Kamarenko-Krasnorutsky	USSR	8:47
3. Shapovalov-Onufrienko	USSR	9:12
8. Rivold-H Geschwendtner	DK	4:39,8
23. Hasling - Geschwendtner	DK	4:56,0
32. Siggård - Bobjerg	DK	5:32,8

**GLASSFIBER...**

**14;-**

**MODEL & HOBBY**

**Frederiksborggade 23**

**København K**

# UORTODOKSE - MODELLER,

## USA

Først bringes en plantegning af en modeltype, der har vundet mere og mere indpas på speedbanerne verden over.

Mange har sikkert eksperimenteret med lignende modeller og teorien bag dem men det var i USA typen først gjorde sig gældende ved konkurrencer og lign. Ved VM 1968 i Finland deltog Arnie Nelson med en sådan model der var udstyret med en Super Tigre. Han vandt verdensmesterskabet med en TWA motor, men var kun et par kilometer efter med denne model ROADRUNNER, der som det ses ikke er udstyret med potte. I 1970 i Belgien havde både USA, Sovjet og Italienerne denne modeltype med, og igen her i 72 VM dukkede den op, den gang dog med effektpotter. Modellerne er uhyre velflyvende.

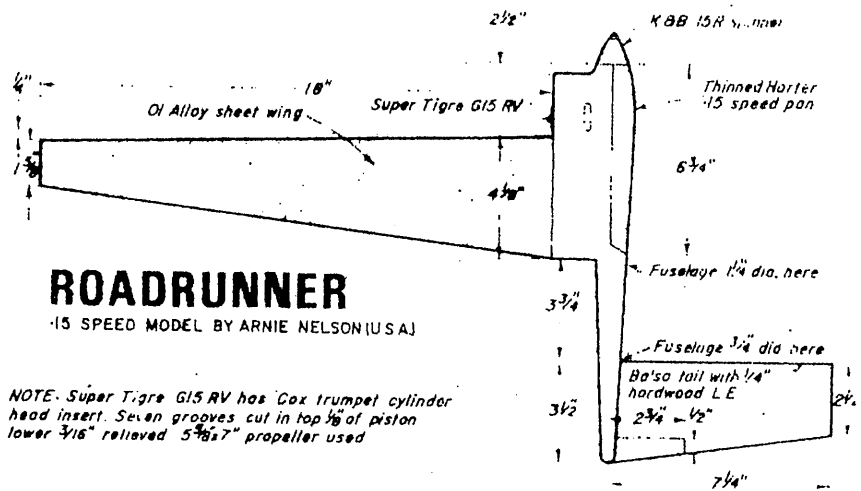

## USSR

Denne model der ligger lidt uden for det normale stof i bladet, er selveste verdensrekordmodellen i Jet-Speed. Det er Lapinsky fra Sovjet der med dette hel-metal monster har fløjet 395 km/t. Tanken er på 400 ccm, og er placeret rundt om snuden på jetrøret. Hvor utroligt det end lyder er der ikke noget styretøj på modellen, men styres med den lille balanceklap på yderplanet og ved at hive i linen. Modellen er en typisk russisk, idet deres FAI modeller ved VM faktisk er magen til, idet motoren svarer til snuden på denne model, og effektpotten svarer til piben på denne model. Ved VM modellerne har de dog styretøj i modellerne.

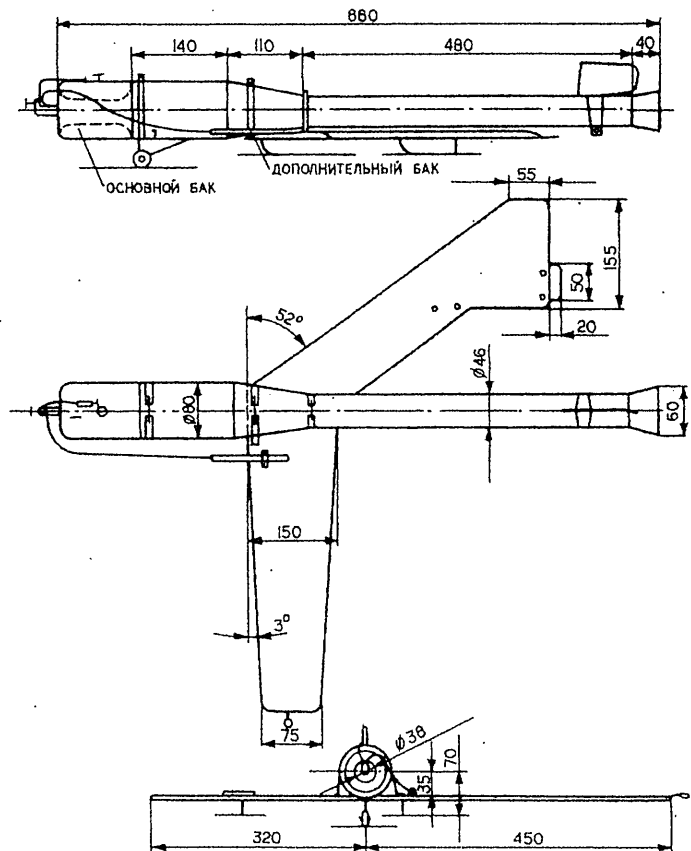

# KONKURRENCE

Allerførst er det Unionens opgave, at give arrangørerne af "Haderslev-Cup" en undskyldning, fordi udsendelsen af indbydelsen blev forsinket, vi håber ikke det har påvirket deltagerantallet.

Konkurrencen blev afviklet i strålende solskin.

I Stunt-ekspert blev det mere spændende end ventet, idet Christian Iversen viste overraskende god flyvning, han kunne dog ikke nå Eskildsen, der på nær enkelte drops, fløj meget konstant. Jens Viggo Fjord har talentet til at blive en virkelig god kunstflyver, men han må lære at lave manøvrerne større. Lyhne-Hansen brugte igen sine første flyvninger til at stille motor, hvilket selvfølgelig influerede på resultatet.

Stunt:

1. Leif Eskildsen	5401 pts
2. Christian Iversen	5214 pts
3. Jens Viggo Fjord	5003 pts
4. Niels Lyhne-Hansen	4545 pts

Stunt begynder var en lidt sløv forestilling, der blev trods alt vist betydelig bedre flyvning end ved Limfjordsstævnet, hvilket også fremgår af pointsne:

Stunt beg:

1. Mogens Thomsen	1912 pts
2. Jørn Vejen	1818 pts
3. Erik Jensen	583 pts
4. Keld Jensen	518 pts
5. Martin Coldstrup	301 pts
6. Gert Kjær Jensen	81 pts

Good-Year havde "danmarks-premiere" med 6 tilmeldte hold, hvoraf dog kun tre stillede til start. Det blev Mogens Weber Thomsen / Jørn Vejen der vandt. Tredjepladsen blev bestemt at blive Saurberg / Lyhne-Hansens 6 da de blev anset for at være til fare for de øvrige, med deraffølgende diskvalifikation.

Good - Year:

1. Mogens Thomsen / Jørn Vejen	14:25
2. Keld Jensen / Erik Jensen	15: ?
3. Per Saurberg / Lyhne-Hansen	Disk.

Combat blev afviklet med 15 deltagere, hvilket gav mange spændende og underholdende kampe. Resultatet af dramatikken blev følgende:

Combat:

1. Kurt Jensen, Fredericia
2. Per Hansen, Fredericia
3. Jørn Vejen, Fredericia
4. Tommy Andersen, Fredericia
5. Mogens W Thomsen, Fredericia
6. Per Saurberg, Haderslev
7. Kurt Siig Jensen, Fredericia
8. Per Nielsen, Haderslev
9. Martin Coldstrup, Haderslev
10. Henrik Linnet, Fredericia
11. Jens Viggo Fjord, Nr Nebel
12. Niels Lyhne-Hansen, Haderslev
13. Max Christiansen, Fredericia
14. Kurt Pedersen, Haderslev
15. Lars Henriksen, Fredericia

Niels Lyhne-Hansen

## MIDSOMMERSTÆVNE

Stævnet blev afviklet i stiv kuling, hvilket bevirkede at adskillige modeller totalhavarede.

I Stunt ekspert var der tilmeldt 5, men 1 meldt fra, Leif O Mortensen opgav efter første manøvre. Leif Eskildsen fløj virkeligt godt, han lod sig ikke påvirke af vinden!

Stunt:

1. Leif Eskildsen	6162 pts
2. Funda Røntved	3868 pts
3. Jørn Wammen	3101 pts
4. Leif O Mortensen	275 pts

Begynder-stunt havde også frafald, tre opgav, og to mand, Jørn Vejen og Per Andersen totalhavarede deres helt nye 6 ccm stuntere.

Stunt beg:

1. Mogens Thomsen	1908 pts
2. Jørn Vejen Nielsen	633 pts
3. Per Andersen	34 pts

Speedklassen havde kun et afbud, så her dystede fem mand. Der var mange styrt, men det bløde græs forhindrede havarier.

Speed:

- |                       |            |
|-----------------------|------------|
| 1. Leif Eskildsen     | 211,8 km/t |
| 2. Alf Thomsen        | 194,6 km/t |
| 3. Ole Poulsen        | 191,6 km/t |
| 4. Mogens Thomsen     | 169,8 km/t |
| 5. Jørn Vejen Nielsen | 168,2 km/t |

Aldrig før har team-race klassen fået så dårligt resultat, to modeller blev smadret under landing, på grund af blæsten, og Alf Thomsens motor ville ikke køre da kuglelejet var defekt.

Team-Race:

- |  |              |
|--|--------------|
| 1. Ole Bisgaard/Leif O Mortensen       |              |
| Aviator                                | 7:07 17:41   |
| 2. John Vestergård / Carsten Thorhauge |              |
| Aviator                                | 6:53 102 omg |
| 3. Alf Thomsen / Jørn Wammen           |              |
| Aviator                                | Disk         |
| 4. Aage Thorhauge / Johs Thorhauge     |              |
| Aviator                                | Disk.        |

Combat var stævnets mest interessante klasse. Vinden gjorde drøje indhug i begyndelsen, men senere fandt man ud af hvad man kunne og ikke kunne. Bedste kamp stod mellem Leif O og Jørn Vejen. Efter tre minutters pågående og nerveflænsende kamp, kolliderede modellerne. Jørn's model knustes, medens Leif's ingen skade led - umiddelbart - krumtaphuset blev knust.

1. Leif O Mortensen, Aviator
2. Jørn Vejen Nielsen, Fredericia
3. Tommy Andersen, Fredericia
4. Keld Jensen, Fredericia
5. Eddy Severinsen, Aarhus
6. Kurt Siig Jensen, Fredericia
7. Steen Pedersen, Aarhus
8. Per Hansen, Fredericia
9. Aage Thorhauge, Aviator
10. Mogens Thomsen, Fredericia
11. Ole Bisgaard, Aviator

Aage Thorhauge

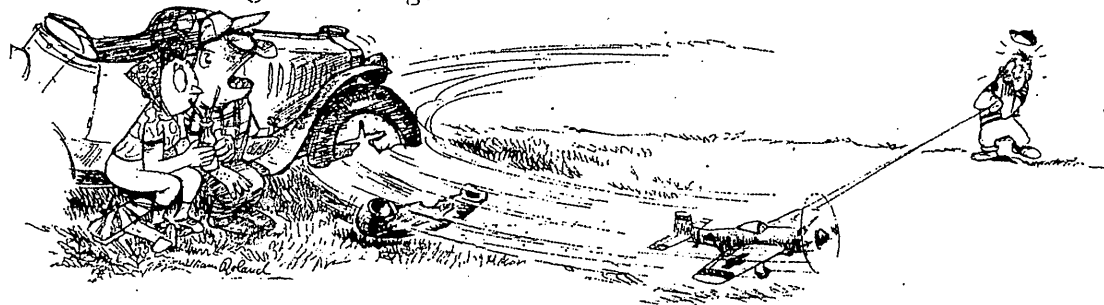

DE SATANS GLASFIBERMODELLER !!!

## whisky-pokalen

Whisky-konkurrencen blev en mat forestilling. Vejret var ellers ideelt, men en del deltagere svigtede, og de der mødte op, var ganske lade og uinspirerede. Der var kun een deltager i Speed, Jørgen Bobjerg, der havde noget besvær med sin Rossi, der hele tiden varmede. Resultatet blev derefter:

Speed:

Jørgen Bobjerg, Windy 181,8 Km/t

Team-Race konkurrencen blev afviklet uden synderlig entusiasme, den eneste gang der virkelig skete noget, var i finalen, hvor Luis ikke hørte startskuddet til opvarmningsperioden, hvilket igen medførte protester og gebærder, da han overhovedet ikke kom i luften. "juryen" stemte dog imod at flyve finalen om, så resultatet blev følgende:

Team-Race:

Siggård / Bobjerg	5:06	10:19,7
Olsen / Rivold	5:23	10:52,0
Petersen / Hansen	5:36	0
Frimand / Jensen	5:38,5	
P Hasling / J Gesch	5:40,9	
Steensen / Christiansen	7:43,6	

# COMBAT

Nu er der virkelig kommet en lækkerbidsken til alle danske Combatfolk.

Vi har ved VM fået en indbydelse til Europas største combatkonkurrence der afholdes i Spaarndam i Holland den 12 og 13 August.

Combat er det eneste der flyves ved konkurrencen, og der vil komme et meget stort engelsk deltagerantal der sammen med de hollandske og tyske deltagere vil garantere combat som aldrig er set magen til.

Startgebyr: andrager 1 engelsk pundpr. pilot eller mekaniker. I dette gebyr er inkluderet et let måltid lørdag aften og morgenmad søndag morgen.

overnatning: Man kan enten overnatte i sin sovepose i fodboldklubbens omklædningsrum eller i eget telt.

Konkurrencen begynder lørdag d. 12 august kl. 13<sup>00</sup> Der er briefing kl 12<sup>30</sup> i kantine.

Flyveplads: Der flyves på en fodboldbane der tilhører S.F.C. Spaarndam. der er to konkurrencecirkler og en træningscirkel.

Hvis der er nogen der ønsker at deltage bedes de straks kontakte Unionen for yderligere oplysninger.

Vi kan absolut anbefale denne konkurrence til alle der flyver combat. Det vil virkelig være en målestok for ens præstation.

Især hvis man bor i Jylland vil der være store muligheder for fællestransport de 700 km til Spaarndam og retur. Dette kan bringe den enkeltes udgift ned omkring 100-200 kr pr mand.

## KOSMIC

# 23-STUNT

\* 3,75 ccm      \* kuglelejer

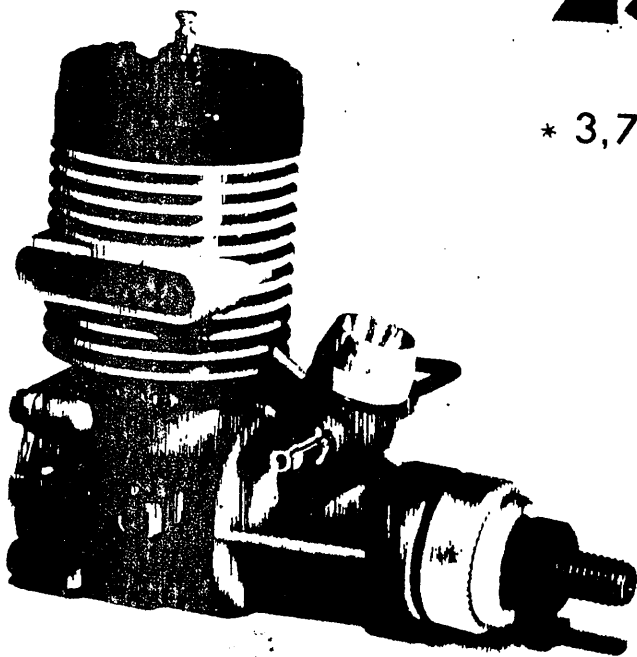

LEVERES OGSÅ MED R/C  
THROTTLE !

DEN IDEELLE MOTORSTØRRELSE  
FOR STUNTMODELLER SOM  
"KIP" , "STUKA" M.FL

KAN LEVERES FRA 20 AUGUST, TIL  
EN PRIS PÅ KUN.... **140 -**

JENS GESCHWENDTNER, CENTERPARKEN 32,  
2500 KBHN. VALBY



## rubrikannoncer;

---

Fra og med dette nummer er det gratis for bladets læsere at indrykke rubrikannoncer på dette sted.

Annoncerne må ikke være af erhvervsmæssig karakter, de skal indeholde navn og adresse og eventuelt telefonnummer.

Formuleringen bedes gjort så kort som muligt, uden at det går ud over indholdet.

Modelmotorer fra "Gamle dage" købes til rimelig pris.  
Jens Geschwendtner, Centerparken 32 2th 2500 Valby



Team-Race panner til Amphetamine-Annie sælges. Kr. 15 + porto. Ole Hasling, Centerparken 32 3tv 2500 Valby.



# VI HAR DET HELE !!



**LEGETØJSBODEN**  
vendersgade 13  
7000 fredericia  
tlf 05·920513

