

LINESTYRET



MODELFLYVENYT

ORGAN FOR LINESTYRINGS-UNIONEN

AUGUST - 72



I DETTE NUMMER:

VM-REFERAT, UNIONS - NYT, TOP-TI,
CL- NYT, og meget andet...

LINESTYRET MODELFLYVENYT

udgives af:

LINESTYRINGSUNIONEN

v/Jens Geschwendtner

Centerparken 32, 2 th

2500 Kbh Valby

Postkonto nr 208769

REDAKTØR:

Hans Geschwendtner

Bladet sendes gratis til
alle Unionens medlemmer.

Medlemskontingent:

Kr. 50- pr år for alle
medlemmer.

ANNONCER:

Minimum annonce i bladet
er 1/4 side

Priser:

1/4 side	15.- kr
1/2 side	25.- kr
1/1 side	50.- kr

Detailhandlere der ønsker
at forhandle LMF bedes
henvende sig til Unionen
for særpris etc.

LØSSALGSPRIS Kr 2-

OPLAG: 200 Eksemplarer

Forsidebilledet:

Forsiden viser bomærket
fra VM i Helsingfors.
Inde i bladet bringes en
detaljeret rapport fra
mesterskabet.

Som det allerede ses på forsiden, er dette nummer præget af det nyligt afholdte VM i Finland. Det gik, for vore deltagere, næsten som spået i forrige blad. Vi klarer os faktisk glimrende i to af klasserne, men i speed er vi helt til rotterne. Det er simpelthen på tide, at speedflyverne indenfor dette lands grænser tager en del mere seriøst på tingene! Kig på Svenskerne! For ca 6 år siden kunne vi holde trit, men nu er de accelereret fra os, og har efterladt os som Skandinaviens jumboer. Og det er ingen undskyldning at potterne er komplicerede, til gengæld er Mono-line udstyret forsvundet og rekrutteringen til speedklassen så meget desto større.

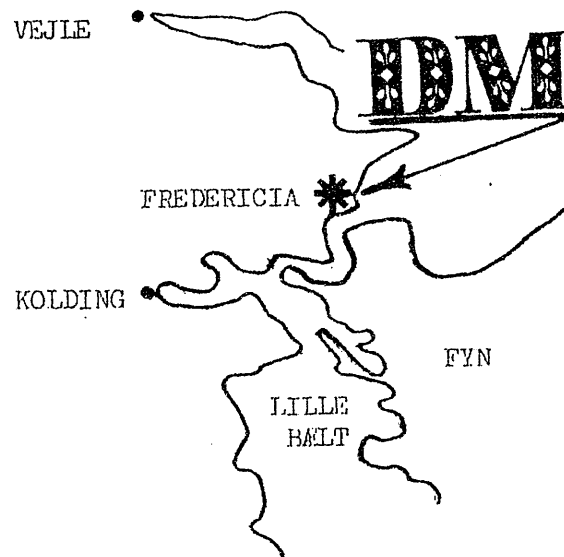



Der er nu kun lige over én måned til DANMARKSMESTERSKABET 1972, der finder sted i Fredericia. Der er lagt op til alle tiders stævne, så du går simpelt hen glip af noget, hvis du ikke stiller op! Klasserne der flyves i er følgende: Stunt ekspert, Stunt begynder, Speed, Team-Race, Good-Year, Combat og Skala. Indbydelsen vil blive udsendt om ganske kort tid, men det er nu grejet skal bygges og trimmes!

NM

Landsholdet til Nordisk Mesterskab, fremgår faktisk af Top-Ti listen. Dog beder vi alle, gentager alle, der er interesseret i at deltage, at tilmelde sig til Unionen, senest d 1 september. Indbydelsen til NM, der medfølger dette blad, fortæller alt om stævnet.

Tegninger

Der er ikke indløbet nogle gode ideer til tegningsservice, men der vil dog ske noget alligevel; team-raceren Amphetamine-Annie vil blive omtegnet til den nye Mk. 2, der just er blevet taget i brug af konstruktøren. Vi vil forsøge at udsende en begynder kunstflyvemodel til 2,5 - 3,5 ccm og en rigtig skrap konkurrence-stunter til 5 - 7 ccm motorer.

Combat

Til Combat-konkurrencen i Spaarndaam i Holland, blev der Dansk deltagelse. Det er John Mau, Jørn Rasmussen, Jørn Vejen og Kurt Siig Jensen der drager til dette, Europas største combat-stævne. Jørn Rasmussen er vores udsendte medarbejder, og i næste nummer bringer vi rapport fra stævnet, krydret med gode tips, som Jørn vil notere sig.

Regler

Med tanke på DM, er der, som det ses, vedlagt et eksemplar af Good-Year reglerne med dette blad. Det skal pointeres at reglerne er foreløbige, men vi anbefaler alligevel at indsætte den bagest i regelmappen.

brug hovedet!

BRUG HJELM !!

konkurrence

På trods af sidste nummers tillæg, indbydelsen til "Comet-Cup", bringer vi hermed indbydelsen én gang til:

Konkurrencen foregår på Amager Fælled, søndag den 27 august kl. 9.30
Der flyves i klasserne; Speed, T/R og Combat.

Startgebyret andrager 10 kr for den første klasse en mand stiller op i, og 5 kr for de efterfølgende.

Tilmeldingsfrist, senest d 23.8.72
til: Palle Rivold, Kastruplundsgade 76,
2770 Kastrup, skriftligt!

Venlig hilsen, Comet.

kontingent

Tiden er nu alvorlig moden, for de sidste restanter til at betale kontingent for andet halvår 1972.
Husk at brug vores Giro 208769.

Obs!

Ligesom sidste år, vil de Københavnske klubber lave flyveopvisning til en fodboldkamp på Lyngby Stadion. Det bliver til kampen mellem Lyngby - Rønne.

KONKURRENCE

SOMMERSTÆVNET

Stævnet var det største i alle de syv år "sommerstævnet" har været afholdt. Der var 39 tilmeldte, og da nogle deltog i mere end én klasse, blev det ialt til 58 konkurrerende.

Vejret var solrigt, dog blæste det lidt op om eftermiddagen, hvilket gik ud over et par stunt-modeller.

Vi havde til stævnet lavet et tids-skema, som det lykkedes at overholde; det kneb lidt i Good-Year, da der var mange combat-folk involveret i klassen.

Stunt ekspert havde fem deltagere, og det er vist ingen overraskelse at Leif Eskildsen vandt, Jens Viggo Fjord fløj virkelig godt; en mand der sikkert kan komme til at true Leif Eskildsen. Resultatet blev:

1. Leif Eskildsen	6233 pts
2. Jens Vigo Fjord	5310 pts
3. Leif O Mortensen	5274 pts
4. Uffe Olesen	4567 pts
5. Jørn Wammen	1963 pts

Stunt begynder havde 4 tilmeldte, men 2 kom ikke til start, resultatet:

1. Aage Thorhauge	631 pts
2. Steen Petersen	362 pts

Der var kun 4 deltagere i speedklassen, så den blev hurtigt afviklet. Det fungerede for alle, kun Ole Poulsen kneb det lidt for, resultatet:

1. Alf Thomsen	203,3 km/t
2. Leif Eskildsen	202,1 km/t
3. Jørgen Bobjerg	201,1 km/t
4. Ole Poulsen	163,6 km/t

Team-Race klassen bestod af 6 hold. Bobjerg/Siggård havde problemer med alle deres finesser og fik kun tid noteret i ét heat. Mau/Stoffer havarede i finalen, da brændstofflasken kom i vejen da modellen skulle sendes afsted, resultatet blev:

1. Bjarne Christensen/Ole Poulsen	5:30	10:46
2. Alf Thomsen/Jørn Wammen	5:27	12:30
3. Jørgen Nielsen/John Mau	4:57	0
4. Ole Bisgaard/Leif O Mortensen	5:32	
5. Jørgen Bobjerg/Werner Siggård	5:36	
6. Ove Windberg/Ulrik Nielsen	8:41	

I Good-Year klassen, der stadig viser fremgang, var der tilmeldt 7 hold, hvoraf det ene ikke kom til start. Der opstod problemer om skalalighed og størrelse, da nogle hold havde bygge modellen efter et billede. Alle blev dog enige om at køre racet og se stort på størrelsen af modellerne, resultatet:

1. Jørn Vejen/Mogens Thomsen	6:40	15:19
2. Per Saurberg/Niels Lyhne-Hansen	6:31	0
3. Carsten + Johannes Thorhauge	7:58	0
4. Keld Jensen/Erik Jensen		8:46
5. Aage Thorhauge/John Vestergård		9:45
6. Flemming Bollerslev/Kurt Pedersen		0

Der var 18 deltagere i combat, der alle var med på at det skulle gå hurtigt. Konkurrencelederen nåede aldrig at kalde næste hold på banen, de var der allerede. En fryd for en leder.

1. Per Saurberg, Haderslev
2. Leif O Mortensen, Aviator
3. Tommy Andersen, Fredericia
4. Jens Viggo Fjord, Nr Nebel
5. Kurt Jensen, Fredericia
6. Jørn Vejen, Fredericia
7. Kjeld Jensen, Fredericia
8. Flemming Bollerslev, Haderslev
9. Lars Henriksen, Fredericia
10. Henrik Linnet, Fredericia
11. Jan Brodersen, Fredericia
12. Mogens Thomsen, Fredericia
13. John Mau, Fredericia
14. Max Christiansen, Fredericia
15. Jørgen Olsen, Fredericia
16. Per Nielsen, Fredericia
17. Kurt Pedersen, Fredericia
18. Steen Petersen, Aarhus

Bjarne Simonsen

FREDERICIA-

Fredericia-slaget var som sædvanelig optakten til Sommerlejren, der var da også mange deltagere. Konkurrencen forløb glat, takket være, at deltagerne efterhånden har grejet tip-top iorden. Der vistest meget fin combat. I semifinalen blev Lyhne-Hansen og Kurt Siig Jensen begge diskvalificeret for at forlade cirklen uden hjelm, så Jørn Rasmussen vandt finalen uden kamp. Resultatet blev:

1. Jørn Rasmussen, Holbæk
2. Niels Lyhne-Hansen, Haderslev
3. Kurt Siig Jensen, Fredericia
4. Jørn Vejen Nielsen, Fredericia
5. Peter Schlægél, Århus
6. Lars Henriksen, Fredericia
7. Tommy Andersen, Fredericia
8. Kjeld Jensen, Fredericia
9. Gert Kjern Jensen, Haderslev
10. Jan Brodersen, Fredericia
11. Max Christiansen, Fredericia
12. Per Nielsen, Fredericia
13. Steen Pedersen, Århus
14. Kurt Pedersen, Haderslev
15. Per Saurberg, Haderslev
16. Flemming Bollerslev, Haderslev

rubrikannoncer;

Tre styks Super Tigre G 20/15 D, sælges samlet for ialt 300 kr.
John Mau, Vissingsgade 64,
Sønderborg



Team-Race panner til Amphetamine-Annie sælges. Kr. 15 + porto. Ole Hasling, Centerparken 32 3tv 2500 Valby.



Det er gratis for Unionens medlemmer at indrykke en rubrikannonce. Den skal indeholde tydelig navn og adresse samt evt. telefonnummer. Annoncen må ikke være af erhvervs-mæssig karakter.

SOMMERLEJR

72

Vi beklager, at referatet fra Sommerlejren, ikke kan blive mere fyldestgørende i denne omgang. Vi har simpelthen begrænset plads...

Jørgen Nielsen var lejrleder, og styrede de ca 60 deltagere gennem lejrens ubeskrivelige strabadser på en tapper og brav måde. Grill-pølser samt diverse drikkevarer var i større tal end modeller, aktiviteten større i byggeteltet end på pladsen, så alt ialt var lejren som de foregående år..måske med den undtagelse, at Fritflyvernes fodboldhold - tro det eller ej - var svagere end sidste år. Her bringes vinderne i line-klasserne:

Speed:
Peter (Barney) Schlægél 180 km/t
Stunt beg:
Jørn Rasmussen 1450 pts
Team/Race:
Lejrchefen (!) + John Mau 4:36 min
Combat:
John Mau (Merckx)

KIK IND

VED EDM!

LEGETØJSBODEN

vendersgade 13
7000 fredericia

tlf 05·920513



control line world championships



Verdensmesterskabet 1972, blev afholdt i Finland, nærmere betegnet Helsingfors og tilmed midt i byen på Messepladsen ved det Olympiske stadion fra 1952.

Deltagerne var indkvarteret i den Olympiske by Otaniemi i dejlige dobbeltværelser, og som toppen på kransekagen fik vi virkelig god mad til alle måltiderne.

Vi ankom onsdag middag og blev indkvarteret, hvorefter vi hilste på en masse bekendte fra andre lande.

Jens Viggo Fjord havde to stunthaler at reparere efter transporten, og et par af T/R holdene havde også småting at klare ved grejet.

Torsdag var der træning på Malmi lufthavn, og desværre kom vi så sent afsted at vi blev overrasket af et kraftigt tordenvejr før vi fik trimmet færdigt. Alle tre T/R hold prøvede nye modeller, og optimismen steg ikke da Hans G/Palle Rivold kørte ind i en brændstofflaske, og da tordenvejret begyndte fløj Bobbjerg stadig, da pludselig en sportsflyver nødlandede på banen, og under meget dramatiske omstændigheder kom Jørgen af banen, men deres model havarerede desværre. Stuntdeltagerne trænede lige til tordenvejret begyndte, men heller ikke her var optimismen i højsædet.

Næste morgen startede konkurrencen med Stunt, og første mand i luften var danmarks Jens Viggo Fjord, der med sine 15 år var absolut yngste deltager ved dette VM. Det at starte først er ikke lige det heldigste, men Jens Viggo gjorde det fint og scorede 1722 der rakte til en 25 placering efter første dag.

Leif Eskildsen havde snavs i fødeslangen, så motoren løb hurtigt hele tiden, men han fik 2220 pt der rakte til 17. pladsen.

I toppen var det en kamp mellem USA og Tjcekoslovakiet. Gieseke fra USA fik 2782, tidligere verdensmester Gabis fra Tjceko. fik 2746 og den nuværende verdensmester Werwagw fra USA fik 2640.

I speed fløj Leif Eskildsen 201 km/t, men dagens hurtigste blev Dusi fra Italien med 246 foran landsmanden Larcher der fik 244, og sensationelt finnen Jääskeläinen med 238. Jørgen Bobbjerg trak sig lige så stille ud af konkurrencen og koncentrerede sig om T/R. De amerikanske speedflyvere var ikke de kendte Wiesniewski og Nelson, men et hold af gamle veteraner i amerikanske speedcirkler.



Team-Race var den eneste klasse hvor Danmark stillede med fuldt hold. Lodtrækningen faldt godt ud, og vi aftalte en hjælperordning, der kom til at virke perfekt.

De tre første heat gav ikke nogen fantastiske tider, men Metkemeyer-brødrene fra Holland fik 4:45,5, men allerede i fjerde heat fik de ukendte amerikanere Hodgkins/McCollum 4:26,6 med en ARM (american racing machine) I sjette heat kom igen en kanontid idet Shapovalov/Onufrienko USSR fik 4:20,9. I syvende heat kom de tidligere verdensmestre Stockton/Jehlik USA ind mod Plotsin/Timofeev USSR og et par bulgærer, men Stockton/Jehlik var utrænede og ikke hvad de har været, så russerne vandt med 4:30,5 foran amerikanernes 4:48,2.

I 9 heat kom vores første hold idet Jens Geschwendtner/Per Hasling fløj med en ny Amphetamine med EL-cut off. Desværre var der urenheder i brændstoffet, så med et ekstra stop fik de noteret gode 4:56,0 som gav en 15. plads efter 1. runde. De anvendte HP, medens modstanderne Heaton/Ross GB anvendte den nye PB til 5:00,4 I næste heat var det Bobbjerg/Siggårds tur. De anvendte ligeledes EL-Cut off men brugte Bugl motoren. De fik desværre kun 5:32,8.

I elvte heat var der et hold fra Cuba, og uden at overdrive eller genere dem, må det fastslås at de er mange år efter resten af deltagerne.

I 12. heat kom det sidste danske hold Palle Rivold/Hans Geschwendtner der anvendte den Super Tigre med pan og tank som Ole Hasling/Hans G. normalt flyver med hjemme i en ny Amphetamine der var bygget på 5 dage, da det forhåndenværende var udueligt til VM.

Efter et 3 stops løb fik de hæderlige 5:07, men efter heatet kunne tanken ikke testes da føderøret sad og raslede i tanken.

I 13. heat kom igen en kanontid idet Kamarenko/Kratznorutsky USSR fik 4:16,4, medens Europamestrene Nore/Ekholm fra Finland fik noteret gode 4:43,2 i næste heat.

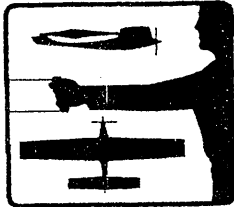

Næste dag var det knald eller fald for stuntfolkene, da der var premiere på den nye regel om at de femten bedste individuelle flyvninger går videre til en slags finale. Det er altså ikke summen af de to første flyvninger, men den enkelte deltagers bedste flyvning der tæller.

Gieseke forbedrede sin føring medens Gabris ikke kunne forbedre. Verdensmesteren Werwage var på vej mod top ved en forbedring på næsten 100 pt. Leif Eskildsen havde rensset udstyret, og scorede 2547 med sin store FOCUS med Merco 61. Forøvrigt den eneste 10 ccm model ved VM. Det gav ham en placering som nummer 14, således at han lige kneb sig med i finalen.

Jens Viggo Fjord der fløj med en Eskildsen konstruktion forbedrede meget kraftigt og fik noteret 2097 pt, der rakte til en 22 plads ud af 30 deltagere. Virkelig en præstation i så skrap et selskab. Ove Andersson fra Sverige som var en vore favoritter var ikke helt på toppen, og lå overraskende kun på 12 pladsen.

Gieseke flyver med en omkonstrueret Nobler, som Jens Viggo Fjord fik en tegning af. Det er vort håb at vende tilbage til denne model i et senere nummer af bladet.

I speedcirklen fik speederen endnu et tryk i bund, da Dusi forbedrede til fantastiske 250 km/t med sin Rossi, medens amerikanerne begyndte at røre på sig med 243 til Shuette. Lenzen fra Vesttyskland der fløj med en assymetrisk model og Miebach-Rossi forbedrede til 239 km/t.

Italieneren Ricci der fløj med en Prototype Super-Tigre kaldet X 15 øgede til 237 km/t, og finnen Fagerström overraskede med 227 km/t, men svenskerne Cernold og Hagel ikke forbedrede deres 226 fra første runde.

Leif Eskildsen fik ikke noteret nogen tid.

Pagani fra Schweiz fik 244 km/t og rykkede op på tredjepladsen efter de to italienerne. Selveste hr. Ugo Rossi var hjælper på Larchers udstyr.

Anden runde i Team-Race startede efter diverse natreparationer, lodninger o.lign i det danske logi.

I første heat glippede det for Metkemeyer-brødrene der anvendte en original Rossi diesel, med at forbedre. Det gik alt hvad det kunne på 4:46,9 I tredje heat var turen kommet til det engelske mesterhold Davy/Devenish, der med deres HP fik 4:46,9 i et godt løb.

På førstedagen var det lykkedes veteranerne Drazek/Trnka at flyve 4:37,5 med en 2 (to) stops MVVS.

I anden runde lykkedes det begge de andre tjekkiske hold at passere 4:40 nemlig med 4:37,5 til Votypka/Komurka og 4:38,3 til Safler/Kodytek der fik sølv ved EM 1971 i Pecs.

I ottende heat kom vores første håb, nemlig Jens G./Per Hasling, der fløj 3 stop med HP. Desværre skete der det at i sidste stop ved 76 omg. blev der trukket for hårdt i den lette model (480 gr) så den snublede efter et ellers perfekt løb. Metkemeyerbrødrene fortalte bagefter at tiden var blevet omkring 4:25.

I niende heat satte Plotsin/Timofeev USSR trumf på og fløj fantastiske 4:13,1 med 2 stop og 156 km/t tre hold i en cirkel.

I elvte heat var det Bobjerg/Siggårds tur, men igen var der knas i maskinen, da de måtte udgå på 90 omg med skadet tankventil.

Så i tolvte heat var vores sidste chance på banen. Hans/Palle havde loddet røret i tanken, og under træning aftenen før konstant gået 37 omg. pr. tank. Efter en lynhurtig start, god flyvefart og to hurtige stop kom de hjem med 4:39,8, og en fuldkommen uventet semifinaleplads var en realitet.

Nerverne var på prøve, men tiden gav en ottendeplads, så man kunne tåle at et hold i de to sidste heat klarede tiden, men det blev ikke tilfældet, så til semifinalen næste dag var der i rækkefølge, 3 russiske hold, 1 amerikansk, 3 tjekkiye, 1 dansk og 1 italiensk.

Næste dag skulle begge de gældende flyvninger i Stunt flyves, og vor mand Leif Eskildsen skulle flyve som en af de sidste i begge runder.

Bill Werwage lagde hårdt ud og noterede 2847 efterfulgt af Gabris og Jurecka fra Czekoslovakiet. Gieseke fik et alvorligt knæk da hans motor satte ud i firkløveret.

De russiske deltagere der lå højt i kvalifikationsrunderne gled nu langsomt ned af listen.

Men så slog Leif Eskildsen til, og lagde sig efter klasseflyvning ind på fjerdepladsen kun 13 points fra tredjepladsen.

Leifs FOCUS var en meget ombejlet model, der blev målt og fotograferet i alle leder og kanter, og som dommerne sagde, at hvis han havde trænet hjemmefra var han muligvis blevet verdensmester.

I anden runde var Werwage helt ustyrlig og scorede 2994 pt, der så sammenlagt med første runde gav ham et klart verdensmesterskab endnu en gang. Gabris konsoliderede sin andenplads endnu mere, men Jurecka lavede en dårligere andenflyvning end den første, så nu var det spændende om Eskildsen kunne hente de 13 pt. - men Nej! også Eskildsen lavede en dårligere flyvning end den første. Hans flyvning denne gang blev takseret 7 pt dårligere end Jureckas, men han holdt sin fremragende fjerdeplads selv om Van d. Hout fra Holland lavede en fantastisk andenflyvning der totalt bragte ham kun 7 pt fra Eskildsen.

Det bedes bemærket de meget små differencer i points, det giver et lille indtryk af hvor hård konkurrencen er. Der var bred enighed om at dommerne i år var af en hidtil ukendt kvalitet, og det kan nævnes at i dommersædet sad bl.a. den tidligere verdensmester Sirotkin fra Sovjet og Stuntens far, Noblers konstruktør George Aldrich fra USA.

I speed blev det en fantastisk spændende afslutning, idet Ricci fra Italien kom benzin i bålet ved at flyve 251 km/t med sin prototype motor, men helt fantastisk kunne Dusi svare igen og flyve 252 km/t, hvilket gav ham et velfortjent verdensmesterskab.

Italienerne var nu 1,2 og 3, men ballet var ikke forbi, for Jürgen Lenzen fra Vesttyskland sørgede for at de Italienske træer ikke voksede ind i himlen ved at flyve 247 km/t med sin helt fantastiske Miebach-Rossi, hvormed Larcher gled ned på fjerdepladsen. Nu blev der travlhed i den italienske lejr, for Larcher fløj sidst. Ugo Rossi skruede og regerede og man virkede meget hemmelighedsfulde med en vidunderlig flot speedmodel, med en specialstøbt midtersektion, men tiden blev kun 242 så Lenzen beholdt sin bronzemedalje.

Finlands Jääskeläinen som vi håber at se ved NM forbedrede yderligere til 241, og da samtidig hans landsmand Fägerström øgede til 233 vil der virkelig være mulighed for at se speed af verdensklasse ved NM. Leif Eskildsen fløj ikke i tredje runde pga. stuntkonkurrencen.



Semifinalen i Team-Race løb af stabelen på tredjedagen af konkurrencen.

På grund af at der var 3 russere og 3 tjekkiye var det selvsagt at de tre andre hold blot skulle fordeles i hvert sit heat.

I første heat viste russerne deres formidable team-race idet Kratznorutsky/kamarenko vandt med 4:17 foran Penso/Marini fra Italien der i et godt løb fik 4:47 og Drazek/Trnka fra CSSR fik 4:57.

I anden semifinaleheat blev der igen tale om opvisning fra russerne, idet Plotsin/Timofeev vandt med 4:16 foran det amerikanske hold Hodgkins/McCollum der overvarmede kraftig og fik 4:52, tæt fulgt af Votypka/Komurka fra CSSR der fik 4:56.

I tredje heat kom de danske håb, og det gik fint indtil motoren begyndte at overvarme. Russerne Onufrienko/Shapovalov havde et ekstra stop på 99 omgang men vandt med 4:34. Desværre havde den danske model tabt for meget fart til at kunne true russerne, men to gode stop bragte modellen hjem i 4:54 foran Safler/Kodytek der måt-

te nøjes med 5:07. Semifinalen blev altså en russisk triumf ligesom i Namur -ren russisk finale.

Finalen blev en fantastisk oplevelse. Russerne havde hele dagen trænet for at køre 40 omgange, men det var lidt usikkert.

Plotsin/Timofeev kom bedst fra start, medens Kratznorutsky var for kold og måtte hurtigt ned igen. Onufrienko begyndte hurtigt at blive lidt lunken at høre på. Kratznorutsky kom et stykke bagefter, men da han fik stillet motoren begyndte han langsomt at hente Onufrienko.

Ved 100 omgange førte Plotsin/Timofeev med ca. 8 omgange foran Kratznorutsky, medens Onufrienko var 3 foran.

Plotsin/Timofeev fortsatte løbet ud og blev verdensmestre 1972 med den fantastiske tid af 8:30,4. Kratznorutsky/Karmarenko kom stærkt og blev nummer 2 med 8:47,5, medens Shapovalov/Onufrienko blev tredje med 9:12,7.

Tilbage er der bare at nævne at det var et meget velarrangeret stævne, og særlig Juryen i Team-Race var fantastisk fair. Den bestod af Pete Freebrey fra England, Pahlo fra Finland og Artz fra Holland. Vi har aldrig set så kompetent en jury.

Om aftenen var der Banket, hvor vinderne blev hyldet, Der var fra amerikansk side udsat en Steve Wooley memorial pokal, som tilfaldt Bill Werwage. Han var paradoksalt nok en af Steve Wooleys venner.

Som et lyspunkt i den danske lejr viste det sig at Hans G./Palle Rivold fik overrakt en lille præmie som tredjebedste hold med Bartels propel.

**WAD
ASA
TRU**

HØST

Hermed indbydes til 1 HØSTKONKURRENCE ØST for storebålt.

DATE: 3 September 1972 kl. 10⁰⁰

STED: Amager Fælled

GEBYR: 5.- kr pr klasse pr. mand

ARRANGØR: Comet

KLASSER: Stunt eks + beg

Speed

Team-Race

Good-Year

Combat

TILMELDNING: senest 1.9.72 til:

Hans Geschwendtner

Centerparken 30 2th

2500 Valby

GLASSFIBER...

14;-

MODEL & HOBBY

Frederiksborggade 23

København K

Som en overraskelse i speedklassen, viste Super-Tigre tænder igen. Det var Ricci (nr 2) og Pagani (nr 4) der anvendte den nye X-15. Motoren er schnuerle-skyllet med effektpotte. Det eneste velkendte på motoren var bagdækslet, der var fra en normal G-15 RV. Topstykket adskilte sig fra alle andres, ved at gløderøret var anbragt en anelse forskudt fremad. Han brugte en propel, med følgende dimensioner; 153 x 143.

Vores medarbejder havde svært ved at holde igen på tårerne, da vi af de amerikanske deltagere fik at vide at ren Amyl-nitrat koster 35 kr pr liter i USA.

Nedenfor vises hvorledes russerne forbedrer motorernes "ånding" Der anbringes et rør (ca 4 mm indv) fra den friske propelstrøm til lige ind foran i udblæsningsporten. Dette skal give motoren mulighed for at suge frisk luft ind under stemplet, istedet for udstødningsgas.

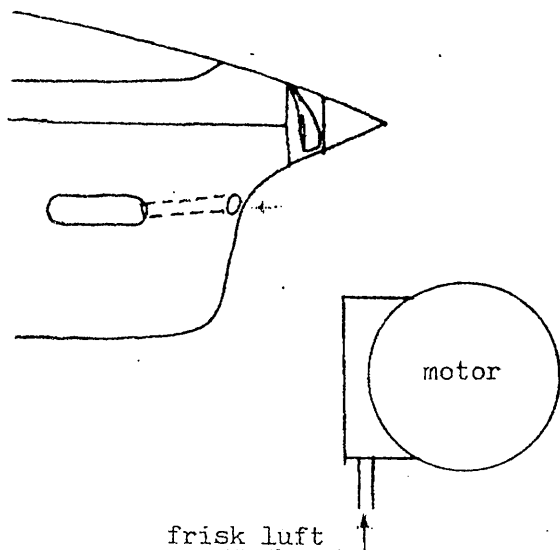

VM CL nyt

Grunden til at de fine Rev-Up propeller er blevet et sjældent syn på banerne, skyldes den enkle ting, at fabrikken er brændt ned til grunden, og dermed alle maskinerne til produktionen.

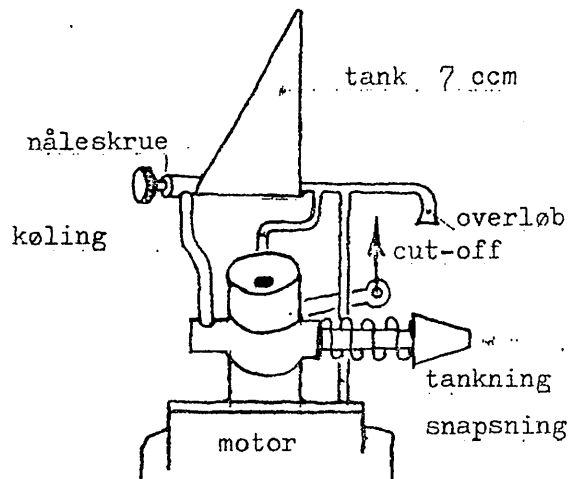

Ovenfor bringes tanksystemet på russeren Kraznorutsky's team-race model. Der tankes gennem ventilen, fra overløbsrøret fører et rør til accelerations-snaps (kaldet køling på tegningen, fordi overskuddet til acc-systemet løber ud på karburatoren og køler denne) et andet fører til start-snaps, og det tredje fører til det fri, således at mekanikeren kan konstatere at tanken er fyldt. Læg mærke til at nåleskruen er sat i tanken. Cut-off systemet udløser den fjederbelastede ventil, så der blokeres for tilgangen af brændstof til motoren.

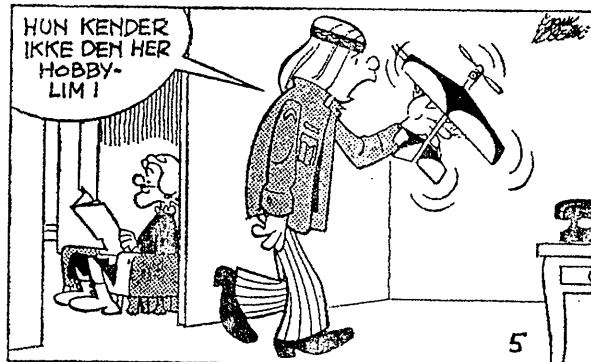

TOP 10

Denne Top-Ti liste, er gældende til Nordisk Mesterskab. Det skal gentages, at uanset placering eller ej på listen, bedes alle interesserede tilmelde sig Unionen. Landsholdet bliver udtaget blandt de tilmeldte, men efter samme rækkefølge som listen angiver.

KLASSE F 2 A, Speed

1. Leif Eskildsen	Fredericia	216,9	211,8	213,0	213,0	211,8	= 1066,0
2. Jørgen Bobjerg	Windy	198,9	209,3	211,8	206,9	196,0	= 1022,9
3. Alf Thomsen	Aviator	194,6	205,7	189,5	190,5	200,0	= 960,3
4. Ole M Poulsen	Aarhus	191,6	179,1	180,0	177,3	191,6	= 919,6
5. Lars Weilgård	Aviator	193,6	200,1	189,5	180,0		= 763,2
6. Jørn Vejen	Fredericia	184,6	168,2				= 352,8
7. Kaj Petersen	Grindsted	180,9	171,5				= 352,5
8. Jens Geschwendtner	Comet	189,5					= 189,5
9. Flemming Jensen	Windy	185,6					= 185,6
10 Niels-Erik Hansen	Comet	180,9					= 180,9

KLASSE F 2 B, Kunstflyvning

1. Leif Eskildsen	Fredericia	5	5	5	5	4	= 24 pts
2. Leif O Mortensen	Aviator	4	3	4	4	3	= 18 pts
3. Robert Petersen	Windy	1	2	2	1	3	= 9 pts
4. Funda Røntved	Weco	2	1	1	3	1	= 8 pts
Jørn Wammen	Aviator	1	2	3	2		= 8 pts
6. Jørn Ottosen	Orkan	2	2	2	1		= 7 pts
7. Christian Iversen	Haderslev	3	2				= 5 pts
8. Niels Lyhne-Hansen	Haderslev	1	1	1	1		= 4 pts
Emil Madsen	Grindsted	4					= 4 pts
10 Jens Viggo Fjord	Nr Nebel	2	1				= 3 pts

KLASSE F 2 C, Team - Race

1. Jens Geschwendtner / Per Hasling	, Comet	snit
4:29 4:43 4:25 4:59	4:50 = 23:26	4:40
2. Hans Geschwendtner / Ole Hasling	, Comet	
4:49 4:42 4:49 4:45	4:53 = 23:58	4:47
3. Werner Siggård / Jørgen Bobjerg	, Windy	
4:51 4:52 4:54 4:49	4:51 = 24:17	4:51
4. Alf Thomsen / Jørn Wammen	, Aviator	
5:08 5:10 5:19 5:11	5:10 = 25:58	5:11
5. Ole Poulsen / Bjarne Christensen	, Århus	
5:26 5:24 5:43 5:14	5:10 = 26:57	5:23
6. Ole Bisgaard / Leif O Mortensen	, Aviator	
5:36 6:14 5:18 5:40	5:27 = 28:15	5:38
7. Mogens Uldum / Erik Dahl Jensen	, Aarhus	
4:48 6:00 5:21 5:51	10:00 = 32:00	6:20
8. Kjeld Frimand / Flemming Jensen	, Windy	
5:47 5:47 5:34 5:38	10:00 = 32:46	6:29
9. John Mau / Jørgen Nielsen	, Fredericia	
4:35 4:42 5:49 10:00	10:00 = 35:06	7:02
10 Jørgen Olsen / Palle Rivold	, Comet	
5:15 4:55 5:23 10:00	10:00 = 35:33	7:07

KLASSE F 2 D COMBAT

1. Jørgen Vejen	Fredericia	5	5	5	3	4	=	22 pt
2. Leif Mortensen	Aviator	4	5	5	4	3	=	21 pt
3. Henrik Linnet	Fredericia	4	3	4	4		=	15 pt
4. Jørn Wammen	Aviator	2	4	3			=	9 pt
Kurt S. Jensen	Fredericia	3	5	1			=	9 pt
6. Per Hansen	Fredericia	4	3				=	7 pt
7. Keld Jensen	Fredericia	2	4				=	6 pt
8. Tommy Andersen	Fredericia	2	3				=	5 pt
John Mau	Fredericia	5					=	5 pt
Funda Røntved	Weco	3	2				=	5 pt