

LINESTYRET

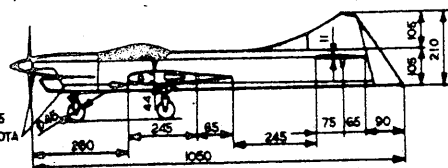

MODELFLYVENYT

ORGAN FOR LINESTYRINGS-UNIONEN

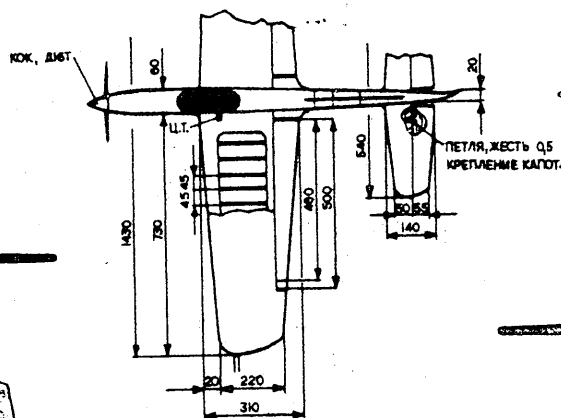
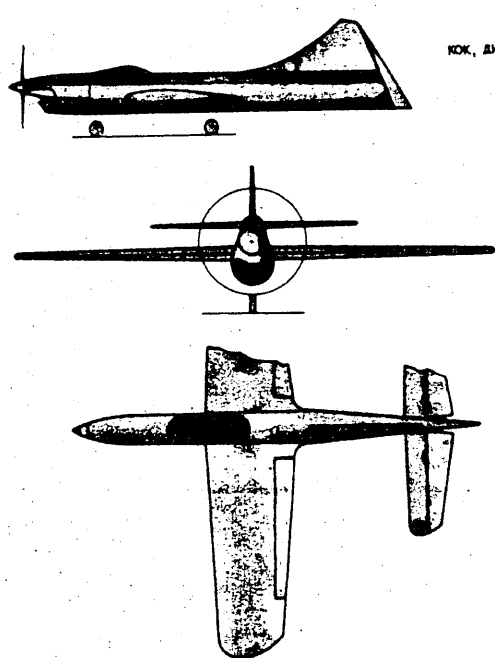

ВТУЛКА КОЛЕСА ШАССИ, Д16Т

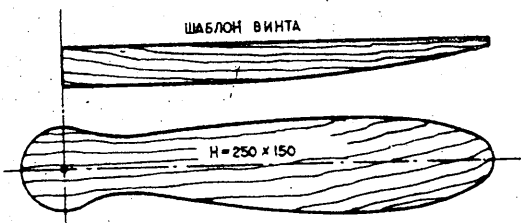
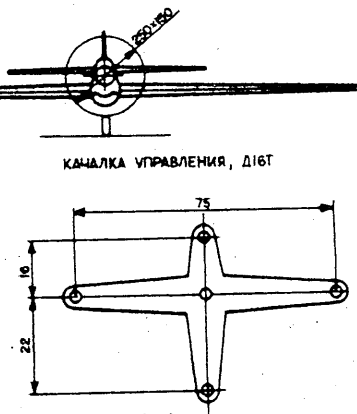
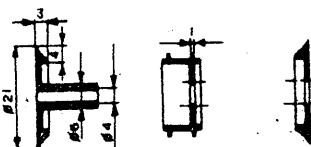

ПРОФИЛЬ КРЫЛА

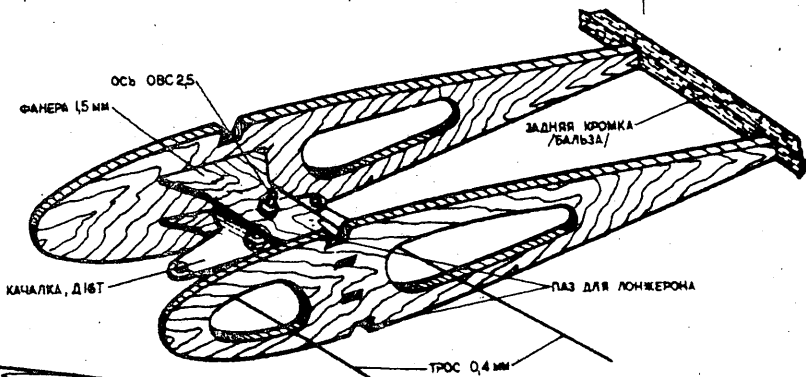

LINESTYRET MODELFLYVENYT
udgives af:

LINESTYRINGS-UNIONEN

▼/ Niels Lyhne-Hansen
Jomfrustien 10
6100 Haderslev

Postgiro nr. 20 87 69

ANNONCER

Kurt Pedersen
Fælledvej 7
6100 Haderslev

Priser:

1/4 side	25,- kr.
1/2 side	40,- kr.
1 side	80,- kr.

LØSSALGSPRIS 2,- kr.

OPLAG 200 eks.

REDAKTION

Niels Lyhne-Hansen

Bladet udkommer den 1. i
hver måned, og sendes gratis
til alle unionens medlemmer.

Sidste indleveringsdag for
annoncer, artikler m. m., er
den 10. i forudgående måned.

Ifølge overenskomsten mellem
Kongelig Dansk Aeroklub og Li-
nestyrings-Unionen skal unio-
nen inden den 30/11 indsende
en fortegnelse over hvilke med-
lemmer, der skal være organisa-
tionsmedlemmer i 1975. Alle der
således ønsker at være organi-
sationsmedlem i KDA, skal senest
den 15/11 skrive til sekretari-
atet og opgive navn, stilling,
bopæl, fødselsår og -dato.

KDA har bebudet en kraftig
forhøjelse af kontingentet, der
i indeværende år var 20,- kr.
Så snart jeg får noget at vi-
de om kontingentets størrelse,
vil jeg pr. brev lade det gå
videre. Send derfor ingen penge
nu.

Også CL-Unionens kontingent
til KDA vil blive forhøjet,
hvilket sammen med de stigende
priser på papir og porto uvæ-
gerlift må betyde, at unionens
medlemskontingent for 1975 skal
sættes op - hvis unionen skal
yde samme service som nu. Og det
mener jeg absolut, at den skal.
Til orientering kan nævnes, at
kontingentet i FF-Unionen i
1974 var 200,-kr. i klubafgift
+ 30,- kr. pr. medlem, og i RC-
Unionen var kontingentet 70,-
kr. pr. medlem. Vi ligger altså
allerede nu et godt stykke under
de andre unioners kontingent sat-
ser, så vi må nok kunne tåle, at
få kontingentet sat op til no-
get nær det dobbelte. Dette være
skrevet for at få en debat igang
i klubberne.



linestyings



Danmarksmesterskabet 1974 blev igen i år afholdt i Ålborg. Der var tilmeldt 48 deltagere med ialt 74 starter. Mesterskaberne blev noget generet af den til tider meget stærke blæst og regn, men det synes som om standarden er blevet bedre de sidste år, så næsten alle gennemførte deres flyvninger. Der blev endog sat en danmarkrekord i speed.

Lørdag aften var vi 63 samlet til spisning og dans på Aab.

SPEED

D.M. blev indledt med 1 periode i speed. Der var tilmeldt 6 mand, men lørdag formiddag kom Tomas Linke fra Hamburg. Han fik lov til at deltage efter dog først at være orienteret om, at han ikke kunne blive danmarksmester, selv om han vandt konkurrencen.

Første deltager Finn Nielsen Haderslev, havde fået en brændstofsuits i sin nye model, men han havde ikke fået den trimmet ind, så han opgav efter første omgang. Aage Thorhauge fra Ålborg fløj 176,5 km/t med en gammeldags G 20.

Niels Erik Hansen fra Comet

kunne ikke rigtigt komme overens med standarden og snittede jorden. Leif O. Mortensen prøvede for første gang med Rossi. Det var en helt ny og uprøvet model, men fik dog noteret 162,9 km/t. Derefter var det Leif Eskildsens tur til at flyve, og det vakte opsigt, da han begyndte at rulle liner ud. Inspireret fra VM havde han forsynet sine liner med små rør med flapper på, der skulle sørge for, at linerne blev bag hinanden, så frontmodstanden blev mindre. Det viste sig, at resultatet blev en ny dansk rekord på 243,2 km/t., så det var måske noget for andre at prøve.

John Amnitzbøll fløj 169,8 med sin gamle G 20. Sidste mand Thomas Linke kunne ikke få sin dolly til at virke, den tippede og omstarten blev ikke bedre.

I anden periode søndag var vejret blevet en tand værre end lørdag, og kun tre fik noteret en tid, nemlig Leif O. Mortensen med 151,9 km/t. Leif Eskildsen havde forsynet sin model med en helt ny Rossi, så han fik kun noteret 225 km/t. Aage Thorhauge fik noteret 172,9 km/t. Alle andre fik omflyvninger, dog uden resultat.

Tredje periode: Endnu værre blæst og nu silende regn. Leif

Eskildsen fik 216,9 km/t. Ingen andre fik en tid. Tættest på at få en tid var Niels Erik Hansen. Han nåede 7 omgange, inden motoren stoppede. Han fløj ellers ca. 180 km/t.

Resultatet:

- | | |
|--------------------|--------------------|
| 1. Leif Eskildsen | 243,2 km/t |
| 2. Aage Thorhauge | 176,5 km/t |
| 3. John Amnitzbøll | 169,8 km/t |
| 4. Leif Mortensen | 162,9 km/t |
| 5. Niels E Hansen | 7 omg. |
| 6. Finn Nielsen | 4 omg. |
| 7. Thomas Linke | $\frac{1}{2}$ omg. |

Ole Bisgaard.

COMBAT

Ligesom de andre klasser var combat stærkt generet af den kraftige blæst, og efter at den indledende runde var fløjet, blev tørvejrsserpentinerne permanent lagt til side, og de dopedede viste, at de kunne klare noget der lignede slagregn.

Om kampene i luften er der ikke mange rosende ord at sige, idet kun nogle få viste kampflyvning i kortere perioder, før det igen var mekanikernes tur til at overtage.

Finalen var sådan set kendetegnende for hele konkurrencen, idet man her så Jørn Rasmussen stå med ryggen til vinden og lave ottetaller tilsyneladende uberørt af Jørgen Olsens model og liner, der fra tid til anden kom op, og forsøgte at råde bod på de mange sekunder på jorden.

Resultatet:

- | | |
|------------------------|------------|
| 1. Jørn Rasmussen | Fredericia |
| 2. Jørgen Olsen | Comet |
| 3. J. Geschwendtner | Comet |
| 4. Kurt S Jensen | Fredericia |
| 5. John Mau | Fredericia |
| 6. Tommy Andersen | Fredericia |
| 7. Kurt Pedersen | Haderslev |
| 8. Steen Pedersen | Aviator |
| 9. Henrik Linnet | Aviator |
| 10. Per Sauerberg | Haderslev |
| 11. Niels Lyhne-Hansen | Haderslev |
| 12. Jørn V Nielsen | Fredericia |
- Jørn Vammen.

STUNT

Her var det spændende at se, om Leif Eskildsen kunne genvinde DM. Hvis han kunne, var det 10. år i træk, han blev danmarksmester i stunt. Han skuffede heller ikke og førte klart efter 1. periode efterfulgt af Leif O med Robert Petersen på en pæn 3. plads.

I anden periode opgav tyskeren Hans Joakim fuldstændig ævret og udgik. Jørn Ottosen opgav midt i flyvningen og Ebbe Rasmussen brækkede kroppen under landing, men kogte modellen sammen over en kop kaffe i middagspausen, og var igen klar om eftermiddagen. Carsten Thygesen fik sin model slået fuldstændig i stykker, og var således ude af dette DM. Leif Eskildsen vandt perioden foran Robert efterfulgt af Leif O., der havde stort besvær med at holde sin store locom model.

Efter nederlaget til Robert i 2.

flyvning var Leif O. oppe på mærkerne til 3. flyvning, men det hjalp ikke. Robert var igen bedre, og kun takket være Leifs første flyvning nåede han en 2. plads sammenlagt.

Per Sauerberg gik i jorden midt i pogrammet, og knuste sin model fuldstændigt. Jørn Ottosen udgik på grund af nerver. Han ville vist være fri for at bygge en ny model. Også 3. flyvning blev vundet af Leif Eskildsen, der hermed var dansk mester for 10. år i træk. Til lykke med det.

Resultatet:

Stunt begynder

1. Per Sauerberg	2145
2. Ebbe Rasmussen	1413
3. Steen Pedersen	142
4. Aage Thorhauge	104

Stunt ekspert

1. Leif Eskildsen	5960
2. Leif O Mortensen	5232
3. Robert Pedersen	5074
4. Christian Iversen	4432
5. Jørn Ottosen	2215
6. Carsten Thygesen	2073
7. Hans Joakim	1278

Arne Bach

GOOD-YEAR

Syv hold stillede op i good-year, den tilsyneladende vanskeligste klasse indenfor linestyreret modelflyvning. Da good-year i sin tid blev introduceret herhjemme, mente man, at klassen skulle virke som en

slags begynder-team-race, men når ikke engang vore mere erfarne folk indenfor team-race magter at gennemføre 200 omgange, må man nok hellere bytte om og sige, at team-race er en begynder-good-year klasse, og så må man jo bare håbe, at det til næste år vil være muligt at finde bare ét hold, der kan flyve 200 omgange - på én gang.

Lørdag eftermiddag afvikledes første runde af de indledende heat. Første heat havde tre hold: Finn W Nielsen/Kurt Pedersen, Haderslev, Ole Bisgaard/Leif O Mortensen, Aviator og Jørn V Nielsen/Mogens Thomsen, Fredericia. Der blev straks fra starten kæmpet hårdt, og Ålborg holdet, der ikke havde den store rutine i denne klasse, måtte hurtigt udgå. Efter kun 7 min. 14 sek havde Jørn/Mogens fløjet de 100 omgange hårdt trængt af Finn/Kurt, der brugte 14 min. 9 sek.

I andet heat var der to hold: Ebbe Rasmussen/Carsten Thygesen, Orkan og Jens Geschwendtner/Luis Petersen, Comet. Også her måtte et hold opgive det hårde race, og Jens/Luis kom alene over målstregen i tiden 7 min 35. sek.

Tredje heat havde også to hold: Jørgen Olsen/Hans Geschwendtner, Comet og Niels Lyhne-Hansen/Per Sauerberg, Haderslev. Straks efter startskuddet stod det klart for enhver, at dette var eliten, og efter en fantastisk spændende kamp, hvor der næsten skulle målfoto til for at man kunne finde en vinder, blev Jørgen/Hans udråbt som vinder

med dagens hurtigste tid 5:30 kun 10 sekunder før Niels/Per.

I anden runde undlod Jørgen/Hans at stille op, idet de mente, at deres supertid fra første runde var nok til en finaleplads. Så havde man to heat med hver tre hold. I første heat fløj Jens/Luis, Ebbe/Carsten og Jørgen/Mogens. Efter 47 omg. måtte Ebbe/Carsten udgå. Vinder blev Jens/Luis i tiden 6:45 og kun 8 sekunder senere kom Jørn/Mogens over målstregen. Andet heat bestod af Finn/Kurt, Niels/Per og Leif/Bisgaard. Kun Finn/Kurt gennemførte de 100 omgange, og kom hjem i tiden 6:26.

Så var man fremme ved finalen. Landets tre skrappeste i i denne skrappe klasse, det måtte blive alle tiders hårde kamp. Hans/Jørgen fik ret 5:30 var nok til finalen, Per/Niels kom med på 5:40 og Finn/Kurt med 6:26. Nu drejede det sig om 200 omgange, alt kunne ske, og det gjorde det også. Efter ikke engang én omgang måtte Per/Niels trække sig ud, og kampen skulle så stå mellem de to andre hold, hvis ellers Finn kunne få startet sin motor, hvilket dog lykkedes efter få minutters ihærdigt arbejde. Så gik det ellers derudad i 54 omgange, så orkede modellen ikke mere. Den trillede ind i græsset for at hvile ud, og der blev den stående. På dette tidspunkt havde Jørgen/

Hans fløjet 105 omgange med en prustende og stønnende motor, der allerede inden 100 omgange havde været nede for at slukke tørsten de obligatoriske 5 gange, så holdet blev enige om at opgive. De skulle nå en færge hjem kl. 21.00.

Resultatet:

1. Jørgen/Hans	Comet	
5:30	o	105 omg.
2. Finn/Kurt	Haderslev	
14:09	6:26	54 omg.
3. Niels/Per	Haderslev	
5:40	o	o omg
4. Jens/Luis	Comet	
7:35	6:45	
5. Jørn/Mogens	Fredericia	
7:14	6:53	
6. Ebbe/Carsten	Orkan	
o	47 omg.	
7. Ole/Leif	Aviator	
o	o	
		Alf Thomsen

TEAM-RACE

Team-race blev på trods af dét hårde vejr afviklet planmæssigt og uden den store dramatik, bortset fra et enkelt havari da Steen Pedersen/Ulrik Nielsen i medvind landede ret pludseligt fra stor højde. Af de 9 hold der kom til start, fik de 7 noteret en tid. Bedst blev Jørn Wammen/Alf Thomsen med 4:46, iøvrigt det eneste hold med en tid under 5 minutter!

Efter første runde var stillingen: Jørn Wammen/Alf thomsen 4:46
Luis Petersen/Jens Geschwendtner 5:01 , Jørgen Olsen/Hans Geschwendtner 5:07 , Leif Mortensen/Ole Bisgaard 5:45, Jørn Vejen/Mogens

Thomsen 7:55. De øvrige 4 hold fik ikke noteret tid. I anden runde var Jørn/Mogens eneste hold, der formåede at forbedre tiden, de fik 6:09. Endvidere opnåede Jørgen Bobjerg/Palle Rivold og Palle Edslev/Peter Sejersén at få en tid. Ingen var dog under 5:07, så de tre finalehold var uændret som efter første runde. Danmarksmester blev Luis/Jens i tiden 10:55, nr. 2 Jørn/Alf i tiden 11:22 og nr. 3 Jørgen/Hans med 12:13.

Resultatet:

1. Jens/Luis Comet
5:01 5:15 10:55
2. Alf/Jørn Aviator
4:46 5:05 11:22
3. Hans/Jørgen Comet
5:07 6:16 12:13
4. Palle/Jørgen Comet/Windy
24 omg 5:18
5. Ole/Leif Aviator
5:45 disk
6. Palle/Peter Aarhus
61 omg 6:01
7. Jørn/Mogens Fredericia
7:55 6:09
8. Aage/John Aviator
26 omg. 0 omg.
9. Erik/Steen Aarhus
0 omg 3 omg
John Mau

BEDSTE KLUB

Aviator	26 point
Comet	24 point
Fredericia	22 point
Haderslev	17 point
Orkan	6 point
Windy	4 point
Aarhus	2 point

Nyt fra



DANMARKSREKORD

Leif Eskildsens flyvning på 243,2 km/t er nu blevet endeligt godkendt som ny danmarkskrekord i klasse F2A, FAI. Rekordén er samtidig grupperekord.

Endnu en rekord er til behandling. Det er Per og Ole Hasling, der ved et stævne i Holland har fløjet 100 omgange i team-race på 4:17,6. Et referat af stævnet bringes i næste nr. af Linestyret Modelflyvenyt. Jeg vil dog med det samme afsløre, at Per og Ole blev nr. 2 i tiden 8:40.

Følgende danmarkskrekorder er nu gældende:

Hastighed,
Grupperekord: Leif Eskildsen,
7.9.74 243,2 km/t
F2A, rekordklasse: L. Eskildsen,
18.3.73 232,2 km/t
F2A, FAI: Leif Eskildsen
7.9.74 243,2 km/t
2,5l-5,0 ccm: J. Geschwendtner
6.12.65 214,3 km/t
5,0-10,0 ccm : Ib Hansen
21.10.61 146 km/t
F2C, 100 omg. : W. Siggård &
J. Bobjerg, 26.7.74 : 4:28,6
F2C, 200 omg. : H. Geschwendtner &
Ole Hasling, 13.3.74: 9:32

DM revanche

Den 29/9 afholdt Orkan sin første konkurrence. Den blev afholdt i konstant regn, og det satte selvfølgelig sit præg på resultaterne. Der var tilsyneladende mange, der håbede på revanche, idet 16 mand stillede op, heraf 8 jyder.

COMBAT

4 mand stillede op. Finalen kom til at stå mellem John Mau og Jørn Rasmussen. Som de indledende kampe blev også denne en spændende og god kamp. Begge fik lige mange klip, så lufttiden kom til at afgøre kampen. Efter et sammenstød i luften hvor begge modeller måtte skiftes ud, blev det spændende at se urene. Der var kun 8 sekunders forskel til Johns fordel.

1. John Mau Fredericia
2. Jørn Rasmussen Fredericia
3. Jørgen Olsen Comet
4. Jens Geschwendtner Comet

STUNT

Det gik stille af i stunt. Der var 3 deltagere, der alle havde noget besvær med at stille motorerne p.g.a. regnen.

John Ammitzbøll fløj med en fladkropsmodel uden flaps, som kunne flyve hele pogrammet.

1. Robert Pedersen 1582
2. Leif Mortensen 1485
3. John Ammitzbøll 991

GOOD-YEAR

Der var tilmeldt 4 hold, men under opvarmningen i linebåsen fik Erik Steensen og Robert Petersen deres motor kvarnet, så kun tre hold stillede op. Finalen blev ret dramatisk. Efter 3 omgange fløj Luis/Jens deres model i banen efter et wing-over. Carsten/Ebbe havde problemer med at få 5 stop, da deres cut-off line knækkede. Holdet blev iøvrigt diskvalificeret, da en venlig sjæl ville hjælpe dem under et stop.

1. Jørgen O/Hans G. Comet
6:55 5:47. 13:39
2. Luis P./Jens G. Comet
6:50 32 omg. 3 omg.
3. Carsten T./Ebbe R. Orkan
8:50 6:54 disk.

TEAM-RACE

I første heat skete et sammenstød, da John Ammitzbøll/Aage Thorhauge tabte modellen i en gribning samtidig med at Luis/Jens landede.

1. Luis P./Jens G. Comet
5:14 4:53 9:55
2. Hans G./Jørgen O. Comet
5:07 5:36 11:51
3. John A./Aage T. Aviator

SPEED

Især Leif Mortensen havde problemer med at komme i luften, da der visse steder på banen stod 10 cm vand. Mest uheldig var Jan

Steffensen, idet han fløj i jorden og styringen gik i stykker, så han måtte udgå.

1. Aage T. 175,6 Aviator
2. Leif M. 172,2 Aviator
3. John A. 149,4 Aviator
4. Jan S. 0 Aviator

Ebbe Rasmussen

1. Høst-øst

1. Høst-Øst blev afholdt den 13/10 i vådt og trist vejrlig på Amager Fælled. Der var temmelig få deltagere, og resultaterne blev som følger;:

TEAM-Race

Her var der ingen der orkede at flyve finale, så resultatet er på grundlag af heat-tider.

1. Jens G./Luis P. Comet
4:43 4:51
2. Kjeld F./Flemming J. Windy
5:33 0
3. Hans G./Jørgen O. Comet
89 omg 63 omg.

GOOD-YEAR

Her er standarden relativ god, der er dog stadig for mange pit-stop der kikser.

1. Jens G./Luis P. Comet
5:46 0 12:27
2. Carsten T./Ebbe R. Orkan
6:54 0 14:02
3. Hans G./Jørgen O. Comet
Kjeld F. i finalen
5:48 5:50 14:20
4. Robert P./Flemming J. Windy
- disk.

COMBAT

Her måtte den ene af de tre deltagere trække sig tilbage, så det blev en lidt mat forestilling - især da Lyhnes motor strejkede lidt i kampens hede.

1. Jens Geschwendtner Comet
2. Niels Lyhne-Hansen Haderslev

Jens Geschwendtner

INDBYDELSER

1. HØST - VEST

Aviator indbyder hermed til konkurrence den 10 november kl. 1000 på Hesteskoen ved Rørdal.

Der flyves speed - stunt beg. - stunt ekspert - team-race - combat og good-year.

Startgebyr 10,- kr. pr. klasse.

Tilmelding senest den 5/11 til
Leif O. Mortensen
Ravnkildevej 113

9000 Aalborg

STOP PRESS

KM - den 17.11. på Amager Fælled.
Alle klasser, fine præmier.

2. HØST - VEST

Aviator indbyder hermed til konkurrence den 24 november kl. 1000 på Hesteskoen ved Rørdal.

Der flyves speed - stunt beg. - stunt ekspert - team-race - combat og good-year.

Startgebyr 10,-kr. pr. klasse.

Tilmelding senest den 19/11 til
Leif O. Mortensen
Ravnkildevej 113
9000 Aalborg.

DEVCON

kr. 19.85

"5 MINUTE"

EPOXY

UHU - HART

1 KG DÅSE kr. 29.75 TUBE { kr. 4.25
kr. 10.75

SOLARBO Balsa

ALLE
TYKKELSER

LEGETØJSBODEN

vendersgade 13

7000 fredericia

tlf 05-920513



KAVAN

Til linestyling f.eks.

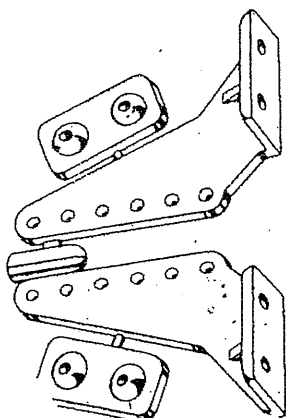

Nylon horn

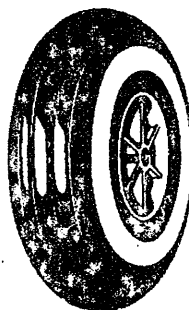

Luftfyldte hjul

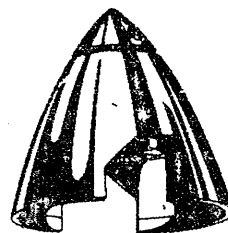

Nylon spinder

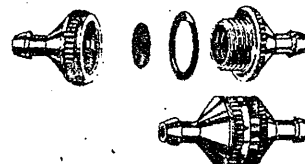

Brændstoffilter

Blinde møtrikker.

FF

hobby og legetøj

GRAVENE 11

6100 HADERSLEV

TELF: 04-52 00 44