

# LINESTYRET



# MODELFLYVENYTT

---

ORGAN FOR LINESTYRINGS-UNIONEN

---



November

# 11.75

LINESTYRET MODELFLYVENYT  
udgives af:

LINESTYRINGS-UNIONEN  
v/ Niels Lyhne-Hansen  
Jomfrustien 10  
6100 Haderslev  
Telf. (04) 52 70 36  
Postgiro nr. 5 20 87 69

#### ANNONCER

Kurt Pedersen  
Fælledvej 7  
6100 Haderslev

#### Priser:

1/4 side	25,- kr.
1/2 side	40,- kr.
1 side	80,- kr.

LØSSALGSPRIS 3,- kr.

OPLAG 200 eks.

#### REDAKTION

Niels Lyhne-Hansen

Bladet udkommer den 1. i  
hver måned, og sendes gratis  
til alle unionens medlemmer.

Sidste indleveringsdag for  
annoncer, artikler m. m., er  
den 10. i forudgående måned.

FORSIDEN: En situation fra  
Sensommerstævnet i Grindsted.

Foto: Holger Bundgaard



NOGLE TANKER OMKRING

## COMBAT

Der er for få, der flyver combat i Danmark - gæk hen og gør noget ved det, men hvad?

Uden bane er det svært at holde en klub kørende, men combat er dog den klasse, der stiller færrest krav til banen. Problemet er vel heller ikke at få folk igang, men snarere at få dem til at blive ved.

Jeg har et par ideer om, hvad der kan gøres, men jeg håber, at DU har nogle flere og bedre og at du kommer frem med dem.

Måske var det en ide at sige til en interesseret: "Byg en gammeldags solid model, beklæd den med silke eller mol og vær omhyggelig, så den ikke bliver alt for tung igen. Brug den til træning med/mod klubkammerater med samme grej, så er det stadigvæk piloten, det kommer an på, og der bliver mere flyvning og færre reparationer ud af det."

Måske var det lettere for en begynder at lære at flyve combat som det flyves idag, hvis en erfaren pilot flyver med/mod ham, helst med "gammeldags" grej som begynderens. Begynderen skal så lære stille og roligt at følge efter, først i nogle loops, så i en sløjfe og siden i flere

sløjfer lige efter hinanden. Først da kan den uerfarne begynde at tænke på at klippe, og lykkelig er den dag, hvor den "gamle" for alvor må kæmpe for at holde streameren intakt.

Vejen bliver lang, men ikke så trang, for jeg tror, at tabet af modeller bliver mindre, fordi de kan holde til mere, og dermed taber begynderen heller ikke så hurtigt lysten til at fortsætte med at flyve combat.

Kurt Pedersen

---

## Klub meddelelser

### HADERSLEV

Vores forsøg med at holde bygge-weekend blev en sådan succes, at vi afholder et lignende arrangement den 21-22-23 november.

Ved sidste månedsmøde blev det besluttet, at klubben skulle købe en boremaskine samt en lodret borestander.

Julemødet er foreløbig fastlagt til den 19. december. Gert, Henrik Martin m.fl. arrangerer.

**Bevar fatningen!**

**Brug DYVLER i motorfundamenter**

Nyt fra



## Danmarksrekord

Ved et stævne i Bochum, opnåede Per og Ole Hasling så fine tider, at de satte danmarkskord i team-race over både 100 og 200 omgange.

Tiden for 100 omgange var 4:10 og for 200 omgange 8:47

## Møde

Unionen holder bestyrelsesmøde lørdag den 29. november kl. 13,00 hos Leif Eskildsen. Eventuelle afbud bedes sendt direkte til Leif.

Som ved sidste møde vil der blive udsendt et forslag til dagsorden inden mødet, hvorfor bestyrelsesmedlemmer bedes indsende forslag inden den 20. november til sekretæren.

Alle Unionens medlemmer kan stille forslag om ting og sager, der skal drøftes, men det skal gå gennem jeres område repræsentant.

## Obs!

Unionen sælger stadig regelmapper. De koster 10,-kr. pr. stk.

Selvfølgelig sælger vi også stadig bomærker. 13,-kr. for 10 stk. og 110,-kr. for 100 stk.

MYSTERIET OM DEN ENGELSKE MOTOR!!!!!!!!!!!!!!

( ordliste)

bearing .....=leje  
 " - front main....=forreste krumtapleje  
 " - rear main....=bagerste krumtapleje  
 connecting bearing.....=plejlstangsleje  
 " rod.....=plejlstang  
 crankcase.....=krumtaphus  
 crankshaft.....=krumtap  
 cylinder gasket.....=toppakning  
 " head.....=topstykke  
 " liner.....=cylinderforing  
 " packing ring...=cylindertætningsring  
 exhaust box.....=lyddæmper  
 " silencer.....=" "  
 " port.....=udstødningsport  
 needle.....=dysenål  
 " valve.....=nåledyserør  
 muffler.....=lyddæmper  
 piston.....=stempel  
 " boss.....=stempeløje  
 " clearance.....=stempel spillerum  
 " displacement....=slagvolumen  
 " play.....=stempel slør  
 pin busting.....=stempelpindsbøsning  
 propeller boss.....=propel nav  
 " hub.....=" "  
 " nut.....=propel møtrik  
 " pitch.....=propel stigning  
 prop washer.....=støtteskive foran propel  
 rear cover.....=bagdæksel  
 spring clip.....=fjederbøjle til dysenål  
 snap rings.....=låseringe  
 thrust washer.....=trykunderlagsskive bag propel  
 washer spring .....=fjederskive  
 wedge lock.....=låsekile  
 wrist pin.....=stempelpind-krydspind  
 " " snap ring.....=krydspinds låsering

made by C.I. 623



## Sensommerstævne

Sensommerstævnet blev afviklet søndag den 7. september i fint solskinsvejr og kun lidt vind. Stævnet havde samlet 20 deltagere jævnt fordelt i de forskellige klasser.

Stunt ekspert havde 3 deltagere, hvoraf de to var combatfolk, der prøvede at hamle op med Leif. Det kneb dog, selv om de præsterede nogle fine flyvninger. Begynderklassen havde kun en deltager, men det var ikke nemt at se, at han var begynder.

1. Leif Eskildsen	6324
2. Jørn Rasmussen	4744
3. John Mau	4364

Beg.

1. Henry Hvid	2254
---------------	------

Speed havde 2 deltagere. Leif forsøgte med sin hurtige model i sidste flyvning, men den gik ned i omdrejninger allerede i 6 omgang, så det blev kun til 200 km/t.

1. Leif Eskildsen	225,0
2. Ole Poulsen	215,6

Team-race havde 4 hold, og der var enkelte fine tider i de indledende runder. I finalen var Peter/Palle uheldige, de førte løbet klart indtil linerne sprang inde ved håndtaget, og de måtte se deres super model/motor ruge i as-

- Ole Poulsen/Ib Rasmussen  
4.38      25 omg.      11.04
- Morten Kruse/Bjarne Schou  
6.19      0      106 omg.
- Palle Edslev/Peter Sejersens  
4.44      4.32      disk.
- Kurt Pedersen/Niels Lyhne-H  
6.27      25 omg.

Good-Year havde tre hold, og der blev fløjet nogle virkelig hurtige flyvninger. Morten og Bjarne, der flyver med gløderørs-motor, sprang et gløderør i finalen, hvilket kostede dem 1. pladsen.

- Kurt Pedersen/Niels Lyhne-Han  
5.46      10.09
- Jørgen Vejen/Mogens Thomsen  
5.16      10.26
- Morten Kruse/Bjarne Schou  
6.16      167 omg.

Combat var den klasse, der havde samlet flest deltagere. Der blev vist en række gode kampe, og Jørn Rasmussen viste, hvordan en combatmodel kan flyve frit-flyvning og derefter gå i jorden med fuld knald, uden der blev så meget som en skramme på modellen.

- Jørn Rasmussen
- Jørgen Vejen Nielsen
- Tommy Andersen
- Henrik Linnet
- John Mau
- Lars Henriksen
- Mogens Thomsen
- Uffe Edslev

# UTRECHT

## 75

Denne F.A.I. konkurrence fandt sted på det samme anlæg som VM-76 skal foregå.

Det er et meget dejligt anlæg, bestående af tre asfaltcirkler og et stort klubhus. Desuden var der det bedste omgangstæller-anlæg jeg til dato har set. Der var en stor lystæller for hvert hold. Denne virkede ved omgangstæller-officialen trykkede på en knap ved sektoren, og i samme sekund skiftede tallene - det var så nøjagtigt at man kunne tage tid efter det.

I det store klubhus var der bl.a. en bar (hvilket absolut altid er en fordel) samt byggeborde med diverse boremaskiner o.lign.

Det er absolut en god ramme for et Verdensmesterskab - glæd jer!

### SPEED:

Dette var en lidet besøgt klasse, kun syv mand deltog. Overraskende vandt Lenzen med den beskedne hastighed af 230 km/t foran "the coming man" Schmidt og først på tredjepladsen kom EM og Bochumvinderen Rumpel. Ved nærmere eftersyn viste det sig da også at han brugte reservegrej og ikke "doctor-Miebachs" supermotor.

1. J. Lenzen	Tyskland	230,769 km/t
2. I. Schmidt	---	228,571 km/t
3. E. Rumpel	---	227,992 km/t

### TEAM - RACE:

Her deltog vi; undertegnede og Luis, der var eneste danske deltagere. Der var 22 deltagende hold, iblandt hvilke næsten alle de skrappeste mønstredes. Bedste tid efter første runde gik til brdr. Metkemeijer der noteredes for 4:10. Vi blev noteret for 4:19 hvilket rakte til en fjerdeplacering efter førstedagen.

Andet heat medførte forbedringer for mange af holdene, men desværre ikke for os, der fløj på 4:20, da vi satsede med en lidt for stor carburator. Imidlertid blev vi forvist til sjettepladsen, men med i semifinalerne kom vi da!

Semifinalerne blev fantastisk spændende.

Hollænderne Flores/V.d.Voort noteredes for bedste 1. runde-tid med 4:12.

Vi masede os ind på 4. pladsen med en tid på 4:21 i et for os dårligt heat, idet vi blev hængt en del op på en langsommere model. Metkemeijer opnåede en tid på 4:12, så da Bugl / Straniak i 1. heat i anden omgang fik 4:16,77 steg spændingen, idet både vi og Baumgarthner / Gürtler havde mulighed for at slå ham af pinden. Vi fløj mod hinanden i andet heat og det lykkedes os at slå østrigerne, altså Baumgarthner med 1,5 sek men vi endte med tiden 4:18,17 altså slået af Bugl med 1/2 omg - ærgerligt!! Vi blev derfor slutteligt nr 6, idet det jo som bekendt er de almindelige heats-tider der giver placeringerne.

Finalen blev desværre igen et antiklimaks.

Bugl/Straniak blev diskvalificeret for fødderne udenfor pilotcirklen og Metkemeijer udgik med knækket cut-off mekanisme, således at Flores / Voort kunne uden anstrengelser vinde i den gode tid 8:39.

Forøvrigt er Flores (Italiener) og Van d. Voort (Hollænder) en hurtigt fremkommet stjerne på T/R himlen. De vandt det hollandske mesterskab (HM?) kom i finalen i Bochum og vandt her. Fint klaret.

1. Flores / V.d Voort	(ital/Holl)	4:13	5:53	4:10	5:04	8:39
2. Metkemeijer x 2	(Holland)	4:10	4:07	4:12	-	66 omg
3. Bugl/Straniak	(Østrig)	4:26	4:14	-	4:16	disk
4. Tribe/Broad	(England)	4:33	4:18	5:07	-	-
5. Buys/Visser	(Holland)	4:18	4:37	4:27	-	-
6. Geschwendtner/Petersen	(Danmark)	4:19	4:20	4:21	4:18	-
7. Smith / Fry	(England)	4:21	4:26	-	-	-
8. Gürtler/Baumgarthner	(Østrig)	4:23	4:24	4:19	4:19	-
9. Clarkson/Haycock	(England)	5:19	4:25	4:44	-	-

# DM revanche

af andre "kendte hold" skal nævnes:

11. Brendel/Glodek Tyskland  
- 4:26
13. Helmich/V.d Kroon Holland  
4:40 4:31

## STUNT:

Der er ikke meget at sige om denne klasse - mit indtryk er det at den danske elite havde meget let taget palmerne - der var ingen udprægede superstjerner!

Vi lærte forøvrigt et tricks her, som vi hermed venligst giver videre til fri afbenyttelse: Der skal på en stunt-model males en lang lige staf-fering langs kropssiderne på modellen. Dette giver dommerne et mere skarpt indtryk af ligeudflyvning og fir-antede manøvrer.

- |                    |     |          |
|--------------------|-----|----------|
| 1. P. Van Doesburg | Hol | 3570 pts |
| 2. P. Tupker       | Hol | 3610 pts |
| 3. R. Liber        | Bel | 3478 pts |

ialt 17 deltagere.

Det var et velarrangeret stævne, så efter to travle dage kunne vi vende nordpå igen.

Jens Geschwendtner.

P.S. Rygterne forlød, at der vil blive combat til VM.

## HAASE

Specialist i Flyvelitteratur. Altid flere end 500 titler på lager om flyvemaskiner og flyvehistorie før og nu, flyveteknik og modelfly. Stort udvalg i tidsskrifter. Tegninger og plakater skaffes. Nogle eksempler:

Aeromodeller. 12 numre årlig, ca. 40 s. per nr. Fotos & skalategninger. Abonnement kr. 68,30.

Air International. 12 numre årlig, ca 50 s. A4 per nr. Udmærkede farvefotos, fotos og tegninger. Abonnement kr. 98,40. Enkeltnr. kr. 8,75.

Wm. Green: Observer's Aircraft 1975. Kr. 16,75

O.Nikolajsen: Dan Mil 3. 72, s.A4. 117 fot. 2 5-plan skitser & 7 siderids. Omhandler især ESK 723 og Hawker Hunter i Flyvevåbnet. Kr. 59,90

K.Ries: Luftwaffen Story 1935-1939. 264 s. 224 fot. 23 tegn. Indb. Fine arkivbilleder. Kr. 125,-

Bøger og tidsskrifter sendes overalt.

NB! Portofri forsendelse ved køb over 50 kr.

P.HAASE & SØN

Dansk og Udenlandsk Boghandel

Løvstræde 8 · 1152 København K

Telefon (01) 11 50 00

Konkurrencen blev afholdt i fint flyvevej, bortset fra at det regnede ind imellem. Vi startede med stunt, hvor de helt store præstationer manglede. Dernæst et heat team-race, som bød på et gensyn med Kjeld og Flemming. Ikke alle deltagerne i combat var mødt op da konkurrencen startede, så der var faktisk kun tre deltagere. Efter 1. kamp dukkede Jørn Rasmussen op, og Hans fandt ud af han også ville deltage. Det resulterede i nogle forholdsvist velfløjne kampe, som man ellers ikke ser herovre.

Hans var eneste deltager i speed og det var den eneste grund til at han vandt.

Konkurrencen blev afsluttet med kaffe, wienerbrød og præmier.

## Stunt:

- |                     |      |
|---------------------|------|
| 1. Robert Petersen  | 4178 |
| 2. Jørn Rasmussen   | 1350 |
| 3. Carsten Thygesen | 2139 |

## Team-race:

- |                                  |      |      |       |
|----------------------------------|------|------|-------|
| 1. Palle Rivold/Jørgen Bobjerg   | 4.18 | 4.30 | 10.10 |
| 2. Kjeld Frimand/Flemming Jensen | 4.57 | 4.47 | disk  |
| 3. Hans G./Jørgen Olsen          | 4.49 | udg. | udg.  |

## Speed:

- |                       |       |
|-----------------------|-------|
| 1. Hans Geschwendtner | 148,1 |
|-----------------------|-------|

## Combat:

1. Jørn Rasmussen
2. Jørgen Olsen
3. Hans G. - Tommy Andersen ?
5. Allan Iæftstedt

## 2. HØST - VEST

Stævnet blev afholdt i et efter årstiden enestående vejr, og da der ingen deltagere var fra Fredericia, kom konkurrencen igang til planmæssig tid. Alle deltagerne udviste en forbavsende stor tålmodighed med de debuterende konkurrencelederes større og mindre fadæser.

### SPEED:

For første gang i mindst tre år blev Leif Eskildsen ikke nr 1. Det drabelige opgør endte med at Ole Poulsen fløj 2 km/t hurtigere end Leif.

Nr. tre blev Leif O Mortensen.

1 Ole Poulsen	222,2km/t
2 Leif Eskildsen	220,9 -
3 Leif O Mortensen	214,3 -
4 Carsten Thorhauge	154,5 -

### Good-Year:

I første heat fik de to Rossi hold fra Haderslev Niels /Kurt Far/Søn henholdsvis 5:38 og 7:16. Morten/Bjarne fik 5:09. I anden heat opnåede Nielsen Bros. med "Dot" ved roret deres hidtil bedste tid 6:00. De brugte en ST g 20/15 glow. I anden runde kvalificerede de velkørende Kurt/Niels sig til finalen sammen med det stabile hold veteranerne Leif /Bisgård. Efter en spændende finale vandt Leif/Bisgård en velfortjent sejr. Kurt/Niels førte de første 150 omg., men deres hurtigtanksanlæg gjorde kvaler, og de blev nr 2. Bjar-

ne/Morten, der undervejs ødelagde to gløderør og en finger, blev nr 3

1 Leif O/Bisgård	5:35	12:00
2 Niels/Kurt	5:38	12:39
3 Bjarne/Morten	5:09	155 omg
4 Kalle/Ulrik	6:00	
5 Finn/Henrik	7:16	

### Team-Race:

Ingen af holdene i første heat levede op til de stillede forventninger. I anden heat blev Kurt/Niels disket da Kurt fandt cirklens for lille, og vadede udenfor. Konkurrencelederen så sig også nødsaget til at diske det nydannede Ålborg hold Alf/Morten, der tog revance i anden runde ved at flyve en finaleplads hjem med 5:31. Ole/Ib fik 5:01 med de obligatoriske fjerde stop, og var dermed også i finalen. Finalen blev efter en hård kamp vundet af Palle/Peter, trods de var hængt op alle 200 omg. på Ib/Ole, der kom ind på andenplads skarpt forfulgt af Alf/Morten.

1.Palle/Peter	4:38	4:51	10:00
2.Ib/Ole	6:13	5:01	10:02
3.Alf/Morten	disk	5:31	11:36
4.Niels/Kurt	disk	5:39	
5.Leif/Bisgård	6:08	6:51	
6.Ove/Ulrik	11omg	94,5omg	

ALK



# Team-Race fiduser set ved EM

Østrigerne Gürtler/Baumgartner kan indstille, hvor linerne skal komme ud i tippen på deres team-race model ved hjælp af dette system:

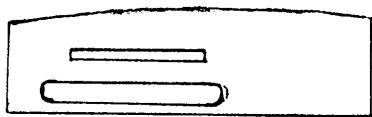
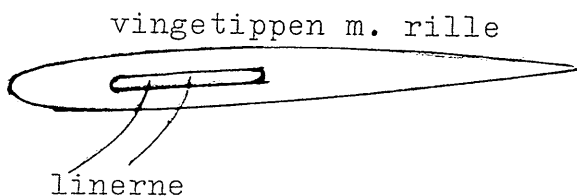

Plastic plade med riller til liner og "linestyret".



"Linestyret" med to små huller til linerne og et stort til skruen der skal holde linestyret fast på plastic pladen.

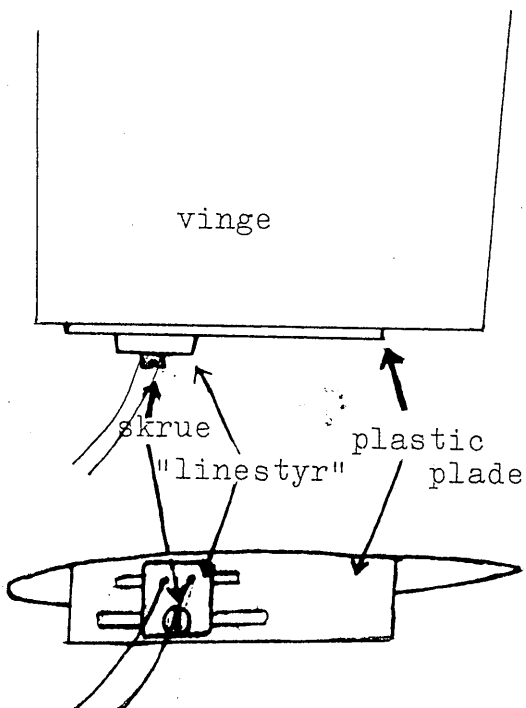

Mange t/r hold havde indkapslet deres hjul og understel med balsak. Blandt disse hold er Kamarenco/Krasnorutsky, Larsson/Rylin og Metkemeyer/Metkemeyer.

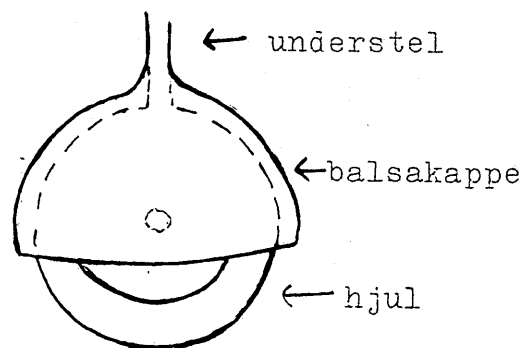

De Russiske og Bulgarske hold brugte kompressionsnøgler af denne type:

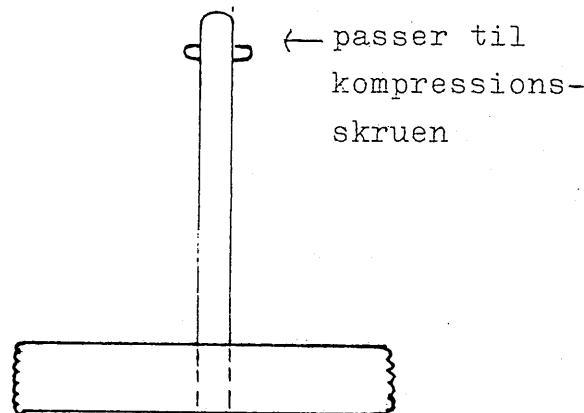

50-60 mm Ø nylon eller aluminiumshjul, rulletteret på kanten

Hvis man bruger en unbracoskrue til kompressionsskrue, skal akslen, der sidder på hjulet, naturligvis være sekskantet.

## TIPS

Benny Sørensen fra Sumetra har sendt følgende ide til indstilling af stødstangens længde.

Plastikkappen tages af en kronmuffe, som herefter deles i to. ( Når skruerne skrues ud, kan metaldelen trykkes ud ).

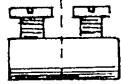

Hullerne i hornet bores op til 3 mm, og skruen føres igennem, hvorefter kronmuffen og stødstangen sættes på

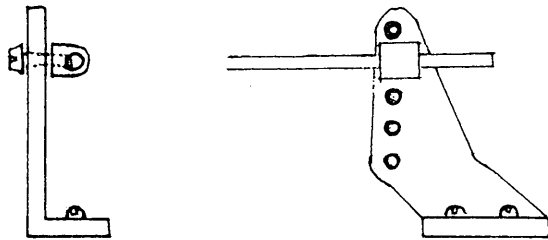

## INDBYDELSER

### Århusstævnet

Århus Linestyringsklub indbyder hermed til årets sidste konkurrence ÅRHUS STÆVNET den 9/11 kl. 9.30.

Der flyves på Fragtmands Centralens parkeringsplads i klasserne team-race, good-year og speed.

Startgebyret er 10,- kr. pr. mand pr. klasse, og tilmelding sendes inden den 4/11 til:  
Peter Sejersen,  
Gernersvej 8,  
8260 Viby J.



# MACH II

250,-

# AMYL NITRAT

85,-/¼ L

# SOLARFILM

15,-/m

blå, rød, orange

LEGETØJSBODEN

vendersgade 13

7000 fredericia

tlf 05·920513

