

LINESTYRET



MODELFlyVENYT

ORGAN FOR LINESTYRINGS-UNIONEN



September

9.75

LINESTYRET MODELFLYVENYT

udgives af:

LINESTYRINGS-UNIONEN
v/ Niels Lyhne-Hansen

Jomfrustien 10
6100 Haderslev
Telf. (04) 52 70 36
Postgiro nr. 5 20 87 69

ANNONCER

Kurt Pedersen
Fælledvej 7
6100 Haderslev

Priser:

1/4 side	25,- kr.
1/2 side	40,- kr.
1 side	80,- kr.

LØSSALGSPRIS 3,- kr.

OPLAG 200 eks.

REDAKTION

Niels Lyhne-Hansen

Bladet udkommer den 1. i hver måned, og sendes gratis til alle unionens medlemmer.

Sidste indleveringsdag for annoncer, artikler m. m., er den 10. i forudgående måned.

Forsiden: Vore to Europamestre Per og Ole Hasling fotografere ret umiddelbart efter finalen.



STØJPROBLEMER

Vi må naturligvis erkende, at støjen fra vore modelfly kan virke irriterende på vore "naboer". Det er dog ikke støjens højde målt i decibel, der virker værst, det er mere tonen fra et modelfly i længere tid.

Dette bevirker, som jeg før har været inde på, at det er svært for os at beholde vore flyvepladser og også svært for os at få nye pladser oprettet.

Endvidere i disse forurenings-tider må vi forvente, at kravene fra myndighedernes side vil blive skærpet. Dette gælder også internationalt.

Derfor bør vi måske allerede nu selv se, om vi kan bekæmpe nogle af generne. Måske kan vi gøre det under vor træning uden særlig ulempe. Det er dog min overbevisning, at helt uden flyvemæssige gener, lader det sig ikke gøre. Derfor er det ikke rimeligt med en regelændring, da dette vil sætte os tilbage i flyvestandard i forhold til udlandet.

Ovennævnte er tænkt anvendt som begyndelse i diskussionen om støj, og om hvad vi SELV gør i den forbindelse.

Leif Eskildsen.

FJEDRENDE UNDERSTEL TIL TEAM-RACE

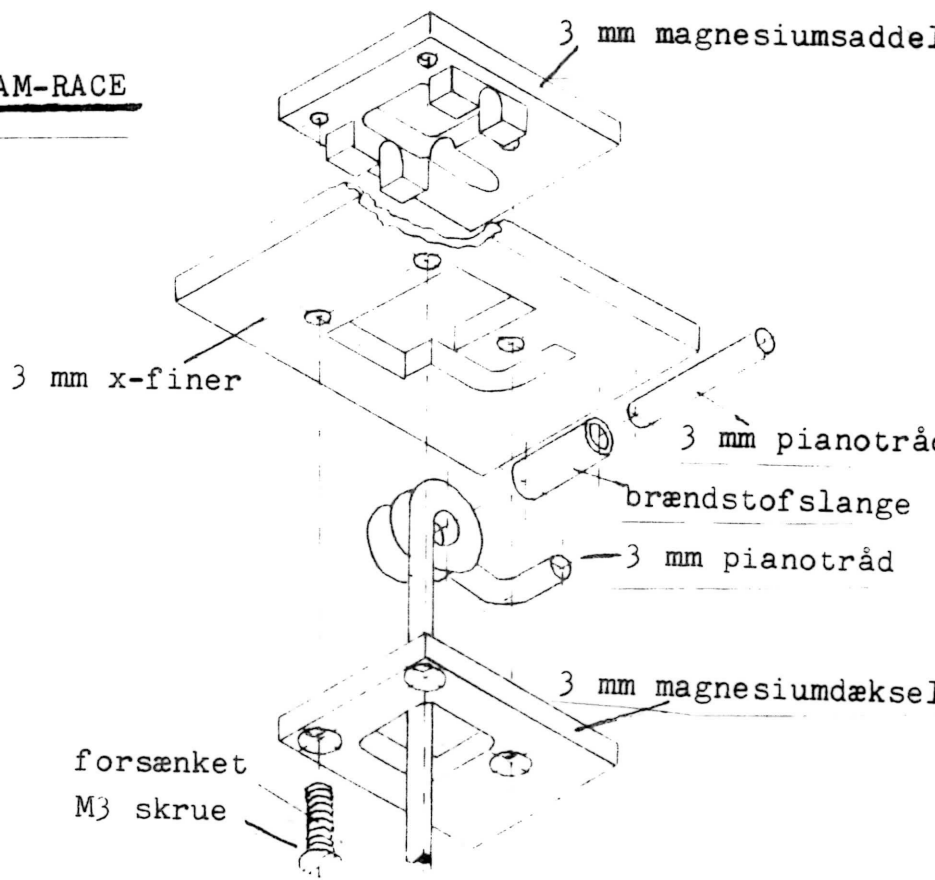
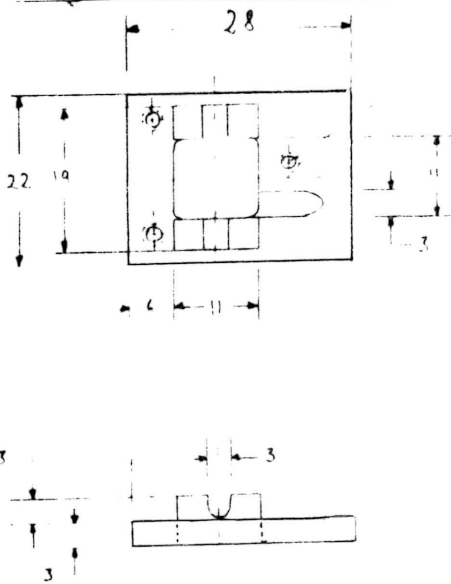

MACH II

250,-

AMYL NITRAT

85,-/¼ L

SOLARFILM

15,-/m

blå, rød, orange

LEGETØJSBODEN
vendersgade 13
7000 fredericia
tlf 05·920513



KONKURRENCE

INDBYDELSER

DM revanche

Da datoen for stævnet i Boc-hum er lavet om, afholdes DM-revanche den 5. oktober kl. 9.30.

Der flyves i følgende klasser: Stunt beg. + eks. - Speed - Combat - Team-race og Good-year.

Startgebyret andrager 10,-kr. pr. mand i første klasse + 5,-kr. pr. mand for de efterfølgende.

Tilmelding skal ske senest den 28/9 til:

Carsten Thygesen,
Sæbjørnsvej 18,
2820 Bagsværd.

1 HØST - VEST

Aviators Modelflyvere indbyder hermed til konkurrence den 28. september kl. 9.00 på Hestekoen ved Rørdal. Der flyves i følgende klasser: F2A - F2B eks. + beg. - F2C - F2D og good-year.

Startgebyr 10,-kr. pr. mand pr. klasse.

Tilmelding og startgebyr senest den 19/9 til:

Alf Thomsen,
Kærvangen 17, Nørhalne,
9430 Vadum

Sensommerstævne

The Looping Star Club indbyder hermed til Sensommerstævne søndag den 7. september kl. 9.00 på dyrskuepladsen og Grindstedværkets parkeringsplads.

Der flyves stunt beg. + eks., speed, combat, team-race og good-year. Mindst 3 deltagere pr. klasse for der startes.

Startgebyret andrager 10,-kr. pr. mand pr. klasse. Som sædvanlig fine præmier, vandrepokaler i alle klasser, som hermed indkaldes.

Efter konkurrencen hygger vi over en kop kaffe, imens vinderne får deres præmier.

Tilmelding senest onsdag den 3/9 til:

Bjarne Simonsen,
Gribsøvej 7,
7200 Grindsted.
Telf. 05 - 32 27 32.



"Selvfølgelig har jeg ikke noget imod at fortælle det - Tag en kop nitro-et-eller-andet, 6 spiseskefulde olie, rør godt

RESULTATER

Hertug Hans Stævne

1. Jørn Rasmussen	Fredericia
2. Kurt S. Jensen	Fredericia
3. Jørn Vejen	Fredericia
4. N.Lyhne-Hansen	Haderslev
5. Lars Henriksen	Fredericia
6. Tommy Andersen	Fredericia
7. Henrik Linnet	Aviator
8. Ib Hinrich	Haderslev
9. A.Bruun-Andersen	Svendborg
10. Kurt Pedersen	Haderslev
11. Per Hansen	Fredericia
12. Hermann Ottsen	Haderslev

1. Høst-øst

Konkurrencen blev fløjet i næsten ulidelig varme, hvilket smittede af på deltageres præstationer.

I combat var der tre tilmeldte, men kun de to kom til start.

1. Jens Geschwendtner	Comet
2. Allan Löfstedt	Comet

Team-race deltagerantallet var kun tre hold, idet Ole Hasling var konkurrenceleder. Det eneste bemærkelsesværdige var, at Jens/Luis fløj 50 omg. pr. tank.

1. J. Geschwendtner/Luis Petersen	4:41	4:38	9:39
2. H. Geschwendtner/J. Olsen	5:52	5:33	10:13
3. Palle Rivold/Jørgen Bobjerg	5:00	4:45	udgået

Venlig hilsen COMET

Nyt fra



konkurrencekalender

7/9	Sensommerstævne, Grindsted
28/9	1. Høst-Vest , Ålborg
5/10	DM-Revance , Kbhn.
12/10	2. Høst-Vest , Århus
2/11	Kbhn. Mesterskab
9/11	Århus Stævne , Århus

FAI møde

Fra CIAM Bureau mødet den 3. og 4. april er der følgende at berette.

Verdens Mesterskabet 1976 bliver afholdt i Holland. Der vil ikke blive fløjet combat p.g.a. manglende faciliteter og officials. Desuden mente den hollandske repræsentant på mødet, at der skulle indhøstes nogle flere erfaringer med de nye regler.

Partiskhed hos dommerne i stunt og skala har ofte givet anledning til problemer under Verdens Mesterskaber. Mødet behandlede en sag fra 1973, og besluttede efter gennemgang af samtlige dommersedler, at fratage Geskov (U.S.S.R.) retten til at dømme i internationale konkurrencer i 1975 og 1976.

Mødet foreslog endvidere, at alle dommersedler samt dommerens navne og nationalitet offentliggøres under Verdens Mesterskaber. Dette forslag skal behandles på FAI mødet i de-

RESULTATER

Hertug Hans Stævne

1. Jørn Rasmussen	Fredericia
2. Kurt S. Jensen	Fredericia
3. Jørn Vejen	Fredericia
4. N.Lyhne-Hansen	Haderslev
5. Lars Henriksen	Fredericia
6. Tommy Andersen	Fredericia
7. Henrik Linnet	Aviator
8. Ib Hinrich	Haderslev
9. A.Bruun-Andersen	Svendborg
10. Kurt Pedersen	Haderslev
11. Per Hansen	Fredericia
12. Hermann Ottsen	Haderslev

1. Høst-øst

Konkurrencen blev fløjet i næsten ulidelig varme, hvilket smittede af på deltagernes præstationer.

I combat var der tre tilmeldte, men kun de to kom til start.

1. Jens Geschwendtner	Comet
2. Allan Löfstedt	Comet

Team-race deltagerantallet var kun tre hold, idet Ole Hasling var konkurrenceleder. Det eneste bemærkelsesværdige var, at Jens/Luis fløj 50 omg. pr. tank.

1. J. Geschwendtner/Luis Petersen	4:41	4:38	9:39
2. H. Geschwendtner/J. Olsen	5:52	5:33	10:13
3. Palle Rivold/Jørgen Bobjerg	5:00	4:45	udgået

Venlig hilsen COMET

Nyt fra



konkurrencekalender

7/9	Sensommerstævne,	Grindsted
28/9	1. Høst-Vest	, Ålborg
5/10	DM-Revance	, Kbh.
12/10	2. Høst-Vest	, Århus
2/11	Kbh. Mesterskab	
9/11	Århus Stævne	, Århus

FAI møde

Fra CIAM Bureau mødet den 3. og 4. april er der følgende at berette.

Verdens Mesterskabet 1976 bliver afholdt i Holland. Der vil ikke blive fløjet combat p.g.a. manglende faciliteter og officials. Desuden mente den hollandske repræsentant på mødet, at der skulle indhøstes nogle flere erfaringer med de ny regler.

Partiskhed hos dommerne i stunt og skala har ofte givet anledning til problemer under Verdens Mesterskaber. Mødet behandlede en sag fra 1973, og besluttede efter gennemgang af samtlige dommersedler, at fratage Geskov (U.S.S.R.) retten til at dømme i internationale konkurrencer i 1975 og 1976.

Mødet foreslog endvidere, at alle dommersedler samt dommernes navne og nationalitet offentliggøres under Verdens Mesterskaber. Dette forslag skal behandles på FAI mødet i december.

EM 75



Europamesterskaberne blev i år afholdt i den belgiske by Verviers. Deltagerne skulle indkvarteres på en teknisk skole, og banerne lå et stykke udenfor byen på en høj. Der var en asfalteret cirkel til teamrace og speed, en nyanlagt bane i beton til stunt samt en græscirkel til combat. Torsdag var der træning, og den første fra Danmark, der var på banen var Leif Eskildsen. Han havde en halv time til at træne speed i. Derefter var det stunt folkenes tur. De havde også en halv time til rådighed, og det var nok til at deltagerne Carsten Thygesen, Jørn Ottosen og Leif Eskildsen kunne få en flyvning hver. Først over middag var der trimflyvninger for teamrace folkene, og her viste det sig at de fleste hold fløj 22-24 s/10 omg med en rækkevidde på 35 omg. De danske holds trimflyvninger var ikke nogen suc-

lsen kunne ikke få deres Bugl startet, Jens Geschwendtner/Luis Pedersen tabte understellet på deres Moskito model og Per/Cle Hasling brækkede planet på deres HP-model. Det Russiske hold Krsnorutski/Kamarenco, der brugte en TMA motor havde under trimflyvningerne en flyvefart på op til 20,8s/10 omg. (173 km/t). Modellen var udstyret med optrækkeligt understel og vejede 430 g.

SPEED

I denne klasse var der kun en deltager fra Danmark, nemlig Leif Eskildsen. De fleste havde nok ventet at Italienerne ville vinde, men det viste sig at de overhovedet ikke var i træning. Ricci, der fløj 279 km/t ved VM sidste år, fløj "kun" 243 i sin hurtigste flyvning. Leif fløj 211,7 km/t hvilket rakte til en 7. plads. Nr. 1 efter 1. runde var Emil Rumpel, der fløj 255,3 km/t med en fantastisk flot asymmetrisk model. Han sagde efter flyvningen, at det var det absolut hurtigste den model kunne præstere.

Nr. 2 var Dusi med 241 km/t og nr 3 var igen en vesttysker, nemlig Lenzen med 238,4 km/t. I anden runde fløj Leif 220,8 km/t. Rumpel fløj med sin reservemodel og fik 221,5 km/t. Ricci, Dusi og Lenzen fløj langsommere end i første runde og stillingen for de første fire var således uændret. Leif beholdt sin 7. plads. I tredje runde lykkedes det ikke Leif at forbedre, han fik 215,5 km/t. Ricci forbedrede fra 235,3 til 243,2 km/t, og rykkede dermed op på 2. pladsen. Lenzen rykkede ned på 4. pladsen. Leif sluttede på en flot 8. plads.

STUNT

Her stillede Danmark med fuldt hold. Efter første runde lå Leif, Carsten og Jørn på henholdsvis 15, 25 og 26 pladsen. Desværre fik Jørn ingen point for landingen p.g.a. en tidtagerfejl. Franskmanden Billon førte med russeren Bskin og Italieneren Compostella på de efterfølgende pladser. Det var spændende om Leif kunne holde sin 15. plads, idet kun de 15 første efter 2. runde går videre til finalerunderne. Compostellas anden flyvning var fantastisk god, og det gjorde at han rykkede op på førstepladsen. Leif var nr 13 og han kom således med i finalerunderne. Da finalerunderne blev fløjet, blæste det en del, og Leif lavede der 5. bedste flyvning af alle i første runde,

så det lovede jo godt, men desværre er reglerne blevet lavet om, så kun en af finalerunderne. Compostella holdt føringen og blev således mester, nr 2 og 3 blev Billon og Rossi fra Italien. Leif sluttede på en samlet 8. plads, og Carsten og Jørn på en 27. og 28. plads.

COMBAT

Der var ingen danske deltagere i combat, men til gengæld stillede både England, Holland, Frankrig, Belgien, Rusland, Italien, Tyskland og Spanien op med fulde hold. Italienerne fløj med Rossi motorer og Russerne fløj med gløderørsmotorer, ellers brugte næsten alle de andre Oliver Tigre. I den indledende runde sås mange gode kampe, bl. a. blev Vernon Hunt fra England slået af Russeren Nebouvaglo. Svenskeren Erik Huss, som vi så til Limfjordsstævnet i Ålborg, klarede sig godt og blev nr 5-8. Tierman fik i 2. runde klippet sine liner over, og blev derved disket. Hans model forsatte opad med kørende motor, og selvom der var folk nok der villige til at lede efter den blev den ikke fundet.

Treernes finale imellem to Høllændere, var meget spændende og velfløjet. Derimod var finalen ikke spændende, den blev let vundet af Evans fra England over Franskmanden Morelle.

TEAM-RACE

Per og Ole skulle flyve i 1. heat i 1. runde mod Lutcheu/Lutcheu fra Bulgarien, og Smith/Fry fra eng-

land. De var hårdt matchet af Smith/Fry, og tiden blev 4:21. Lutcheu/Lutcheu fik 5:07 med et extra stop, og Smith/Fry fik 4:20 i et fejlfrit løb.

I andet heat fløj Brendel/Glodek, Stantchev/Jordanov og Sapavalov/Onufrienco. Brendel trak bravt, men blev sjovt nok ikke disket for det. De fik 4:27. Bulgarene overvarmede og fik 4:38. Russerne kunne ikke holde den flyvefart de havde haft i trimflyvningern, og flyvefarten i heatet var 23 s/10 omg. Tiden blev 4:09.

Det andet danske hold, nemlig Jens/Luis kom i 3. heat. De to andre hold var finnerne Pikkanen/Norlund og svenskerne Gustavson/Horne. Svenskeren fik hurtigt tre advarsler, og var dermed disket. For ikke at de to andre hold skulle få det for nemt, fløj de videre indtil de to andre hold var færtige. Finnerne fløj 4:50, og Jens/Luis fik 4:26.

Schwarz/Ilg, Gürtler/Baumgartner og Clackson/Daly fløj i 4. heat Østrigerne havde satset for hårdt, og da det viste sig at Gürtler havde svært ved at overhale Englænderne, begyndte han at trække og overhale med hånden før modellen, og blev disket. Clarkson/Daly fik 4:23 med deres K&B, og Schwarz/Ilg 4:59 med en HP.

Det tredje danske hold kom i heat nr 5. Det var Hans/Jørgen, og de fløj mod bulgarene Tinev/Raskov og svenskerne Bölin/Bengstar. Jørgen havde held til at blokere Bulgarene så de kørte varme, og det endte med at de kørte ind. Svenskerne kom hjem

i tiden 4:22 med 2 advarsler, og Hans/Jørgen fik 4:54 med en varm motor.

I heat 6 overraskede svenskerne Rylin/Larsson ved at flyve 4:13. Italienerne Massari/de Anglis fløj 4:19, og Bugl/Straniak 4:31. Grun- til denne "langsomme" tid, var at Bugl blev blokeret af italienerne, og måtte p.g.a. overvarmning tage et extra stop.

7 heat bestod af Fischer/Nietzsche, v.d. Kroon/Helmic og Krasnorutski/Kamarenco. Russerne havde 2 extra stop hvor det ene skyltes at piloten cuttede ved et uheld, men tiden blev alligevel 4:18. Hollænderne v.d. Kroon/Helmic blev disket for at tabe cockpittet, og østrigerne fik 4:42.

I heat 8 fløj belgierne Marsch/Dessaucy 5:13, og hollænderne Visser/Buys 4:26 med en Bugl-Turtlet

8. heat var igen et 2 mandsheat, Heaton/Ross fløj i et fejlfrit løb 4:12, mens Metkemeyer-brødrene fløj konkurrencens hurtigste tid, 4:03. Flyvefarten for Metkemeyer var godt 22 s/10 omg.

I sidste heat var spanierne Pastor/Polido, Nore/Ekholm og Fontana/Amodio på banen. Spanierne kørte ind efter 2. stop med deres Moskito model, og Italienerne kørte varme, og fik 4:23. Nore/Ekholm havde problemer med deres motor, og fik 5:02.

I anden runde fløj Per/Cle 4:16 og det var spændende, om denne tid var god nok til semifinalen. I 6. heat var Hans/Jørgen på banen, og tiden blev 4:43 med et extra stop.

Det lykkedes ikke for Jens/Luis at forbedre, og de fik 4:28.

I 1. semifinalerunde skulle Per/Ole møde de Angelis/Massari og 2 X Metkemeyer. Alle tre hold blev disket, Italienerne for at køre ind i cirklen, Metkemeyer for at have tre advarsler, og Per/Ole fordi Per trådte udenfor pilotcirklen. De tre finaletider kom i 2. semifinalrundes sidste heat. Det var Rylin/Larsson, Savalov/Onufrienco og Per/Ole. Efter et godt heat fik Russerne og Svenskerne 4:09, og Per/Ole 4:14. Bedst som vi troede at finalepladsen var hjemme, indgav italienerne en protest til juryen, og der blev arrangeret en omflyvning mellem dem og Per/Ole. Begge hold havde nemlig en semifinaltid på 4:14. Da startskuddet lød, og Massari havde fået startet sin Bugl, gav han modellen et skub, og det resulterede, at den kom på slappe liner, piloten faldt, og modellen styrtede ned. Per/Ole kunne så gå videre til finalen.

Alle tre finalehold kunne køre 40 omg, og da de havde samme flyvefart, tegnede det til at blive en spændende finale.

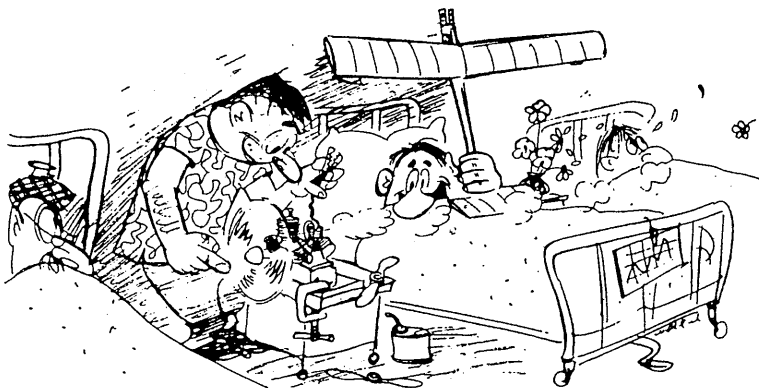

"Karl, du er vel nok en kammerat!

Alle andre besøgende kom-

Da Svenskerne kom ned til 2. stop i finalen, fik mekanikeren ikke fat i modellen, og den kørte ind. Russernes stop var fantastiske hurtige, og de var færdige i tiden 8:17, og Per/Ole lige efter med 8:24. Grunden til at Per/Oles stop var lidt langsommere end Russernes, var at de kun lige fløj 40 omg. og derfor ikke kunne bruge deres cut:off anlæg. Da finalen var færdig, kom en tilskuer hen til dommeren med et stykke af Onufriencos model. Det var et stykke af ydertippen, og de blev diskeuropamesterskabet var hjemme til Per og Ole, og om aftenen var der præmierne og klapsalver til vindere.

Peter Sejersen

HAASE

Specialist i Flyvelitteratur. Altid flere end 500 titler på lager om flyvemaskiner og flyvehistorie før og nu, flyveteknik og modelfly. Stort udvalg i tidsskrifter. Tegninger og plakater skaffes. Nogle eksempler:

Aeromodeller. 12 numre årlig, ca. 40 s. per nr. Fotos & skalategninger. Abonnement kr. 68,30.

Air International. 12 numre årlig, ca 50 s. A4 per nr. Udmærkede farvefotos, fotos og tegninger. Abonnement kr. 98,40. Enkeltnr. kr. 8,75.

Wm. Green: Observer's Aircraft 1975. Kr. 16,75

O.Nikolajsen: Dan Mil 3. 72 s.A4. 117 fot. 2 5-plan skitser & 7 siderids. Omhandler især ESK 723 og Hawker Hunter i Flyvevåbnet. Kr. 59,90

K.Ries: Luftwaffen Story 1935-1939. 264 s. 224 fot. 23 tegn. Indb. Fine arkivbilleder. Kr. 125,-

Bøger og tidsskrifter sendes overalt.

NB! Portofri forsendelse ved køb over 50 kr.

P.HAASE & SØN

Dansk og Udenlandsk Boghandel

Løvstræde 8 · 1152 København K

Telefon (01) 11 59 99