

# LINESTYRET

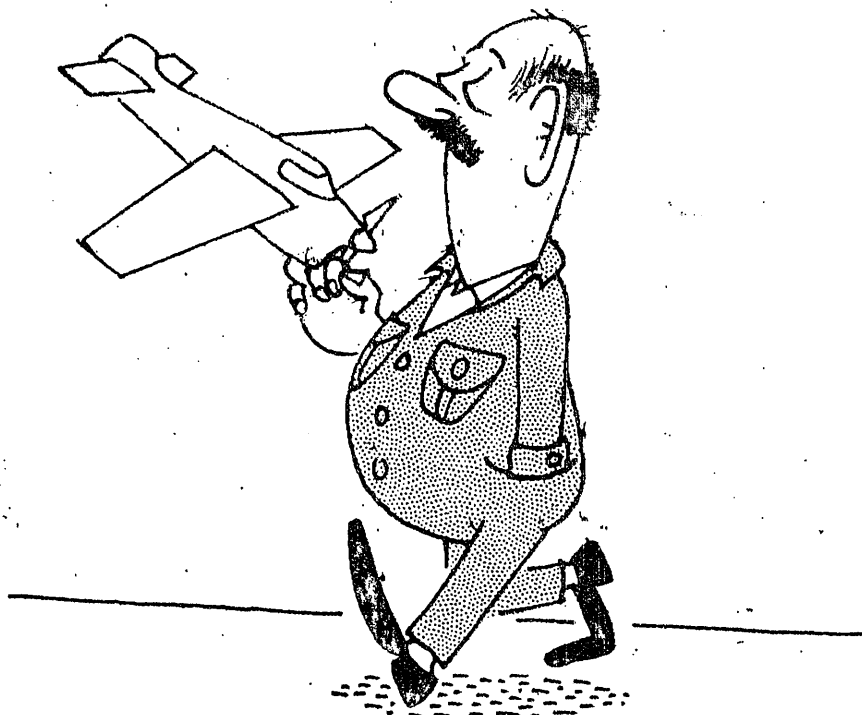

## MODELFLYVENYT

ORGAN FOR LINESTYRINGS-UNIONEN

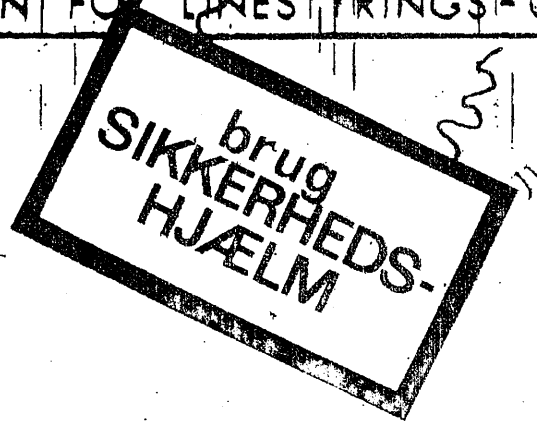

# 10.76

Oktober

## LINESTYRET MODELFLYVENYT

udgives af:

### LINESTYRINGS-UNIONEN

v/ Niels Lyhne-Hansen

Gormsvej 14

7080 Børkop

Telf. ( 05 ) 86 42 19

Postgiro nr. 5 20 87 69

### ANNONCER

Kurt Pedersen

Fælledvej 7

6100 Haderslev

### Priser:

1/4 side 25,- kr.

1/2 side 40,- kr.

1 side 80,- kr.

LØSSALGSPRIS 3,- kr.

OPLAG 200 eks.

### REDAKTION

HANS GESCHWENDTNER

Bladet udkommer den 1. i hver måned, og sendes gratis til alle unionens medlemmer.

Sidste indleveringsdag for annoncer, artikler m. m., er den 20. i forudgående måned.

Nye tider - Nye skikke, der er nu efterhånden blevet indført gløderørs-motorer i Combat og Good-Year. Det har vist sig at have en fordel rent konkurrencemæssigt for den enkelte deltager, men en ulempe der kan give bagslag på længere sigt, er den formidable støj disse motorer producerer.

Det er ikke en bøn om at fjerne disse motortyper, men en bøn om at benytte dem med hensyntagen til de omkringboende mennesker der ikke deler vores begejstring for sporten.

Nu lakker sæsonen mod slutningen, der er kun få stævner tilbage og da samtidigt vinden rusker er det så som så med aktiviteten udendørs.

Men indendørs bør den stige til hidtil ukendte højder; klubbestyrelserne tæller penge op til kontingent, de sender breve til unionen i stakkevis; medlemslister, stævnedatoer, artikler, gode forslag og erfaringer vidrebringes og medlemstallene stiger støt.

Lad os allerede nu få planlagt næste sæsons aktiviteter, så vi til den tid kan koncentrere os om det væsentlige - at flyve.



## PRELIMINARY WORLD CHAMPIONSHIP COMBAT '76

"Dutch Internationals"

I Rotterdam i Holland, blev der en uge før VM i Utrecht afholdt det første Verdensmesterskab i Combat.

Combat afholdes af en eller anden årsag for sig selv, selv om der er gjort mange forsøg på at få det som reigtig VM-klasse, men indtil videre er dette det nærmeste man er kommet. Om selve handlingsforløbet overlader vi ordet til Uffe Edslev.

Lørdag den 3 juli startede konkurrencen, der blev fløjet på nogle fodboldbaner i Rotterdam.

Fra Danmark var vi 4 deltagere, nemlig Jørgen Vejen, Kurt Siig, Jørn Rasmussen og mig selv Uffe Edslev, og alt i alt var der ca. 100 deltagere der kom fra Holland, England, Belgien, Tyskland USA, Finland, Spanien, Danmark, Frankrig Sverige og Italien.

I år fløj ca. 30 % af deltagerne med Super Tigre glød på skumplast modeller. Resten fløj med Rossi Diesel og Oliver. Nogle af amerikanerne havde dog fået anskaffet sig nogle Cox Conquest. En af disse fløj meget langt væk da linerne sprang.

I første runde klarede Kurt og Jørn sig igennem, medens Jørgen Vejen tabte. Uffe havde været så heldig at blive oversidder. I opsamlingen tabte Jørgen desværre igen, og var dermed ude.

I stedet for anden runde, blev der fløjet en eliminationsrunde. Uffe blev trukket, da han havde været oversidder i første runde. Uffe vandt, så der var 3 der gik videre til 3. runde om søndagen, hvor Jørn skulle flyve mod V-D Bossche fra Belgien. Jørn vandt med 2 klip mod 0 ( 421-221 ).

I kampen lige efter skulle Kurt flyve mod en tysker. De fik begge et klip og fuld tid, så det blev til omkamp, hvor de også fik et klip hver, men det endte i et sammenstød, hvor tyskeren var 9 sek hurtigere i luften igen, så Kurt tabte.

I 3. runde fløj Uffe mod V. Zijp fra Holland, der havde motorbesvær ( glød ) og da han endelig kom op, klippede han i snoren, hvorefter Uffe også fik et klip, så han vandt med 302-128. Tilbage i 4. runde var Jørn og Uffe, hvor sidstnævnte kom til at flyve mod R. Wilkens England, der vandt med 2 klip mod 0 samt noget jordtid 430-184. Jørn fløj mod Kissel også England og vandt med 205-109.

I 5 runde var kun Jørn tilbage, og her mødte han Lesser, England, som han slog med 3 klip mod 0, og da han samtidig fik ham i jorden vandt Jørn. Nu var Jørn blandt de 8 bedste. Han mødte Berry fra England. De stødte sammen på et tidspunkt hvor Jørn førte. Modellerne var begge smadrede, og linerne var viklet sammen. Kurt løb hen til modellen og begyndte at vikle linerne ud, medens Berrys mekaniker begyndte at sætte andre liner på reservemodellen. Da vi så dette, sendte vi Jørns reservemodel afsted, hvorefter vi blev disket for at sende modellen afsted uden at vikle linerne ud først.

Resultat:

1. J. Berry England
2. R. Wilkens England
3. J.D. Ridder Holland
4. Fraisse Frankrig

- |     |                |         |
|-----|----------------|---------|
| 5-8 | Jørn Rasmussen | Danmark |
| 25  | Uffe Edslev    | Danmark |
| 49  | Kurt Siig      | Danmark |
| 79  | Jørgen Vejen   | Danmark |

### OBS OBS OBS OBS OBS

Hermed indbyder Comet til 2 Høst Øst på Amager Fælled den 10.10.1976

TID: Kl. 9:30

STED: Amager Fælled

KLASSER: Alle

GEBYR: 5 kr pr. md. pr klasse

TILMELDNING: Hans Geschwendtner

Wibrandtsvej 67

2300 S. ( 01-596213 )

eller på pladsen 15 min. før første konkurrencestart.

Konkurrencen var meget hård dette år, og det viser at bredden er ved at være bedre. Men mesterskabet gik igen i år til trekantsområdet.

1. Modelflyveklubben 635	17,5 pt
2. Århus LK	16 pt
. Aviator	16 pt
4. Haderslev	15 pt
5. Comet	13,5 pt
6. Windy	12,5 pt
7. Orkan	11,5 pt
8. Svendborg	3 pt

## Klub Aktiviteter

### AVIATOR

Aviators modelflyvere afholder generalforsamling d. 27.10.76 kl 19:00 i klubhuset.

Dagsorden: Valg af dirigent  
 Formandens beretning  
 Kasserens beretning  
 valg til bestyrelsen  
 Forslag fra bestyrelsen  
 Indkomne forslag  
 Eventuelt

Forslag til generalforsamlingen skal være formanden i hænde senest 25.10. Bestyrelsen har stillet følgende forslag:

Kontingentet forhøjes, så det bliver følgende pr. måned:

indtil 14 år - Kr. 10 pr. måned

14-18 år - Kr. 15 - -

Over 18 år - Kr. 20 - -

Passive forhøjes til 50 kr pr. år.  
 Bestyrelsen

Vi afholder klubmestertskab lørdag d. 6.11.76 kl 12:30.

Husk vandrepokalerne !!!

Onsdag d. 17.11 kl 19:00 har vi filmsaften.

Som sædvanlig vil vi også i år afholde en julefrokost. Datoen bliver d. 3.12, så reserver nu allerede denne aften, der kommer nærmere besked om tid og pris.

Sidste mødeaften i år bliver onsdag d. 15.12 kl 19:00. Vi afholder stort bankospil med efterfølgende kaffebord. Til disse aftener vil der blive udtrukket en præmie blandt de fremmødte.

Bestyrelsen v/ Leif O.

### COMET.

Vi afholder klubmøder hver onsdag aften kl 19:30 hos Geschwendtner & Lau Amagerbrogade 41 mezz 2300 S. Det ville glæde os at se nogle af medlemmerne.- også gæster er velkomne.

# P.A.W.

## DIESEL MOTORER

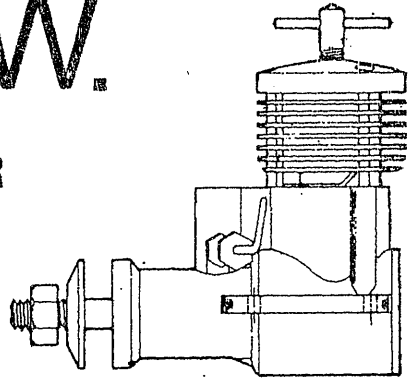

P.A.W. motorerne er robuste og letstartelige. De er ideelle begyndermotorer, men er også, på grund af den høje ydelse, fortrinlige til sportsflyvning og kampflyvning. Der er to måneders garanti for materiale- og fabrikationsfejl. Der føres komplet reservedels- og tilbehørslager.

### P.A.W. 2.49 DS

0,34 hk. ved 15.500 omdr./min. .... 135 kr.

## *taipan*

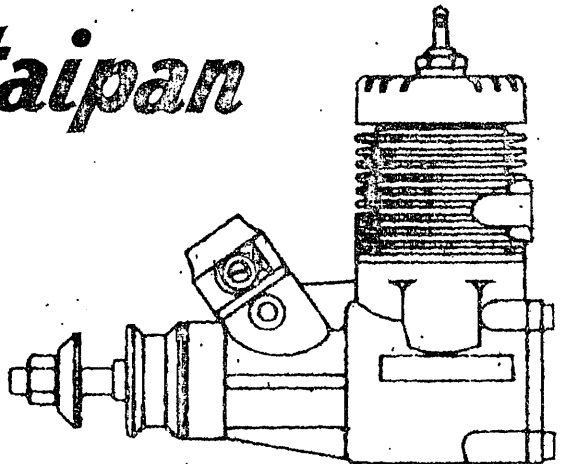

### GOOD-YEAR COMBAT

\* DOBBELTE KUGLELEJER

\* SCHNURLE SKYLNING

\* BAG-UDBLÆSNING

INTRODUKTIONSPRIS KR 270.-

8 x 6, 7 x 6 og 7 x 4 NYLONPROPELLER,

à la Top-Flite KR 5.-

JENS GESCHWENDTNER  
 SPIDSLØDDEN 6  
 2770 KASTRUP

# linestyings



I speed stillede 8 mand til start. Man mærkede tydeligt at nogle ikke havde satset på speed, men bare stillede op for sportens skyld. I første runde nåede Ole Poulsen med sin ABC rossi 237, medens Leif Eskildsen fik 220,8 Niels Lyhne satte personlig rekord med 206,8, og endda skete der det at alle 8 mand fik noteret tid.

Søndag formiddag var Hans Geschwendtner første mand og øgede til 204,7. Ole Poulsen tog sin jern-rossi frem og fik i omflyvningen 229,9. Niels-Erik Hansen havde problemer med sin vintage-Rossi, og fik 184,8. Jens Geschwendtner øgede til 158,3 med sin veteran-TWA, medens til gengæld Carsten Thorhauge meldte sig ind i 200 klubben med 0,1 i overskud. Leif O. stærke start med 208,6 i første runde blegnede til 197,8. Det blev hvisket at anden periode bar præg af deltagerens indsats ved festen Lørdag aften. Tredje periode blev fløjet om eftermiddagen, og de fleste af deltagerne havde tilsyneladende mistet pusten, men årsagen var en helt anden, idet der faktisk blev satset alt i sidste runde, for en forbedring på kun 9 km/t kunne betyde en 3. plads istedet for en 7. plads

Derfor højt at flyve, dybt at falde. Leif Eskildsen droppede ned til meget sjældne 208,1. Niels Lyhne fik 0 sammen med Jens G. Hans G. droppede også, medens Niels-Erik Hansen øgede sin anden flyvning til 189,7. Den eneste der fik noget ud af 3. runde var Carsten Thorhauge der satte ny personlig rekord med 204,4, hvilket dog kun rakte til 6. pladsen. Leif O fik 206,6 og landende på 3. pladsen. Alt i alt var der et godt speedstævne, hvor vi kan se det lyse ved at hele 6 mand var over 200 km/t, selv om det selvfølgelig er nul og nix i forhold til udlandet, men med vores målestok var det god fremgang for klassen. Efter konkurrencen, blev der eksperimenteret, idet Hans G. fik sin Rossi ABC sat over i Ole Poulsens model der udstyret med samme karb. og potte som Oles egen allerede i 2 trimflyvning fløj ca. 223 km/t, så ud af det kan man klart læse at speed ikke er motoren alene, så der røg den undskyldning.

Ole Poulsen fik velfortjent kronet en forrygende sæson med en Danmarksmesterskab, medens Leif Eskildsen på en lige så sikker 2. plads måtte afgive sin titel, som han ellers var blevet godt forvænt med.

1. Ole Poulsen	Århus			
237,4	229,9	0		<u>237,4</u>
2. Leif Eskildsen	635			
220,8	223,6	208,1		<u>223,6</u>
3. Leif O. Mortensen	Aviator			
208,6	197,8	206,6		<u>208,6</u>
4. Niels Lyhne-Hansen	Haderslev			
206,8	0	0		<u>206,8</u>
5. Hans Geschwendtner	Comet			
200,7	204,7	201,6		<u>204,7</u>
6. Carsten Thorhauge	Aviator			
116,6	200,1	204,4		<u>204,4</u>
7. Niels-Erik Hansen	Comet			
199,4	184,8	189,7		<u>199,4</u>
8. Jens Geschwendtner	Comet			
148,7	158,3	0		<u>158,3</u>

## stunt

I denne klasse var der det store positive at der var en hel del begyndere, og det mest chokerende ved det var faktisk at de alle var fra Københavnske klubber.

I ekspertstunt fik Leif Eskildsen sig igen en sejr med sin Focus som er bragt andetsteds i bladet.

De seks andre deltager lå i meget hård kamp et stykke efter Leif.

Robert Petersen lagde sig ikke helt overraskende ind på 2 pladsen, men en overraskelse var Christian Iversen, der endda med sin reservemodel med 6 ccm motor blev nr. 3. Det er absolut ikke utænkeligt at 2 pladsen var blevet nået med hans nye 10 ccm model.

Henry Hviid er på vej fremad, og det var en overraskelse at han kunne slå Jørn Ottosen, som stadig fløj med sin let brugte model.

Leif O. Mortensen var overraskende langt nede i feltet, men han manglede et par manøvrer i anden flyvning, samt modellen var godt skæv efter en meget hurtig reparation efter et brud ved NM. Carsten Thygesen havde problemer med vinden og udelod nogle manøvrer. Begynderne var ikke alene talmæssigt men også kvalitetsmæssigt en stor overraskelse. Kampen var meget hård, og

Henrik andersen fra Orkan sejrede knebent foran Stig Henriksen fra Windy, og med Jørn Bobjerg, der for det første fløj med en 2,5 ccm Oliver model, og for det andet netop for 10 år siden vandt klassen på Vandel ved DM 1966, på 3. pladsen. Frederik Flemming Orkan blev 4., og Jan Petersen Orkan femte. Alle fik reltvt høje points, og alt fungerede glimrende.

#### STUNT Ekspert:

1. Leif Eskildsen	635	6372 pt
2. Robert Petersen	Windy	5547 pt
3. Christian Iversen	Hadersl.	5400 pt
4. Henry Hviid	635	5363 pt
5. Jørn Ottosen	Orkan	5259 pt
6. Leif O. Mortensen	Aviator	5159 pt
7. Carsten Thygesen	Orkan	4741 pt

#### Begynder:

1. Henrik Andersen	Orkan	1996 pt
2. Stig Henriksen	Windy	1893 pt
3. Jørgen Bobjerg	Windy	1844 pt
4. Frederik Flemming	Orkan	1589 pt
5. Jan Petersen	Orkan	1381 pt

## good-year

Der var 7 hold tilmeldt i denne klasse, og det viste sig allerede om lørdagen at Good-Year er ved at komme over baby-stadiet.

I første heat var der tre hold, Niels Lyhne/Kurt Pedersen, Jens G./Luis P. og Finn/Henrik Nielsen. Niels og Kurt slog straks deres tilstedeværelse fast med en ny danmarkrekord 5:06 foran Jens/Luis 5:11 og Finn/Henrik 6:29.

Andet heat var et to-mands, nemlig Carste Thygesen/Poul Holm mod Henrik Linnet/Jan Steen Jensen der fik henholdsvis 6:58 og 7:34.

Sidste heat i denne omgang var ligeledes et to-mands, gav igen en ny god tid, idet Leif O./Ole Bisgård på hjemmebane fik 4:54. Jørn Vejen/Henry Hviid fik 7:21 med en glød der ikke kunne starte.

Søndag var der anden runde. Første heat kom til at stå mellem Niels L./Kurt P. og Leif O./Ole B. og Carsten/Poul, men det ellers spændende opgør blev afbrudt da Niels L. blev ramt på armen af Carste/Pouls model under landing, hvilket gav omflyvning. Leif O./Ole B. fik 5:07 medens Carsten/Poul blev disket.

I andet heat forbedrede Finn/Henrik Nielsen til 6:20 i følgeskab med Jørgen Vejen/Henry Hviid der fik 6:19.

Niels Lyhne/Kurt Pedersen fik deres omflyvning i sidste heat, og det viste sig ikke at være nogen ulempe for dem at flyve 3-mands heat, idet de viste topform, og igen kom hjem med ny dansk rekord med 4:50. Jens/Luis forbedrede 1 sek med tilstoppet hurtigtanker, og Henrik Linnet/Jan Steen Jensen fik 6:32.

Finalen var meget spændende, ikke mindst fordi det hele kørte, men også fordi alle 3 hold lå næsten lige indtil Jens G./Luis P. varmede og måtte ned og bakke kompen. Niels L./Kurt P. fik også et ekstra stop, medens Leif O. Ole B. missede en start, så alle var stadig med. Ole Bisgård/Leif O. Mortensen susede først over stregen som mestre i tiden 10:07 foran Niels Lyhne/Kurt Pedersen 10:23 og Jens Geschwendtner/Luis Petersen 10:28.

1. Leif O. Mortensen/Ole Bisgård	4:54	5:07	10:07,3	Aviator
2. Niels Lyhne/Kurt Pedersen	5:06	4:50	10:23,1	Haderslev
3. Jens Geschwendtner/Luis Petersen	5:11	5:10	10:28,8	Comet
4. Jørgen Vejen/Henry Hviid	7:21	6:19		635
5. Finn Nielsen/Henrik Nielsen	6:29	6:20		Haderslev
6. Henrik Linnet/Jan Steen Jensen	7:34	6:32		Aviator
7. Carsten Thygesen/Poul Holm	6:58	disk		Orkan/Comet

## team-race

Efter heatene i Good-year blev der fløjet team-race, og allerede i første heat, hvor Palle Rivold/Jørgen Bobjerg, Ib Rasmussen/Ole Poulsen og Jesper Rasmussen/Steen Pedersen kæmpede om tiderne, var der panik på drengen, idet Jesper/Steen i sidste stop sendte modellen afsted for næsen af Palle/Bobjergs landende model, og hindrede dem i normal landing. et resulterede i et knækket haleplan, en protest, en diskning, og en omflyvning. Ole/Ib fik noteret personlig rekord med 4:18 og i omflyvningen fik Palle/Bobjerg 4:25.

I dagens andet heat foretrak John Mau/Hans Geschwendtner at lave konkurrencens bedste tid ved at slå Flemming Jensen/Kjeld Frimand og Alf Thomsen/Morten Jørgensen med tiden 4:04, mod henholdsvis 4:33 og 5:47.

Sidste heat blev delvist to-mands idet Jørgen Vejen/Henry Hviid kun klarede

$\frac{1}{4}$  omg, så Jens Geschwendtner/Luis Petersen og Palle Edslev/Peter Sejersen havde frit spil, og de lavede henholdsvis 4:13 og 4:16, hvad der senere viste sig afgørende.

Søndag skete der ikke de store forandringer (skyldes måske festen?), men Jens/Luis vandt første heat med 4:22 med en syg hurtigtanker foran Jesper Steen der kun kom  $\frac{1}{4}$  omg, og Kjeld Frimand/Flemming Jensen der fik omflyvning pga. defekt stopur, hvor tiden ca 4:25 var opnået, men i omflyvningen fik de kun 4:51.

Andet heat var ikke særlig spændende, Ole/Ib havde vrøvl med mekanikken og måtte udgå, ligeledes gik det Alf/Morten som dog nåede 33 omg. Jørn/Henry fik i omflyvningen 6:50.

I tredje og sidste heat, satte Palle Rivold/Jørgen Bobjerg alt ind på en finaleplads, men tiden 5:14 rakte kun til en 5. plads. Modellens ydelse var der bestemt ikke noget i vejen med, men en misstillet snaps var fejlen. Peter/Palle varmede og fik 5:38, medens Hans/John udgik ved 33 omg pga. forstrøkket cutfjeder på deres Bugl. I Finalen så det ud til et hårdt opgør mellem Buglholdene Jens/Luis og Hans/John, men mekanikken svigtede igen for Hans/John (for stort udslag på cutten forstrækker fjederen, så den bliver ude) så de måtte udgå i 19 omg. Jens Geschwendtner/Luis Petersen kronede så en formidabel sæson med et DM i tiden 8:23 foran Palle Edslev/Peter Sejersen der fik 9:13, og Hans Geschwendtner/John Mau som tredje.

Der var en virkelig fin standard på T/R i år og med 4 hold under 4:20 er der fremtid i tingene.

De tre sidste hold i rækken har udmærket udstyr som blot behøver noget mere erfaring og konkurrencetræning for at få det hele med i en helhed.

1. Jens Geschwendtner/Luis Petersen  
4:13 4:22,5 8:23,4 Comet
2. Palle Edslev/Peter Sejersen  
4:16,2 5:38,9 9:13,7 ALK
3. John Mau/Hans Geschwendtner  
4:04,1 33 omg 19 omg. 635/Comet
4. Ole Poulsen/Ib Rasmussen  
4:18,9 0 ALK
5. Palle Rivold/Jørgen Bobjerg  
4:25,5 5:14,2 Comet/Windy
6. Flemming Jensen/Kjeld Frimand  
4:33,2 4:51 Windy
7. Alf Thomsen/Morten Jørgensen  
5:47 33 omg Aviator

8. Jørgen Vejen/Henry Hviid  
 $\frac{1}{4}$  omg. 6:50 mfk 635

9. Jesper Rasmussen/Steen Pedersen  
disk  $\frac{1}{4}$  omg. Aviator.

## combat

Der var i år en afmatning i deltagerantallet, idet kun 8 mand havde tilmeldt sig til kampen om mesterskabet.

I første kamp var den gamle mester John Mau i kamp mod Henrik Linnet, der sejrede, således at John Mau måtte i opsamling mod Asger Bruun Andersen, der sejrede med 2 sekunder, så allede i første runde blev mester væltet.

I første opsamling gled ligeledes Jan Steen Jensen fra Aviator ud.

I anden runde var der virkelig gode kampe med meget få points der skilte taber fra vinder, men videre til Semifinalen gik: Asger Bruun Andersen, Henrik Linnet, Niels Lyhne og Uffe Edslev. Særlig sidstnævnte ykkede meget overbevisende i trim.

I første semifinale fløj Niels L. mod Asger B.-A, der havde besvær med blæsten, så førstnævnte vandt.

Uffe Edslev kæmpede en hård kamp mod Henrik Linnet, som gav til resultat, at finalen kom til at stå mellem Niels-Lyhne og Uffe Edslev.

Finalen var en virkelig gyser, idet begge kæmpede alt de havde lært. Begge fik 2 klip hver, og det endte med at Niels Lyhne fløj flaksende rundt med en halv model, som vel at mærke var styrbar, men han manglede alligevel flyvetid for at sejre. Mon det var fordi mekanikerne ikke rigtig vidste hvilken halvdel han skulle bruge. Uffe Edslev blev en absolut værdig mester, og viste gennem hele konkurrencen overbevisende flyvning. Blandt deltagerne savnedes Jørn Rasmussen, men han var til DM i fritflyvning i Kalundborg og forsvare sit mesterskab i Al.

1. Uffe Edslev Århus LK
2. Niels Lyhne Hansen Haderslev
3. Asger Bruun-Andersen Svendborg
4. Henrik Linnet Aviator
5. Kurt Siig Jensen 635
6. Kurt Pedersen Haderslev
7. John Mau 635
8. Jan Steen Jensen Aviator

Igen i år deltog der danskere i denne traditionsrige konkurrence, der ser ud til at få flere deltagere for hvert år. Der deltog i år 14 i speed, 20 hold i team Race og 30 i stunt.

I speed vandt Rumpel med sit sædvanlige Miebach-udstyr, men han var hårdt presset af Gorziza og Frölich, der brugte samme udstyr.

Situationen er idag den, at man kan købe Miebach-Rossier, Lenzen-vinger, Rumpel-panner og propeller og derefter være i verdensklasse. Den bedste placerede "hjemmelavede" model var nr 9, Isles fra England og nr 11, Eskildsen fra Danmark.

Stunt blev vundet af den gamle kæmpe Van d. Hout fra Holland. Mannall fra England var ganske tæt i halene på ham. På tredjepladsen kom Eskildsen, der trods sin dårlige træningstilstand kunne kæmpe sig foran et andet af de gamle navne Dr Egervary fra Ungarn. Det var ganske typisk at "Monsjø" "Åskild" bliver bedre for hver runde - der skulle bare være nogle flere.

Team - Race var eneste klasse med dobbelt besætning fra Danmark. Luis og Jens fløj i tremandsheat 4:05 og var dermed sikre på semien. Derefter fløj Peter og Palle (eller er det omvendt?) til alles overraskelse 4:11 - også deres egen - de havde kun medbragt 400 ml brændstof til to heat!

Semi-finale grænsen blev 4:20, så i modsætning til sidste års 4:38 viste det at mange hold havde forbedret sig.

I første semi, fanger Luis / Jens det hollandske hold Mr og Fru Kant's liner, dette giver en omflyvning, der flyves på 3:58 - finaleplads.

Peter / Palle flyver 4:13 og ligger længe til finalen, men i de sidste par heat flyver 2 x Metkemeier 4:09 og Smith/Fry 4:07 og Peter / Palle ender på en femteplads. En virkelig fin præstation.

I anden semi-omgang flyver Luis / Jens 3:55,1 og Peter / Palle 4:28,2

I Finalen mellem Metkemeiers x 2, Smith / Fry og Jens/Luis griber Fry galt i første stop på 33 omg, så

kampen står mellem den 5-stops hollandske og den 4-stops danske model.

Først lykønskes hollænderne med sejren, men efter nærmere granskning af urene, lykønskes Luis og Jens.

Sluttiden blev 8:11,2 foran hollændernes 8:11,8 altså 6/10 sek 1/3 omg.

Stor glæde og ståhej - Inden hjemkørslen var der muntert drikkelag og premier og de fleste enedes om at mødes i Utrecht.

Luis Petersen.

#### Resultaterne;

##### Stunt,

1. L.V. Hout	Holland	6033 pts
2. J Mannall	England	6006 pts
3. Eskildsen	Danmark	5937 pts
4. Dr. Egervary	Ungarn	5903 pts
5. Bensch	Belgien	5784 pts

##### Team - Race

1. Jens Geschwendtner / Luis Petersen D	4:05	4:03	3:58	3:55	8:11	
2. Metkemeier / Metkemeier	Holland	4:05	4:53	disk	4:09	8:11
3. Smith / Fry	England	4:14	4:06	4:07	disk	33 omg
4. Ficher / Nitcher	Østrig	4:11	4:40	4:28	4:16	
5. Edslev / Peter Sejersen	Danmark	4:11,7	4:33	4:13	4:28	
6. Kant / Kant	Holland	4:26	4:14	disk	4:20	
7. Visser / Buys	Holland	4:15	4:29	4:25	4:22	
8. Lenzen / Pieper	Tyskland	4:19	4:42	4:26	4:52	
9. Tribe / Broad	England	4:20	4:25	4:17	disk	

##### Speed,

1. Emil Rumpel	Tyskland	251,7 km/t
2. H Gorziza	--	250,0 -
3. J Frölich	--	250,0 -
4. J Lenzen	--	246,2 -
5. Buser	Holland	246,5 -
11. Eskildsen	Danmark	227,8 -

brug hovedet !

BRUG HJELM !!



På de følgende sider præsenteres  
Leif Eskildsen's stævt-model  
"FOCUS 10" ø der er den til dato  
mest vindende danske kunstflyvnings-  
model; Nr 4 ved VM, nr 2 og 3 i  
Bochum samt et ytal DMer og NMer.

Motoren er en Marco 61 og modellen  
vejer 1500 gram.

Bellcrank

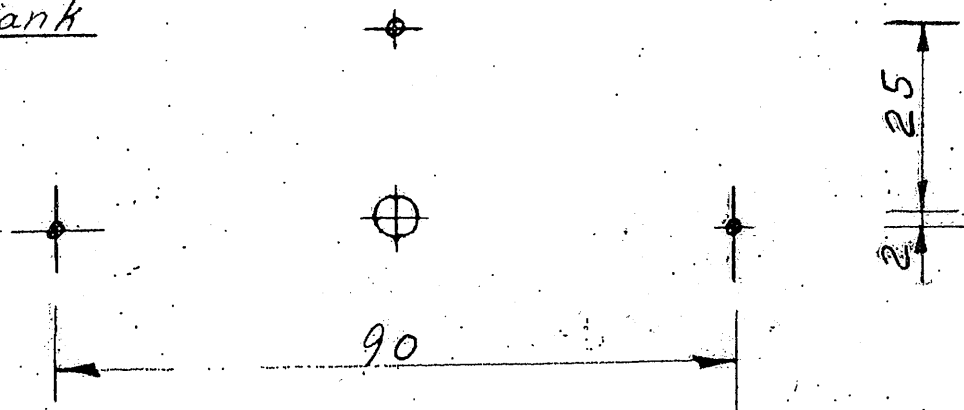

Horn for Flaps.

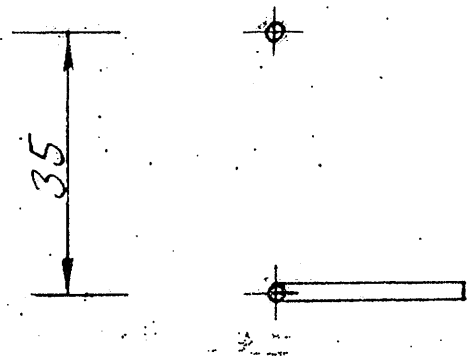

Horn for Elevator.

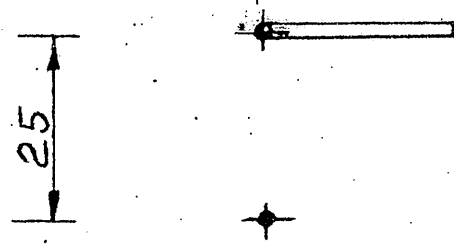

Push Rod  $\phi 2.5$  mm

Focus 10

Skala 1:10.

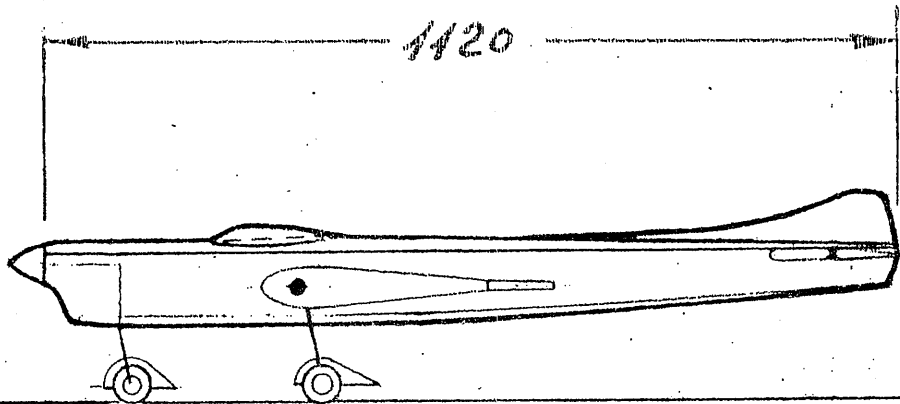

LEIF ESKILDSEN  
 Munkedalens 12  
 Skærup - 7080 Borkop  
 DENMARK

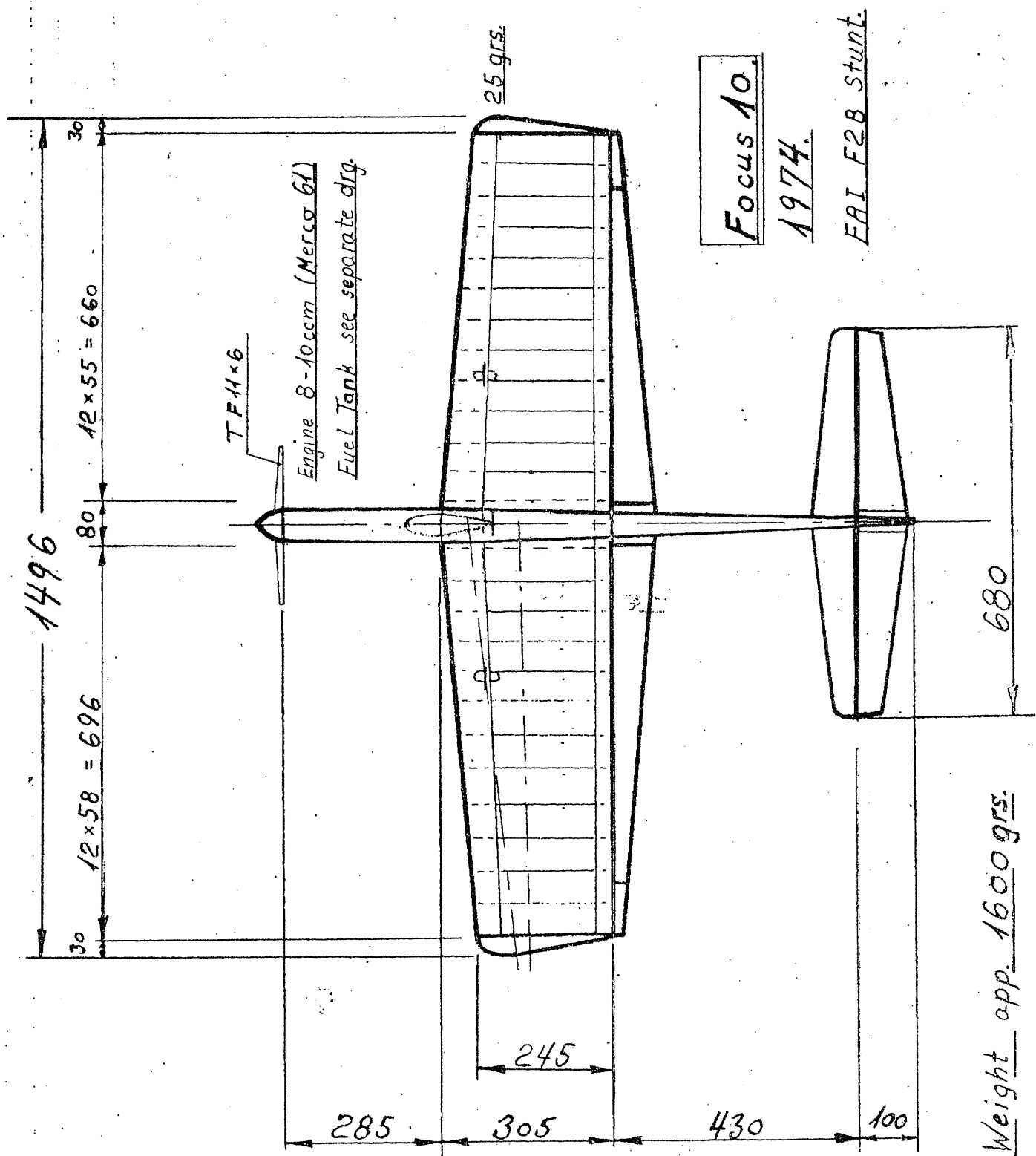

Weight app. 1600 grs.

Covering 4.5mm balsa  
and modelspan Tissue

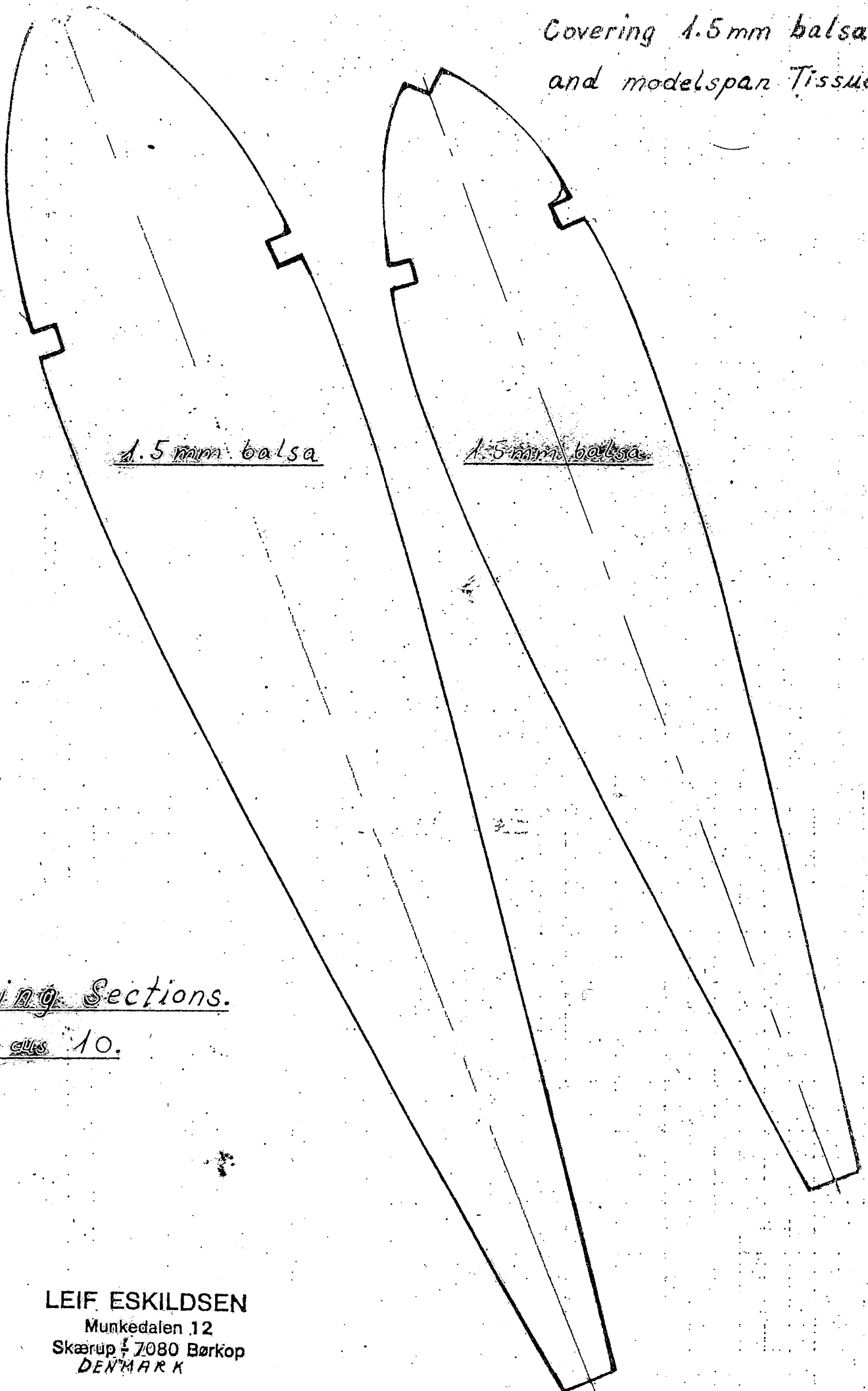

4.5mm balsa

4.5mm balsa

Wing Sections.

Foils 10.

LEIF ESKILDSEN  
Munkedalen 12  
Skærup 7080 Børkop  
DENMARK

Alle rør indv.  $\phi 2$ .  
0,2 mm blik til tank.

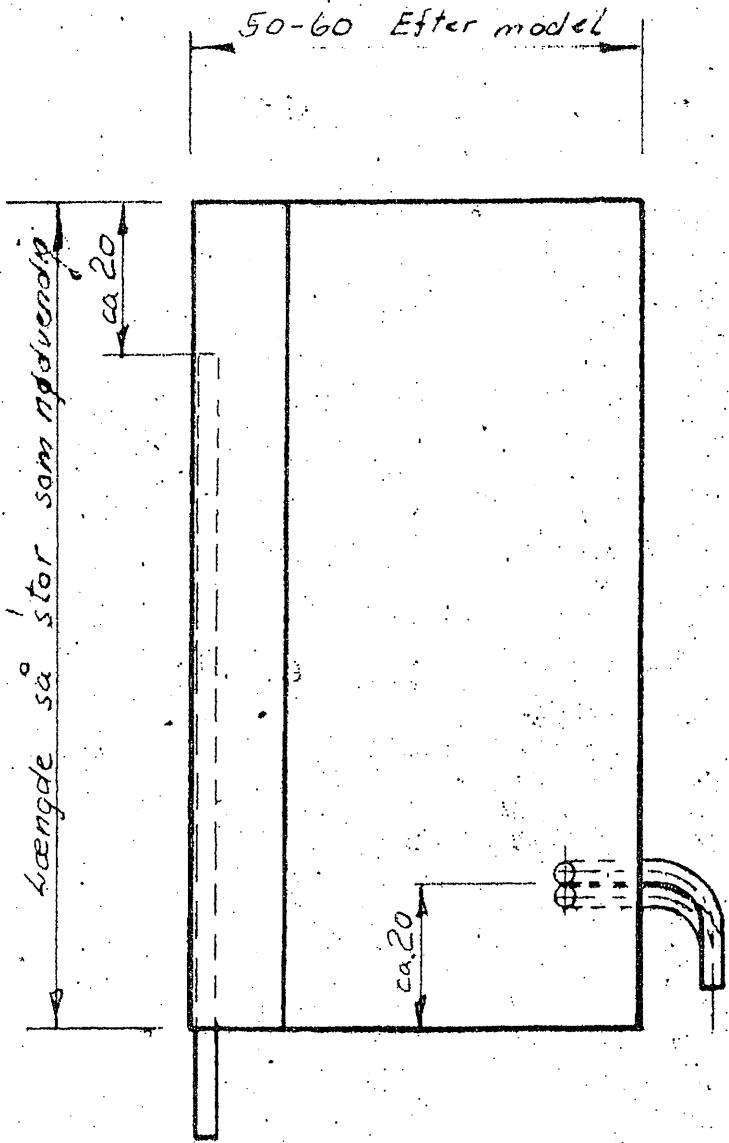
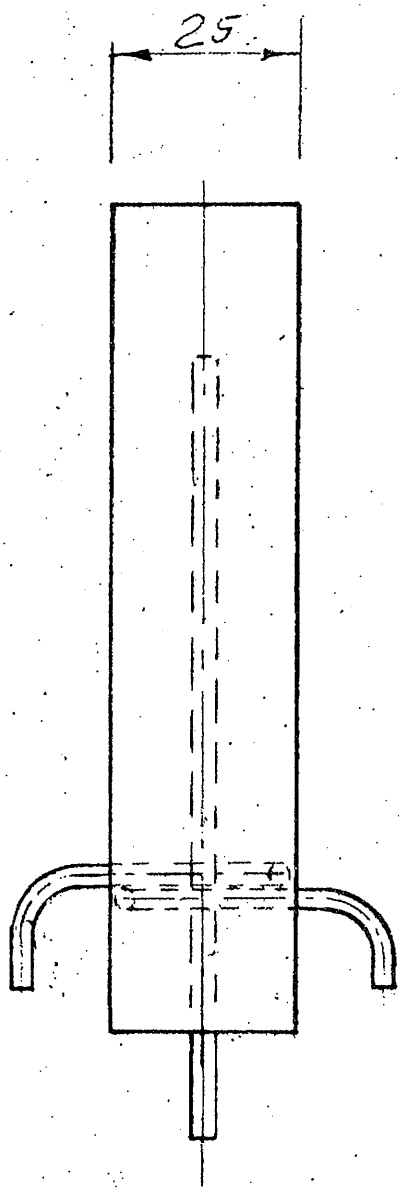
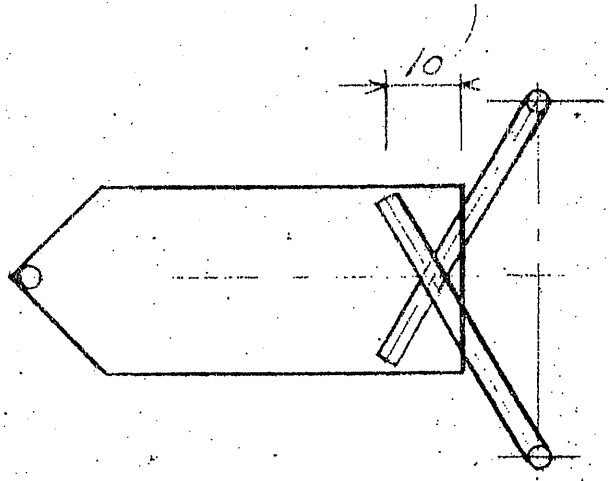

længde så stor som nødvendig

Kunstflyvetank F2B.

Leif Eskildsen. 1/6-73.