

# LINESTYRET



# MODELFlyVENYT

---

ORGAN FOR LINESTYRINGS-UNIONEN

---

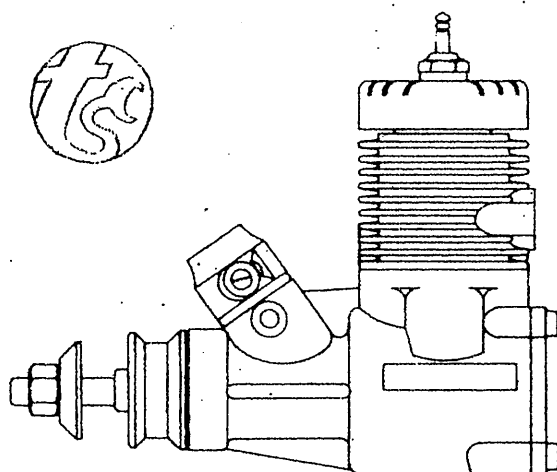

April

# 4.76

## LINESTYRET MODELFLYVENYT

udgives af:

LINESTYRINGS-UNIONEN

v/ Niels Lyhne-Hansen

Jomfrustien 10

6100 Haderslev

Telf. (04) 52 70 36

Postgiro nr. 5 20 87 69

### ANNONCER

Kurt Pedersen

Fælledvej 7

6100 Haderslev

Priser:

1/4 side 25,- kr.

1/2 side 40,- kr.

1 side 80,- kr.

LØSSALGSPRIS 3,- kr.

OPLAG 200 eks.

### REDAKTION

HANS GESCHWENDTNER

Bladet udkommer den 1. i hver måned, og sendes gratis til alle unionens medlemmer.

Sidste indleveringsdag for annoncer, artikler m. m., er den 20. i forudgående måned.

Forsidebilledet viser den "nye" australske TAIPAN 15, en schnuerleskyllst glow-motor der har vist gode taktar i udenlandske Good-Year og Combat konkurrencer

Nu har vi lige taget hul på en ny flyvesæson.

I vor sportsgren, der mere og mere bliver præget af hurtige modeller - på det sidste er selv combat - blevet til dels et spørgsmål om motorydelse og fart, må man foruden håbet om en sportsmæssig fin sæson fremkomme med et par ønsker af mere alvorlig karakter.

Den stadig stigende fart kan næmt blive skæbnesvanger hvis sikkerheden tilside-sættes. Det må indskærpes at trækprøver bliver obligatoriske - og udføres - ved hver eneste konkurrence. Ligeledes er det konkurrencelederens opgave at kontrollere at modeller er forsvarligt flyvedygtige. Et yderligere ønske i denne forbindelse er det at linebåse og tilskuere (de to ting hører normalt sammen) bliver anbragt med vinden i ryggen (modsat manøvreområdet)

Husk det! det gælder DIN og andres fremtid.

En anden sag er vores motorers støj.

Gør Dig selv og andre en tjeneste ved at begrænse din motors støj og din flyvning lige op ad bebyggelser.

Der findes mange metoder, som forøvrigt også er til fordel for dig selv. Manifold på motorerne skåner naboerne og cylinderen.

Husk forøvrigt at det er obligatorisk med lyd-dæmper på motorer på over 2.5 ccm

God sæson med hele læmmer og glade naboer!

Jens Geschwendtner



## EL

Elektrisk? - Ripmax i England annoncerer med en ny aero-motor der er ligeså stærk som en .29 er. ( 5 ccm ) Måske får vi endelig en "specialmotor" rekord. Læs forevrigt lederen om støjgener.

## ROSSI

Rossi's nye 10 ccm er fremkommet. Det er en speed-motor med alskens moderne finesser - den ligner en 2,5 ccm RV i stor størrelse.

## COX

For første gang i mange år, er COX fremkommet med en ny konkurrence-motor. Det er CONQUEST 15, der forevrigt også har en .40 storebror, der er et næstent tro kopi af Rossi -dog er krumtaphuset delt a'la Bugl. Er den op til COXs normale standard, bliver den en farlig udfordrer til Rossi og K&B 15. Det vides endnu ikke om den kommer med effektpotte, men den er forberedt.

## WEBRA

Webra er fremkommet med en superschnuerle skyllet bagudblæsningsmotor med potte på 1,8 ccm. Forstår man hvad den størrelse bruges til? -det sneste fornuftige er dog at det forlyder at en 2,5 ccm er på vej.

## OLIVER

Det forlyder at Mr Olivers salg er katastrofalt dalende, selv den engelske mester sælger ud. Grunden? - jo gløderøsmotorerne har holdt sit indtog i Combat og fortrænger Dieslerne. Come On mr. Oliver...beat them!!

## 1,2,3 . . .

Der er fremkommet en dejlig lille omgangsteller til T/R og G/Y på markedet. Den koster 66 kr og importeres af firmaet Holger WEDEL, Hvor den kan købes en detail, håber vi at vise i en annonce i næste nr.

## TAIPAN

Den mest outrære nyhed i hele virvaret af bagudblæsningsmotorer er den nye Taipan 40 - den har nemlig frontudblæsning. Den er specielt beregnet til R/C speed.

## HPK

Der er fremkommet en ny, vistnok japansk 2,5 ccm glow, HPK 15. Den er efter nyeste recept med schnuerleskylning og alskens finesser. Den er endnu kun på markedet i Japan(?) og Australien.

## STOP PRESS

Windy-pokalen er flyttet en uge frem. Det er nu 30 maj 1976.

# konkurrencer

## 1 vår-øst

Den første vårkonkurrence øst blev afholdt i stridt koldt og blæsende vejrlig.

Resultaterne:

STUNT:

1. Robert Petersen Windy 4981 pts
2. Jørn Ottosen Orkan 3710 pts
3. Carsten Thygesen Orkan 2010 pts

TEAM-RACE:

1. J Geschwendtner / Luis Petersen  
4:34 4:23 9:21 Comet
2. Hans Geschwendt / John Mau  
5:32 4:47 10:12 Comet/Fred.
3. Palle Rivold / Jørgen Bobjerg  
- 4:47 37 omg Comet/Windy
4. Flemming Jensen / Kjeld Frimand  
- 5:27 Windy

COMBAT:

1. Allan Løfstedt Comet
2. Klaus H Jørgensen Comet

SPEED:

1. Hans Geschwendtner 156 km/t

## 2 vår-øst

INDBYDELSE:

Dato: 25 april 1976  
Sted: Amager Fælled  
Tid: Kl 9.30  
Klasser: Speed, Team Race, Good - Year, Stunt og Combat.  
Gebyr: 5 kroner pr mand pr klasse  
Tilmeld: Senest d 20 april til:  
Jens Geschwendtner  
Spidslodden 6  
2770 Kastrup 01 517447

Vel mødt - COMET

## t/r \* speed

INDBYDELSE:

Dato: 20 JUNI 1976  
Sted: Amager Fælled  
Tid: Kl 9<sup>00</sup>  
Klasser: FAI Speed og Team Race  
Gebyr: 10 kr pr mand pr klasse  
Tilmeld: Senest d 15 juni til:  
Jens Geschwendtner  
Spidslodden 6  
2770 Kastrup 01 517447

## gyngemosen

Gyngemosestævnet blev afholdt to steder, combat og stunt i Herlev og Speed og Team Race på Amager fælled.

Vejret var glimrende og alt forløb planmæssigt. Dagens største overraskelse stod Niels-Erik Hansen for, da han fik noteret bedste københavner-resultat i flere år.

Resultater,

STUNT:

1. Robert Petersen Windy 4815 pts
2. Jørn Ottosen Orkan 3774 pts

COMBAT:

1. Jens Geschwendtner Comet
2. Claus H Jørgensen Comet
3. Allan Løfstedt Comet

TEAM-RACE:

1. J Geschwendtner / Luis Petersen Comet  
4:42 4:29 9:28
2. Palle Rivold / Jørgen Bobjerg Comet/Windy  
5:02 6:09 9:39
3. John Mau / H Geschwendtner Fred/Comet  
4:48 5:09 9:43

SPEED:

1. Niels-Erik Hansen Comet 200 km/t
2. Hans Geschwendtner Comet -o km/t

# HAASE

Specialist i Flyvelitteratur. Altid flere end 500 titler på lager om flyvemaskiner og flyvehistorie før og nu, flyveteknik og modelfly. Stort udvalg i tidsskrifter. Tegninger og plakater skaffes.

Nogle eksempler:

Aeromodeller. 12 numre årlig, ca. 40 s. per nr. Fotos & skalategninger. Abonnement kr. 68,50.

Air International. 12 numre årlig, ca 50 s. A4 per nr. Udmerkede farvefotos, fotos og tegninger. Abonnement kr. 98,40. Enkeltnr. kr. 8,75.

Wm. Green: Observer's Aircraft 1975. Kr. 16,75

O.Nikolajsen: Dan Mil 3. 72 s.A4. 117 fot. 2 5-plan skitser & 7 siderids. Omhandler især ESK 723 og Hawker Hunter i Flyveåbnet. Kr. 59,90

K.Ries: Luftwaffen Story 1935-1939. 264 s. 224 fot. 23 tegn. Indb. Fine arkivbilleder. Kr. 125,-

Bøger og tidsskrifter sendes overalt.

NB! Portofri forsendelse ved køb over 50 kr.

P.HAASE & SØN

Dansk og Udenlandsk Boghandel

Løvstræde 8 · 1152 København K

Telefon (01) 11 59 99



"Don't Panic — just

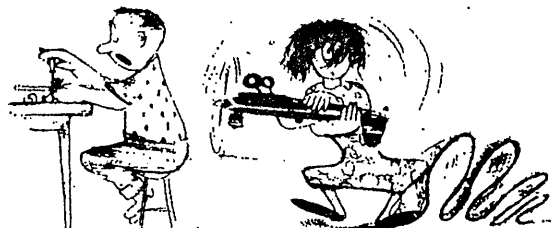

turn her belly up

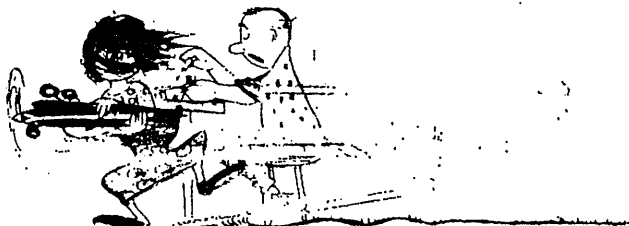

that's it, girl!"



## MACH II

250,-

## AMYL NITRAT

85,-/¼ L

## SOLARFILM

15,-/m

blå, rød, orange

LEGETØJSBODEN

vendersgade 13  
7000 fredericia

†lf 05 920513



Team-race.

(4.3.6.d) følgende tilføjes:

" I finalen vælges startpunkterne efter resultaterne opnået i semifinalerne. Holdet med hurtigste tid vælger først, derefter holdet med næst hurtigste tid. I tilfælde af at to hold har samme bedste tid, beslutter det af holdene, der har anden hurtigste tid i semifinalerne valgrækkefølgen."

(4.3.7.g) følgende tilføjes:

" Piloten skal befinde sig på en imaginær linie mellem cirkelns centrum og modellen."

(4.3.14.b) følgende tilføjes:

".., eller vedvarende har cirkelns centrum imellem sig og modellen."

(4.3.14.s)

"s) Hvis mekanikeren ikke handler som beskrevet under 4.3.7.k og 4.3.7.l."

I regelmappen skal bogstaverne under "Et hold skal diskvalificeres:" (4.3.14) ændres således, at hvor der står a) skal der stå i), hvor der står b) skal der stå j) o.s.v.

Combat.

(4.4.6) "...linernes fastgørelsespunkt..." ændres til "...linernes fleksibilitetspunkt...".

(4.4.9.e) "...mindst en kvart omgang.." ændres til "...ca. en halv omgang.."

(4.4.9.g) "g) Efter en mellemlanding må kampen først starte igen, når dommeren giver signal hertil. Signalet skal gives så snart dommeren er sikker på, at modellerne er adskilte med mindst en kvart omgang."

(4.4.3.) "... to koncentriske cirkler.." ændres til "... tre koncentriske cirkler.." . Desuden tilføjes: "c) En 22 meter mellem-landingscirkel."

(4.4.11.d) ændres helt til følgende:

"d) Der gives ingen point for klip kun i snoren. Hvis der i snoren er fastgjort et stykke af papirstrimmelen, tildes 100 point."

(4.4.12.b) følgende tilføjes:

".., bortset fra hvis han skal have fat i reservemodellens liner, eller hvis det sker for at tillade mekanikerne at ordne en mellem-landet model."

(4.4.12.c) følgende tilføjes:

" Hvis mekanikeren ikke gør dette, tildes piloten 50 strafpoint."

(4.4.12.h) "h) Efter et linekryds, der resulterer i at en eller begge modeller lander, og ingen af piloterne kan siges at være skyld deri, skal piloten (og mekanikerne) ordne linerne inden modellen sættes op igen, eller hans reservemodel sættes op."

(4.4.12.i) "i) På ethvert tidspunkt hvor kun én model er i luften, skal denne model flyve ligeud i retning mod uret."

(4.4.13) "b)" slettes.

"c) I tilfælde af at en af modellerne flyver væk så mekanikerne/piloten ikke umiddelbart kan få fat i model og strimmel, kan piloten/mekanikerne vælge at få en ny strimmel i fuld længde. Den ny strimmel skal øjeblikkelig stilles til rådighed af dommer eller tidtagere."

(4.4.14.i) "i) Modstandere i såvel første runde som runden lige efter tabernes runde, skal findes udelukkende ved tilfældig lod-trækning. Ingen form for seedning er tilladt, heller ikke når pyramiden sættes op umiddelbart efter tabernes runde, og pyramiden må ikke ændres."

(4.4.16.h) følgende tilføjes: ".., eller det sker for at tillade mekanikerne at ordne en landet model."

(4.4.16.o) "o) For ethvert andet skamløst brud på reglerne."