

# LINESTYRET



# MODELFLYVENYT

---

ORGAN FOR LINESTYRINGS-UNIONEN

---

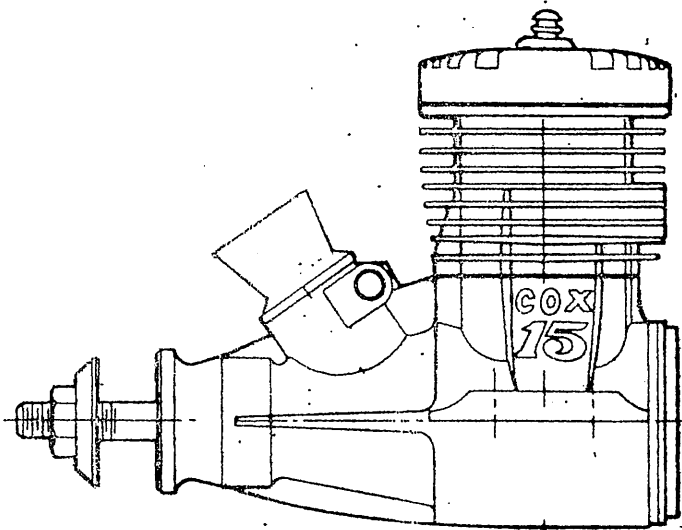

juni

# 6.76

## LINESTYRET MODELFLYVENYT

udgives af:

LINESTYRINGS-UNIONEN  
v/ Niels Lyhne-Hansen  
Jomfrustien 10  
6100 Haderslev  
Telf. (04) 52 70 36  
Postgiro nr. 5 20 87 69

### ANNONCER

Kurt Pedersen  
Fælledvej 7  
6100 Haderslev

### Priser:

1/4 side           25,- kr.  
1/2 side           40,- kr.  
1 side             80,- kr.

LØSSALGSPRIS   3,- kr.

OPLAG           200 eks.

### REDAKTION

HANS GESCHWENDTNER

Bladet udkommer den 1. i  
hver måned, og sendes gratis  
til alle unionens medlemmer.

Sidste indleveringsdag for  
annoncer, artikler m. m., er  
den 20. i forudgående måned.

Forsidebilledet viser den nye  
konkurrencemotor fra Cox,  
Conquest 15. Efter sigende skulle den  
være på niveau med Rossi.

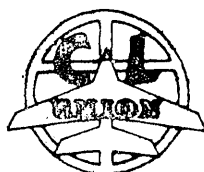

### LEDER:

Vi iler med en forklaring på sidste  
blads sene fremkomst.

Vi havde regulære problemer med  
vort trykkeapparat, og sågar efter  
vi havde lavet lederen og manglede  
et par sider gik det helt galt, og  
vi måtte have duplikatoren til  
doktoren, der klarede den så den  
nu er som en ny, hvilket klart kan  
ses på den uhyre svingende trykke-  
kvalitet i sidste nummer.

Hvis nogen er i tvivl er det resul-  
ttet fra Århus der var sidste side.

Der er nu igen sket det at en ind-  
bydelse til en stort stævne ( VM  
i Combat ) er kommet så sent frem, at  
den ligger lige mellem to blade.  
Det er et svært problem at løse,  
men i dette tilfælde er det forsøgt  
løst ved mund-til-mund metoden,  
isedet for den noget dyrere løsning,  
at sende et ekstrabrev ud til alle  
medlemmerne-Det er dyrt og vi har  
for få penge.-Man må håbe det har  
virket denne gang.

Som redaktør af dette blad er det  
uhyre svært at blive stofmisbruger,  
da der faktisk ikke kommer noget  
frem til mig.

Er der virkelig ikke nogen der  
har noget på hjerte ?

# KLUB-DM

Turneringen raser allerede afsted, og efter at Fredericia og Skærup er blevet slået sammen, er der kommet en klar favorit, men vi håber at de andre klubber vil bide fra sig, med endnu mere energi.

Stillingen er pr. 4.4 følgende:

1. Comet 96  $\frac{1}{2}$  pt.
2. 635 49 pt.
3. Århus 36 pt.
4. Aviator 24 pt.
5. Windy 16  $\frac{1}{2}$  pt.
6. Haderslev 15 pt.
7. Orkan 5 pt.
8. Svendborg 1 pt.

Der er en skævhed i listen, idet der er fløjet 4 konkurrencer Øst og kun 2 vest for storebælt, samt flyvedags. 635 står for den "nye" klub, og de 49 pt. er det sammenlagte tal for de to klubber.

## konkurrencokalender

- |         |                              |             |
|---------|------------------------------|-------------|
| 5-6.6   | Limfjordsstævne              | Ålborg      |
| 13.6    | Hertug Hans Stævne<br>Combat | Haderslev   |
| 20.6    | T/R + Speed                  | Amager      |
| 3-4.7   | VM-Combat                    | Rotterdam   |
| 7-12.7  | VM-Stunt-T/R-Speed           | Utrecht NL. |
| 17-25.7 | Sommerlejr                   | Vandel      |
| 18.7    | Fredericia-Slaget            | Vandel      |
| 1.8     | Comet-Cup                    | Amager      |
| 8.8     | Haderslev-Cup                | Haderslev   |
| 21-22.8 | Nordisk Mesterskab           | Ålborg      |
| 4-5.9   | Danmarksmesterskab           | Ålborg      |
| 18-19.9 | Int. Stævne                  | Bochum D.   |
| 25.9    | 1 høst-øst                   | Amager      |
| 2-3.10  | Int. stævne                  | Utrecht NL  |
| 10.10   | 2 Høst-øst                   | Amager      |
| 17.10   | 1 høst-vest                  | Århus       |
| 31.10   | Københavnsmestsk.            | Amager      |

Der mangler stadig oplysninger om  
2 høst-vest

# NM

Efter de sædvanlig regler for udtagelse af landshold er følgende hold udtaget til Nordisk Mesterskab.

### F2A Speed:

- |                      |         |        |
|----------------------|---------|--------|
| 1. Leif Eskildsen    | 635     | 1127,1 |
| 2. Ole Poulsen       | Århus   | 1108,2 |
| 3. Leif O. Mortensen | Aviator | 1074,6 |

### F2B Stunt:

- |                    |       |      |
|--------------------|-------|------|
| 1. Leif Eskildsen  | 635   | 16 p |
| 2. Robert Petersen | Windy | 15 p |
| 3. Jørn Ottosen    | Orkan | 9 p  |

### F2C Team-Race:

- |                                      |       |           |
|--------------------------------------|-------|-----------|
| 1. Jens Geschwøndtner/ Luis Petersen | 21:50 | Comet     |
| 2. John Mau/ Hans Geschwøndtner      | 22:32 | 635/Comet |
| 3. Peter Sejersen/ Palle Edslev      | 22:40 | Århus     |

### F2D Combat:

- |                       |         |       |
|-----------------------|---------|-------|
| 1. Jørn Rasmussen     | 635     | 23 p. |
| 2. Tommy Andersen     | 635     | 15 p. |
| 3. Niels Lyhne-Hansen | Haders. | 14 p. |

# nyt

Det kan meddelses at vores delvise medarbejder Luis Petersen er på studietur i Bugls værksteder, hvor han arbejder i 14 dage. Han vil endvidere besøge konkurrencen i Kraiwiesen, der er forpremiere på VM.-Vi håber at bringe nyt i næste nummer om både besøget og resultat



HJELM PÅBUOT



## Fredericia - Slaget

Modelflyveklubben 635 indbyder hermed til "Fredericia-Slaget" søndag den 18. juli kl. 11:00 på Sommerlejren. Der flyves udelukkende Combat, der er opdelt i 2 klasser nemlig begynder og expert. Opdeling skaer af konkurrenceledelsen.

Tilmeldning på pladsen senest Kl. 10:00  
Startgebyr andrager kr. 10.-

NB: På grund af klubbens 10 års fødselsdag den 6 juli vil klubben efter konkurrencen være vært ved en lille forfriskning for deltagere og pårørende.

Vel mødt - 635

## t/r \* speed

Dato: 20 juni 1976  
Sted: Amager Fælled  
Tid: Kl 9:00  
Klasser: FAI speed og Team-Race  
Gebyr: 10 kr pr. mand pr klasse  
Tilmeld: Senest den 15 juni hos:  
Jens Geschwendtner  
Spidslodden 6.  
2770 Kastrup Tlf. 01-517447

## Hertug Hans Stævne

Haderslev Modelflyveklub indbyder herved til Hertug Hans Stævne, søndag den 13. juni kl 09.30.

Der flyves kun combat, og det foregår på vor nye plads i den nordlige ende af byen (se kort).

Tilmelding til

Kurt Pedersen  
Fælledvej 7  
6100 Haderslev

tlf. i arb. tid (04) 52 51 01

senest torsdag d. 10 juni.

Fredericia Modelflyveklub og den noget nyere klub, Skærup modelflyveklub, er blevet slået sammen i en ny klub der har fået navnet : Modelflyveklubben 635

Bestyrelsen består af:

Henry Hviid ( Formand )

Jørn Rasmussen

Jørn Vejen Nielsen

## Combat - VM

Der er kommet indbydelse til VM i combat, der skal afholdes i Holland den 3 og 4 juli i Rotterdam.

Man skal ankomme den 2 juli.

Det er påregnet at deltagerne selv camperer, men overnatning kan arrangeres. Startgebyret er ca 50.- kr og ca 40.- for supportere. Der er ikke inkluderet mad i dette startgebyr, men det kan købes meget favorabelt på pladsen.

Ikke alle kan få lov at deltage, da der er begrænset plads, men der vil blive foretaget en seedning, og de der må udelukkes, vil få et reservenummer. Dette vil blive oplyst pr. post inden konkurrencen.

Tilmeldning skal ske inden udgangen af Maj - men vi har ikke kunnet bringe den før, da vi selv har fået den ca. 20 Maj. Evt. interesserede bedes kontakte unionen.

## Danmarksrekorder

Jens Geschwendtner / Luis Petersen, har siden sidste blads udgivelse, sat to nye Danmarksrekorder i Team-Race. Den første lød på 8:44 medens den sidste blev på 8:33.

Der er også blevet sat Good-Year rekord, idet Kurt Pedersen/Niels Lyhne har fået godkendt en 200 omg. tid på 11:01,5.

Når man flyver konkurrencer, er der en ting der er meget vigtig, og det er grejets pålidelighed.

Man skal altid regne med at hvis en fejl kan opstå, så gør den det.

Det følgende er nogle af de ting, der er hædt os, og som vi mener at have klaret.

Haleslæberens så i starten sådan ud:

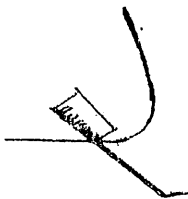

Men den hænger let fast, eller rives af, når modellen under pitstop føres tilbage. Vi er derfor gået over til denne type som er stærkere:



Vingslæbere som den viste, har efter vores erfaringer en tendens til at falde af pga. materialebrud, eller skære i hånden hvis man taber modellen.

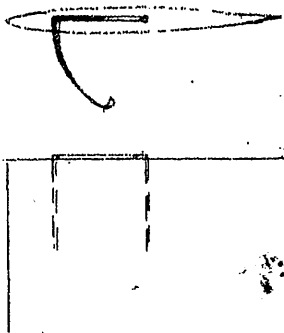

En efter vores mening bedre løsning er et stykke pianotråd eller messing, som er både vingslæber og tipvægt.

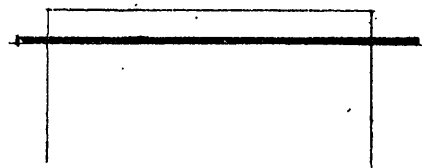
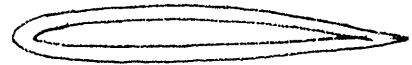

Vi har en gang mistet en kompressionskrue nu er det løst som på tegningen. Stiftene er af pinolskrue spændt ind mod kompressionskruen.

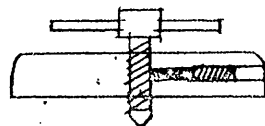

Hvis man lodder skiven, der holder hjulet fast, på ind mod centrum, undgår man at lodningen går, når der i starten trækkes i modellen.

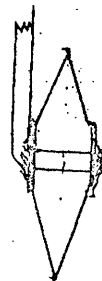

Stærke og lette planer fås ved at lave en lille spændvidde, bruge Quatergrain-balsa, og beklæde med glasfiberklæde og epoxy.

Forkanten holder når man starter forrest med et hårdt materiale og gradvist går over til det lette, eller ved at lave en skal af glasfiber og epoxy.

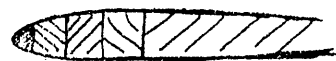

## LÆSERBREV

Er combat ved at blive det Team-Race og speed er i dag, nemlig en klasse for eksperter?

Man får den tanke, når man læser Aero-modellens Aprilnummer, hvori Richard Wilkens beskriver sine noget uskønne plasticmodeller med gløderørsmotorer. En sådan model kræver foruden en meget dygtig pilot, 1-2 specialuddannede mekanikere, der koncentrerer sig fuldt om opgaven.

Hvad er der så tilbage af den, efter min mening mest charmerende klasse inden for linestyringen.

Combat er den klasse hvor alle kan deltage, og det forholdsvis simple materiel, samt den villighed der ertil at hjælpe, gør det yderst nemt at komme i gang. Dette skulle nødig forsvinde i forsøget på at gøre combat til noget så avanceret, at kun et fåtal med en stor klub og en fed pung i ryggen, kan gøre sig gældende.

Da jeg ikke tror at kvaliteten kan højnes væsentligt ved at flyve stærkere og dyrere end vi gør i dag, er det mit håb, at vi her i Danmark afstår fra at avancere combat mere end den er i dag, og vedbliver med at lade klassen være den hvor alle kan deltage.

Asgar Bruun-Andersen

## HAASE

Specialist i Flyvelitteratur. Altid flere end 500 titler på lager om flyvemaskiner og flyvehistorie før og nu, flyveteknik og modelfly. Stort udvalg i tidsskrifter. Tegninger og plakater skaffes. Nogle eksempler:

Aeromodeller. 12 numre årlig, ca. 40 s. per nr. Fotos & skalategninger. Abonnement kr. 68,30.

Air International. 12 numre årlig, ca 50 s. A4 per nr. Udmerkede farvefotos, fotos og tegninger. Abonnement kr. 98,40. Enkeltnr. kr. 8,75.

Wm. Green: Observer's Aircraft 1975. Kr. 16,75

O.Nikolajsen: Dan Mil 3. 72 s. A4. 117 fot. 2 5-plan skitser & 7 siderids. Omhandler især BSK 723 og Hawker Hunter i Flyvevåbnet. Kr. 59,90

K.Ries: Luftwaffen Story 1935-1939. 264 s. 224 fot. 23 tegn. Indb. Fine arkivbilleder. Kr. 125,-

Bøger og tidsskrifter sendes overalt.

NB! Portofri forsendelse ved køb over 50 kr.

P.HAASE & SØN

Dansk og Udenlandsk Boghandel

Løvstræde 8 · 1152 København K

Telefon (01) 11 59 99

### TIL MEDLEMMERNE!

**Husk - støt vore annoncører**

Det er dem, vi kan takke for, at vi kan udgive vort medlemsblad. Og husk derfor, når du skal købe i disse forretninger, at sige, at du kommer fra

LINESTYRET MODELFLYVENYT



Comet og Windy lavede flyveopvisning ved 1 divisionskampen Kastrup -Fremad Amager. Der var ikke mindre end 11.000 tilskuere, der klappede pænt af Robert Petersens stuntopvisning.

VI ER OGSÅ LIDT FORFLØJNE..... men

VI GIVER OS ALTID TID TIL AT VEJLEDE DIG.....

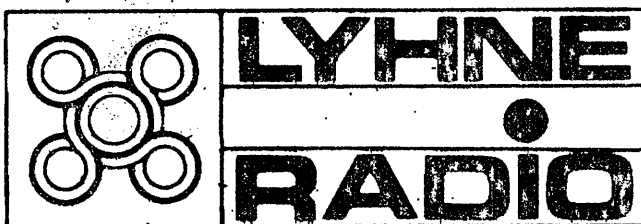

VEDELSGADE 50

7100 VEJLE

TLF (05) 822844