

LINESTYRET

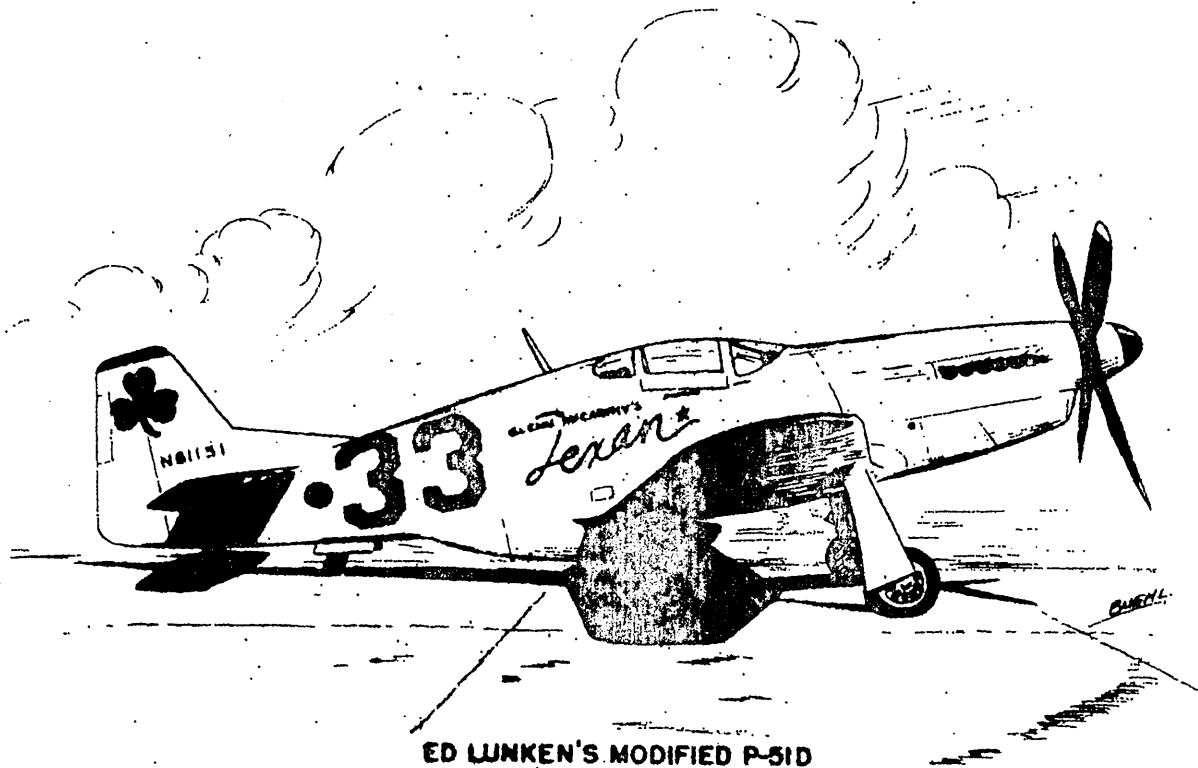

MODELFLYVENYT

ORGAN FOR LINESTYRINGS-UNIONEN



JULI

7.76

LINESTYRET MODELFLYVENYT

udgives af:

LINESTYRINGS-UNIONEN

v/ Niels Lyhne-Hansen

Gormsvej 14

7080 Børkop

(tlf -under flytning)

Postgiro nr. 5 20 87 69

ANNONCER

Kurt Pedersen

Palledvej 7

6100 Haderslev

Priser:

½ side 25,- kr.

¼ side 40,- kr.

1 side 80,- kr.

LØSSALGSPRIS 3,- kr.

OPLAG 200 eks.

REDAKTION

HANS GESCHWENDTNER

Bladet udkommer den 1. i hver måned, og sendes gratis til alle unionens medlemmer.

Sidste indleveringsdag for annoncer, artikler m. m., er den 20. i forudgående måned.



EN LILLE KOMMENTAR TIL MEDLEMSTALLENE:
Alt ialt er vi nu i unionen 152 medlemmer. Det er 24 færre end sidste

Alt ialt er vi nu i unionen 152 medlemmer. Det er 24 færre end det medlemstal vi sluttede med sidste år, og det endda på trods af, at vi har fået tilgang af flere nye klubber. Det har desværre vist sig, at der er en stor gennemstrømning af nye medlemmer i de fleste gamle klubber, hvilket bl.a. må betyde, at mange klubber ikke "pusler" længe nok om de nye medlemmer. Det er mit indtryk, at mange klubber slipper kontakten med et nyt medlem, så snart han har fået bygget sin første model. Det er meget uheldigt, for det er på dette tidspunkt en instruktør virkelig skal sætte ind, ellers holder både piloten og modellen kun til en halv omgang. Sørg derfor for, at instruktørarbejdet er nøje planlagt, inden et evt. PR-Fremstød. Problemet er nok så vigtigt, at unionen burde arrangere et møde, hvor først hele begynderproblematikken blev analyseret, og hvor man siden på baggrund af dette, kunne skitsere et handlingsprogram. Hvem vil være med? Giv sekretæren et præj, så vi kan se om der er interesse for sagen.

ADRESSEÆNDRING: OBS !!!!!

Sekretæren er flyttet, således at unionens adresse fra d. 5 Juli nu er:

Linestyrrings-Unionen

v/ Niels Lyhne-Hansen

Gormsvej 14 , 7080 Børkop



PR

Igen i år har unionen i samarbejde med Aviators modelflyvere ladet fremstille et PR-hæfte, som kan bruges af klubberne i Deres PR virksomhed.

Hæfterne sælges meget billigt, 25 øre pr. stk + porto, og kan fås ved henvendelse til sekretariatet.

Hvis man vil spare portoen, kan hæfterne bestilles til levering på sommerlejren. Da der sandsynligvis bliver rift om hæfterne, må vi bede klubberne om, at de højst bestiller 100 stk. i første omgang.

KLUBNUMMERSYSTEM

Der er nu samlet så mange oplysninger sammen, at unionen har kunnet udarbejde et klubnummersystem. De enkelte klubbers numre fremgår af nedenstående.

Til orientering er i parentes anført hvormange medlemmer de enkelte klubber har.

Klub	Nr.	Mdl.
Aviators Modelflyvere	403	16
Århus Linestyings Klub	540	14
Comet, København	138	17
Modelflyveklubben 635	635	12
Haderslev Modelflyveklub	623	24
Kalundborg Modelflyveklub	229	5
Looping Star Klub	630	8
Orkan, København	143	5
Rydhave Slots Modelflyveklub	544	11
Sumetra	551	13
Tornado	543	5
Weco	428	11
Windy, København	130	7
Personlige medlemmer	000	4

Hvis nogen af klubberne er utilfredse med numrene bedes de straks kontakte sekretæren.

NM · 76

Da landsholdet på nuværende tidspunkt er udtaget, er de specifikke detaljer fremsendt direkte til deltagerne.

Her bringes en indbydelse til tilskuere samt en almen orientering om Nordisk Mesterskab.

Nordisk Mesterskab foregår i Aalborg i week-enden 21 og 22 August 1976.

Konkurrencen foregår på Aviators gode baneanlæg på Hesteskoen (ca 3 km øst for Rørdal)

Der flyves i klasserne SPEED, STUNT, TEAM-RACE og COMBAT.

Programmet er følgende:

Lørdag:	10.00 - 12.00	Kontrol
	12.00 - 12.30	Konference
	12.30 - 14.00	Træning
	14.00 -	Konkurrence
	19.30 -	Banket
Søndag:	9.00 -	Konkurrence
	15.30 -	Premieuddeling

Det er muligt gennem Aviator at blive indkvarteret og bospist, formedelst 250,00 kr. Ønskes kun banket er prisen 75,00 Kr.

Det kan på det kraftigste anbefales at tage turen til Aalborg, idet de fire landes deltagere må siges at være på internationalt topplan.

Tilmelding samt nærmere oplysninger, Arne Bach, Sønderbro 29, 9000 Aalborg

Venlig hilsen
AVIATOR - AALBORG

RUBRIKANNONCER

Til salg:

1 stk S.T. G 20 D 150 kr
1 stk MVVS D 7 TRS 150 kr

Jørn Rasmussen
Calvinsvej 25
7000 Fredericia

Til salg:

1 stk BUGL Mk 1, i tip-top stand
gør 15500 med blå 8 x 4 Kavan med
33 omg carb.

Uden cut-off ventil 275,- Kr

Et hav af S.T. reservedele på lager
-ring om pris

Jens Geschwendtner
Spidslodden 6
2770 Kastrup 01 51 7447

Husk - det er gratis for Unionsmedlemmer
at slippe af med ragelset her !

TAIPAN .15 glow

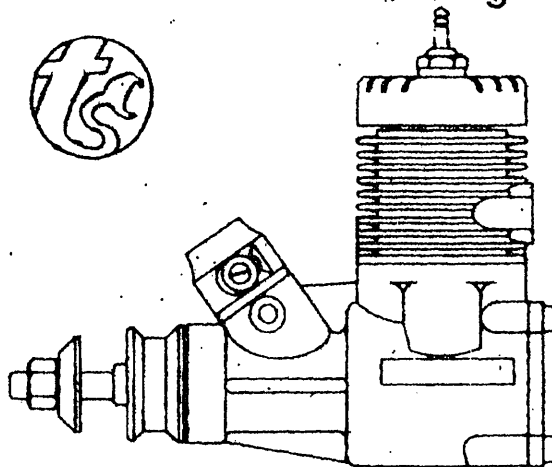

GOOD-YEAR COMBAT

- * DOBBELTE KUGLELEJER
- * SCHNURLE SKYLNING
- * BAG-UDBLÆSNING

INTRODUKTIONSPRIS KR **270.-**

8 x 6, 7 x 6 og 7 x 4 NYLONPROPELLER,
à la Top-Flite KR **5.-**

JENS GESCHWENDTNER
SPIDSLODDEN 6
2770 KASTRUP



T-SHIRTS

Unionen har fået lavet T - Shirts,
i hvide, korte ærmer og med unionsmærket
i rødt/hvidt på både front og ryg. Nedenunder
er skrevet Danmark med røs skrift.
Der findes 2 kvaliteter, en luxus og
en mindre luxus (Pakistansk!)

- * Pris LUXUS 40,00 Kr incl porto
- * Pris Alm 30,00 Kr incl porto

Bestil Medium eller Large.

P.S. I første omgang vil bestillinger fra Landsholdsdeltagere blive ekspederet.

EKSPEDITION: Jens Geschwendtner, Spidslodden 6, 2770 Kastrup 01 517447.

LESERBREV

Må jeg have lov til, at komme med et forslag til Combat-turneringen.

Jeg synes, at det bliver kørt på en forkert måde.

Da der altid, ved de stævner jeg har været til har været diskussioner mellem dommeren, kliptællerene, piloterne samt alle de tilstedeværende om hvormange klip de forskellige fik.

Jeg mener ikke der efter en kamp kan være diskussion om udfaldet: Dommeren må stole på sine kliptællere - disse skal ikke sidde sammen, men på hver side af dommeren - og tilsidst fortælle dommeren hvor mange klip de har noteret.

Derefter kan dommeren så fortælle piloterne hvem der har vundet. Selvfølgelig vil der nok være nogle der engang imellem bliver snydt, men det vil blive der garanteret også idag - men jeg tror at det vil blive en bedre turnering.

HENRY HVIID

JØRN RASMUSSEN meddeler, at til FREDERICIA - SLAGET, der foregår på SOMMERLEJRENS 1. SØNDAG, skal tilmeldinger være ham i hænde senest d 10.07.1976 af hensyn til Flyvevåbenet, der jo er vor vært.

Jørn Rasmussen
Calvinsvej 25
7000 Fredericia.

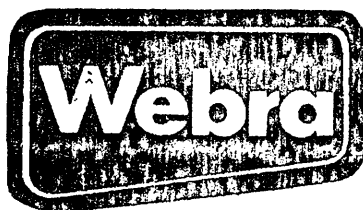

MACH II

250,-

AMYL NITRAT

75,-/¼ L

SOLARFILM

15,-/m

blå, rød, orange

LEGETØJSBODEN

vendersgade 13

7000 fredericia

tlf 05 920513



DE SKAL ALDRIG FLYVE TIL DET NÅR DE SKAL KØBE MØBLER,
....MEN FØRST LANDE I VORES 4000 KVADRATMETER STORE MØBELFORRETNING .



DAMGAARDENS MØBLER

4/8 P. Brodersen . Reg. nr. 44.405 . Skibet pr. 7100 Vejle . Telefon (05) 88 14 22



R A P P O R T F R A
B U G L s V Æ R K S T E D.

Bugls navn er nok kendt af de fleste som navnet på den motor der er dominerende i FAI Team-Race.

Manden bag motoren er en østriger, der siden 1954 har lavet motorer og deltaget i internationale konkurrencer.

I starten fløj han alle klasser med egne motorer, i stunt brugte han en 6 ccm dieselmotor!

Hans egentlige gennembrud som motor-konstruktør kom i 1966 ved VM i England hvor HP 15 D motoren viste glimrende potentiel i de østrigske team-race-modeller.

I de følgende år vandt motoren mange af de største konkurrencer. Desværre blev der kun lavet en mindre produktion på ca. 100 motorer, idet producenten Hirtenberger Patronenfabrik fandt det mere rentabelt at lave de større RC motorer, Bugl havde konstrueret.

For ca. 6 år siden startede Bugl for sig selv i Nürnberg i Vesttyskland. Han havde kun en Weiler drejebænk, hvorpå han lavede alle dele til sin nye motor PB 15 D. Motoren havde en forlænget aksel, AEC cylindersæt med et patenteret krydspindsleje og en indsningsrotor fastspændt på sølen.

Motoren voldte en del problemer med holdbarhed mm. og efter et halvt års tid, lavede han en mere konventionel model.

Den motor han i dag producerer er næsten identisk med den han lavede i 1972.

Forskellen i ydelse på en ny og 72 modellen er henholdsvis ca. 16300 mod 15800 omdr/min på en 8 x 4 Kavan, og 37 omg mod 33 omg på 7 ccm tank.

Jeg besøgte Bugl sidste år i februar i Mosbach, hvor han boede før. I april sidste år flyttede han til et større hus i Pruppach, og samtidigt indkøbte han brugte maskiner, som han istandsatte efterhånden som han kunne få tid.

Han har i dag et par drejebænke, fræsere, almindelige boremaskiner, en tolvspindlet boremaskine, plansliber og rundsliber. Alle maskiner er modificeret med automatiske stop, måleure og linet op til den største nøjagtighed. F. eks. rundslibes stemplerne individuelt til +/- 0,0005 mm.

Drejebænkene kan indstilles til +/- 0,0002 mm osv.

Seriestørrelsen på krumtaphuse er 100 stk., men for at lette presset fra køberne, laver han for det meste serier på ca 25 stk motorer færdige af gangen, hvilket gør produktionen endnu mere urentabel. Jeg så montagen af en sådan serie, selv kuglelejerne bliver rensset, prøvet og inddelt efter tolerancer.

Når motorerne er færdigmonteret lægges de i solide træbokse og sendes afsted. Ingen får specielt udvalgte motorer. Metkemaier, Hasling, Fontana, alle får et nummer, og dertil svarer en motor. Det ville også være svært at vælge eller tune en Bugl motor, af de ca. 25 jeg har prøvet, lå alle indenfor ca. 300 omdrejninger, når de var tilkørt incl. Bugls egen. Den største forskel ligger som regel i indkørselstiden. Det kan dog afhjælpes med en lappering. Bugls normale arbejdsdag er på ca 13 timer, men selv når han kommer til konkurrencer, må han arbejde mere med andres motorer end sin egen.

Jeg kørte sammen med ham til KraiWiesen i Østrig, hvor 3 engelske, 3 ungarske, 3 østrigske, 3 tyske, 4 hollandske og 4 schweitzitske hold mødtes. Resultatet blev frit efter hukommelsen.

1. Bugl/ Straniak	4:09	4:07	8:31	Ø
2. Flores/Vort		4:07	8:42	NL
3. Visser/Buys		4:17	8:5?	NL
4. Ficher/Nietche		4:11		Ø
5. Halmich / Kroon		4:12		NL
6. Gurtler/Baumgartner		4:14		Ø
7. Nyarady/ ?		4:16		U
8. Smith/Fry		4:16		GB
9. Borer/ ?		4:19		CH.
Metkemaier x 2		4:19		NL

Alle brugte Bugls PB 15 D.

At Borer blev nr. 9 var fup, de fløj med 4 stop og 27 sek/10 omg 5:19, men det blev af en inkompetent jury aflæst som 4:19, og selv protester fra Borer hjalp ikke.

De hurtigste modeller fløj ca 22/10 omg solo og 23 sek i heat. Alle i semifinalerne fløj 2 stop.

Bugl fløj i finalen med en 2 år gammel model langsomt, men Straniak har pit-stop på 7 sek alt incl, og det rakte. Rumpel vandt speed med 242 km/t foran Lenzen med 240.

Næste år foregår konkurrencen i Breitenbach, og jeg håber at se 3 eller flere danske hold.

LUIS PETERSEN

orkan*cup

Hele konkurrencen blev flyttet til Amager Fælled og der var relativt pænt med deltagere,

TEAM - RACE:

1. J. Geschwendtner/L. Petersen
4:38 4:32 8:33 Comet
2. H. Geschwendtner/ John Mau
4:54 4:33 9:32 Comet/635
3. Flemming Jensen/Kjeld Frimand
disk. 4:37 11:56 Windy
4. Palle Rivold/Jørgen Bobjerg
4:54 68 omg. Comet/Windy

Vindertiden er ny dansk rekord på 200 omg. Tillykke.

SPEED:

1. Leif Eskildsen 222,2 635
2. H. Geschwendtner 198,9 Comet
3. J. Geschwendtner 186,5 Comet
4. Luis Petersen 0 Comet

STUNT EKSPERT:

1. Leif Eskildsen 635 5585 pt.
2. Robert Petersen Windy 4675 pt.
3. Jørn Ottosen Orkan 3610 pt.
4. Carsten Thygesen Orkan 3314 pt.
5. Henry Hvid 635 3173 pt.

COMBAT:

1. Jens Geschwendtner Comet
2. Allan Løfstedt Comet
3. Claus H. Jørgensen Comet

konkurrencer

århus

Den 9.05.1976 afholdtes på Fragtmandscentralen i Århus et forårsstævne.

Resultaterne blev følgende;

SPEED:

1. Ole Poulsen 235,2 km/t
2. Leif Eskildsen 223,6 km/t
3. Leif O Mortensen 210,5 km/t
4. Carsten Thorhauge -

TEAM - RACE:

1. Ib Rasmussen / Ole Poulsen
5:16 4:36 10:12
2. Peter Sejersen / Palle Edslev
4:41 4:31 10:50
3. Morten Jørgensen / Alf Thomsen
29 omg 5:45 12:17
4. Ole Bisgaard / Leif O Mortensen
7:02 6:58
5. Niels Lyhne / Kurt Pedersen
8:41 10 omg

GOOD - YEAR:

1. Niels Lyhne / Kurt Pedersen
5:06 5:41 11:01
2. Ole Bisgaard / Leif O Mortensen
5:17 5:25 11:40
3. Finn Nielsen / Henrik Nielsen
84 omg 5:21 12:45

VI ER OGSÅ LIDT FORFLØJNE..... men

VI GIVER OS ALTID TID TIL AT VEJLEDE DIG.....

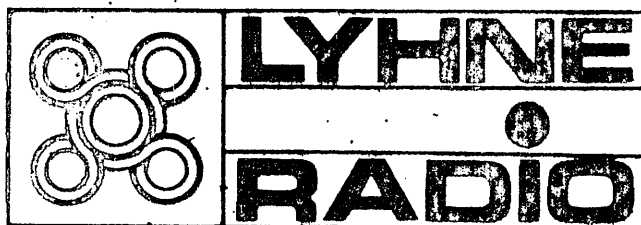

VEDELSGADE 50

7100 VEJLE

TLF (05) 822844

1:4

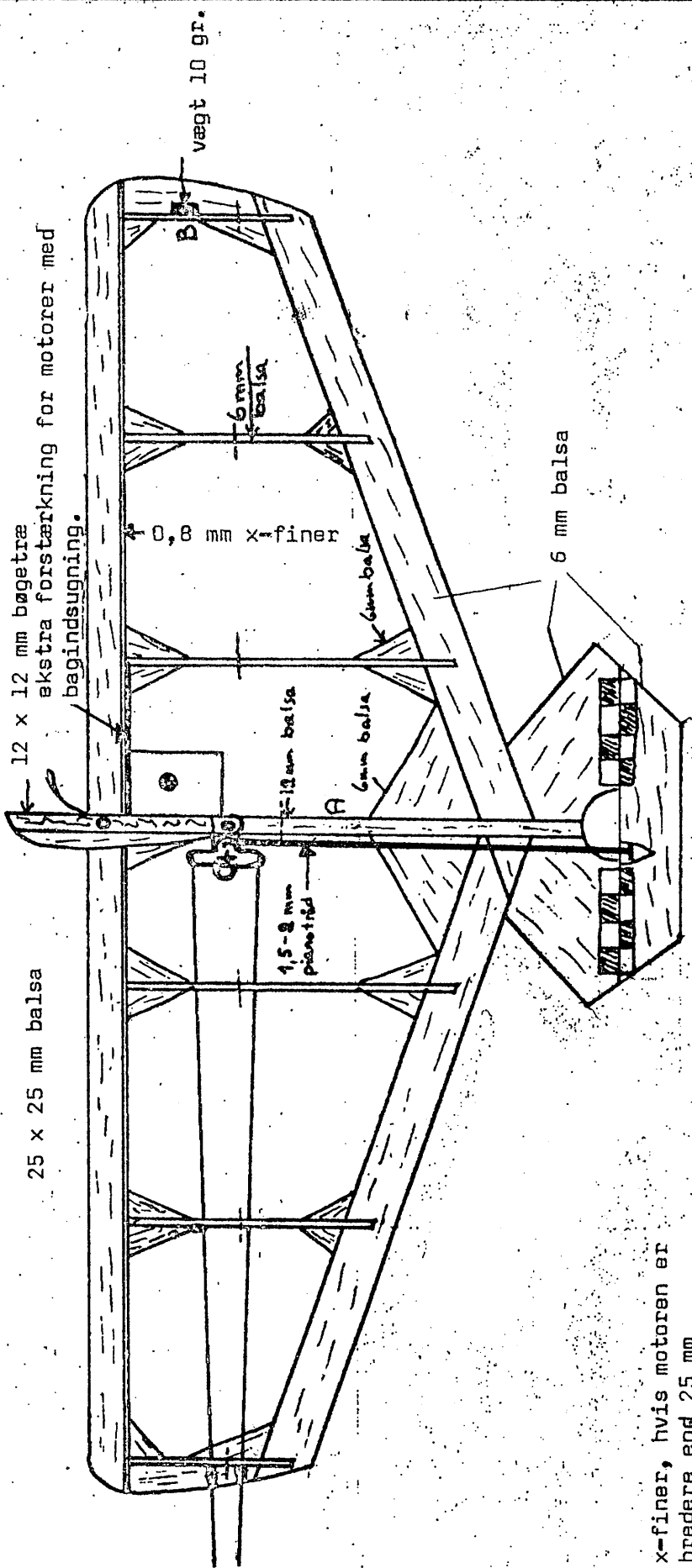

x-finer, hvis motoren er bredere end 25 mm

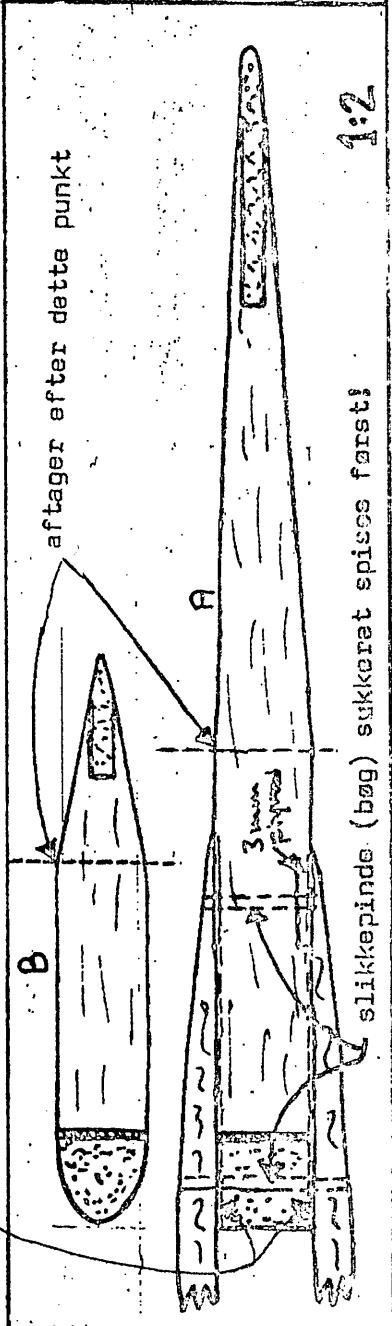

1:2

Sven II

design: Ingemar Larsson