

K104U

LINESTYRET



MODELFLYVENYTT

ORGAN FOR LINESTYRINGS - UNIONEN

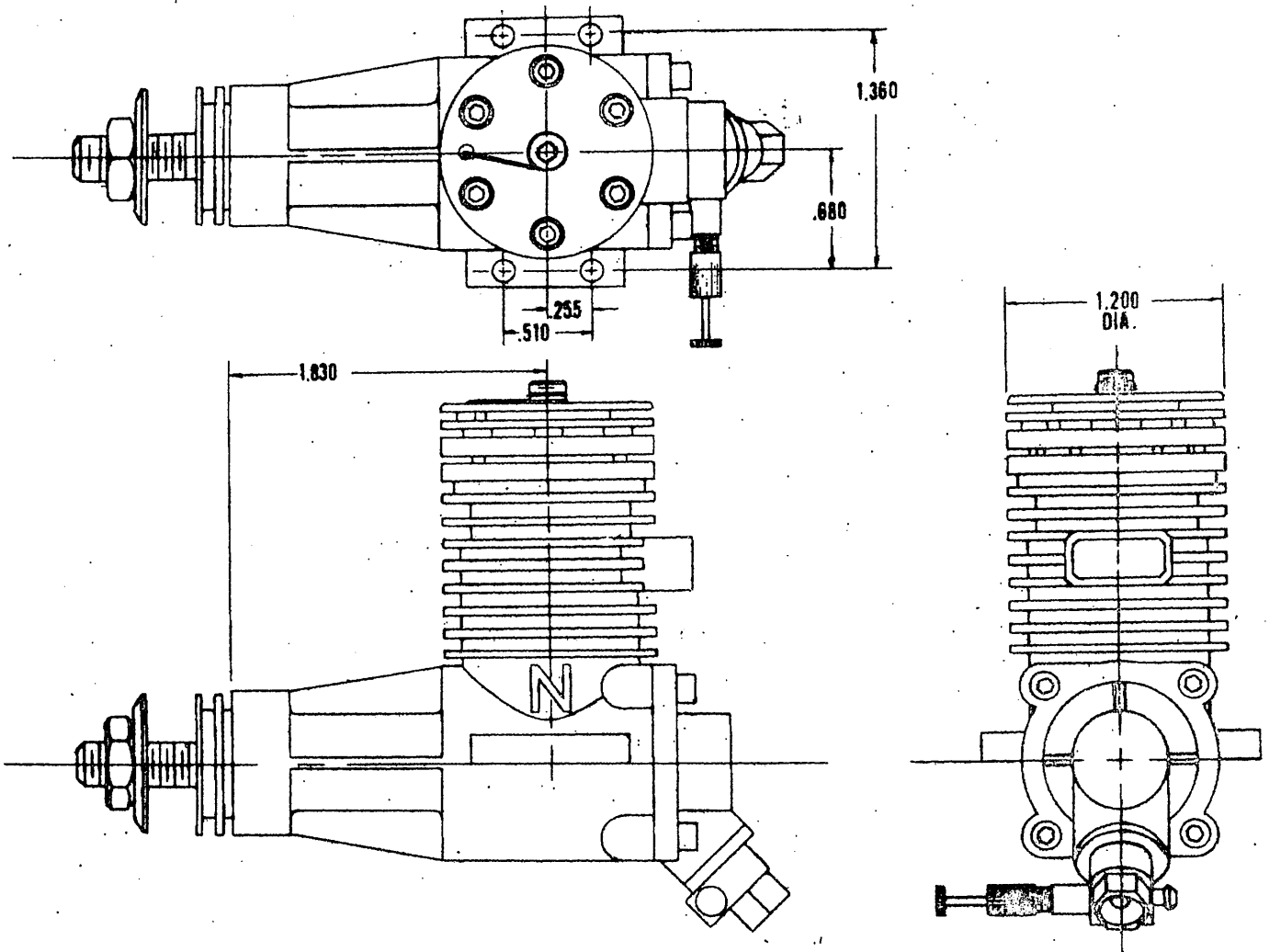

NELSON 15 D

8.76

August

LINESTYRET MODELFLYVENYT

udgives af:

LINESTYRINGS-UNIONEN

v/ Niels Lyhne-Hansen

Gormsvej 14

7080 Børkop

(tlf -under flytning)

Postgiro nr. 5 20 87 69

ANNONCER

Kurt Pedersen

Fælledvej 7

6100 Haderslev

Priser:

1/4 side 25,- kr.

1/2 side 40,- kr.

1 side 80,- kr.

LØSSALGSPRIS 3,- kr.

OPLAG 200 eks.

REDAKTION

HANS GESCHWENDTNER

Bladet udkommer den 1. i hver måned, og sendes gratis til alle unionens medlemmer.

Sidste indleveringsdag for annoncer, artikler m. m., er den 20. i forudgående måned.

Forsiden viser den nye Nelson T/R motor. Den viste gode takter i Utrecht. Den er i øjeblikket et godt alternativ til Rossi og Bugl. Pris 110 Dollars - med 10 dollars i forskud.

Adresse: Nelson Comp. engines
729 Valemont Drive
Verona PA 15147 USA.

På redaktionen har vi nogle ønsker;

Konkurrenceresultater er absolut alt for længe undervejs.

På den måde hober der sig en masse referater sammen og dermed forsvinder muligheden for at planlægge en kronologisk orden og samtidig bliver en del af resultaterne ganske uaktuelle.

Derfor må konkurrencelederen umiddelbart efter stævnet fremsende resultatet til redaktøren meget gerne suppleret med en lille beskrivelse af forløbet af stævnet.

Desforuden bør artikler og resultater i videst muligt omfang blive skrevet på skrivemaskine - og i spaltebredde som dette - således at arbejdet for redaktøren bliver lettet mest muligt, thi "levetiden" på redaktører bliver mærkbar kortere jo hårdere han slide for at få noget brugbart ud af de -til tider- ulæselige kragetæer der fremsendes.

Nu er Verdensmesterskabet overstået, med det for Danmark bedste resultat nogensinde.

Nu kommer Nordisk Mesterskab, Bochum, Spaarndaam, Utrecht og andre store -ikke at forglemme DM- som vil lægge beslag på en meget stor del af medlemmernes energi og tid.

Men når alt det er overstået, må og skal vi alle gøre en indsats igennem vinteren for at forøge vores medlemstal.

Vi efterlyser derfor indlæg fra folk, der har haft held (på grundlag af flid og omtænksomhed) med at forøge sin klubs medlemstal.

Giver opvisninger noget?

Dur aftenskolernes kurser til noget?
Er klublokaler et aktiv?

Der kan stilles mange spørgsmål som vi gennem bladet ønsker besvaret.
Vær så venlig!

ADRESSEÆNDRING: OBS !!!!!

Linestydings-Unionen

v/ Niels Lyhne-Hansen

Gormsvej 14 , 7080 Børkop

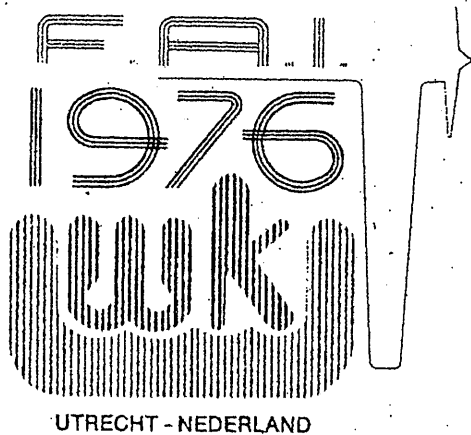

UTRECHT - NEDERLAND

I år blev VM afholdt i Utrecht i Holland på de mest vidunderlige baner man kan tænke sig. Vejret var meget varmt og fint, men da der var forfriskninger i det imponerende store klubhus der lå ved banen, blev det hurtigt klaret. Danmark stillede for første gang med fuldt hold i alle klasser. Indkvarteringen var god. Vi boede på samme hotel som russerne, italienerne og svenskerne.

Første dag var der træning, og ude ved Utrecht stadion, var der særlige træningsbaner, der dog var lidt for ru efter vores smag.

Der deltog 29 nationer, og der var bl.a. folk fra Cuba, Japan, Australien, Egypten, men ingen fra Ungarn, Bulgarien og fra Tjsekoslovakiet kom kun stuntfolkene. De andre var ikke gode nok for deres udtageskomiteer, som bl.a. i Ungarn havde krævet 4:15 i T/R som max. grænse.

Første runde i Stunt viste hurtigt hvad vej vinden blæste idet USA, der stillede med 4 mand (verdensmesteren har fri-billet) lagde sig straks i spidsen ved Gieseke foran Werwage.

Jørn Ottosen var første dansker i ilden. Han lavede en god flyvning og fik 1793 pt. hvilket gav en 49 placering efter 1 runde. Der deltog 58 mand.

Leif Eskildsen fløj også godt og fik 2609 som gav en 13. plads, medens Robert Petersens motor stoppede i programmet, så han manglede et par manøvrer. Han fik 1902 pt. og gik ind på 47. pladsen. De japanske deltagere var virkelig en stor overraskelse, de fløj godt og havde meget smukke modeller, og efter 1 runde lå bedste japaner på 8. pladsen.

I Team-Race stillede russerne med 4 hold i den store konkurrence hvor der deltog 54 hold.

VM

REFERAT

Allerede i 1 heat kom en af dagens bedste tider idet et USA hold Jolly/Kusik i en drømmematching fik 4:08,0

Første danske hold på banen var Jens Geschwendtner/ Luis Petersen der i et meget svært heat fik noteret 4:08,5 - Ny dansk rekord.

Næste gode tid der kom i konkurrencen var russerne Krasnorutski/Kramarenko, der med deres model med indtrækkeligt understel fik 4:00,0 - Ny verdensrekord. Når jeg så frejdtigt kalder det verdensrekord, skyldes det at der godt nok er fløjet hurtigere i nogle konkurrencer, men ikke med den internationale kontrol, som et stort internationalt stævne giver. Svenskerne Larsson/Rylin fik 4:11,5 med deres 50 omganges model med Rossi.

Næste gode tid var Bugl/Straniak Østrig der fik 4:05,2, og så kom tiden til det næste danske hold nemlig Per og Ole Hasling, der i et godt løb fik 4:13,6. I næste heat var Jørgen Bobjerg / Palle Rivold mod hollænderne Flores/Van der Vort der vandt med 4:05,8 med en Bugl foran danskernes 4:30,0.

Så efter 1 runde, hvor juryen var fantastisk skrap, og ca. halvdelen af holdene blev disket, lykkedes det vore folk at få tid, og lå med placeringer som nr. 6, 11 og 17.- Det er helt godt at få bekræftet at det betaler sig at flyve med hårde konkurrenceledere når man flyver på hjemmebane. En god start.

I speed var der problemer med at piberne ind pga. varmen, og næsten alle fløj med lidt mindre propeller end sædvanligt.

Shuette USA, der fløj med etbladet propel fik 247,7 km/t og lagde sig i spidsen foran Ricci, Italien, og Buser Holland med 246,0.

Buser er en rigtig elev af Rumpel, og flyver med nøjagtigt Rumpel-udstyr, og det betaler sig åbenbart.

Leif Eskildsen var første dansker og fløj ca. 220 km/t, men blev disket pga. høj flyvning-Efter min opfattelse ikke helt korrekt, da juryen sad for lavt, hvilket gav et galt billede.

Hans Geschwendtner kom sent op af dollyen, og med ca 210-215 stykker satte motoren desværre ud i 8 omgang, så kun Ole Poulsen der måtte omflyve fik noteret tid, men det blev også fine 229,2 km/t, der rakte til en 14. plads. Men alt ialt en dårlig dansk start.

2. dagen

På andendagen lykkedes det Jørn Ottosen at forbedre til 1936, og han endte på 49. pladsen og uden for finalen. Robert Petersen fløj hele prigrammet og fik 2154 og rykkede frem til 41 pladsen, medens Leif Eskildsen også forbedrede til 2622, hvilket lige rakte til 15. pladsen, og en adgang til finalen.

I finalen var der så 4 fra USA, 3 fra Italien, 2 fra Japan, 2 fra Czekoslovakiet og 1 fra Danmark, Frankrig, Holland og England.

En god dansk indsats der gave en 10. Plads i hold ud af 21 deltagende hold.

Bedste flyvning havde Gieseke USA foran Werwage USA og McDonald USA. De Egyptiske deltager lukkede leddet med Metwally der ialt ved VM fik 50 pt. Han havarede med en meget ringe Nobler, men næste gang han kommer, har han lært en del-vær sikker på det.

I Team-Race gik de danske hold igen til biddet. Jens G./Luis P. forbedrede til 4:08,3-ny dansk rekord, Per/Ole Hasling øgede til 4:12,8, medens Bobjerg/Rivold fik 4:30,5. De danske hold var så konstante, at den største forskel et hold havde på deres to tider var 0,8 sek, og det er udtryk for at vores hold brugte deres udstyr på allerbedste måde, og grunden til at sidstnævnte fik en relativ (set med internationale øjne) dårlig tid, var simpelt hen at modellens flyvefart gjorde det faktisk umuligt at flyve mange 1/10 sek hurtigere-for pilot og mekaniker kørte grejet optimalt.

Bravo gutter-godt arbejde.

Jens G./ Luis Petersen lå nu på 8. pladsen og gik derfor i semifinalen. Per/Ole Hasling blev nr. 14 og Rivold/Bobjerg nr. 23. Bedst i 2. runde var Barkov/Suarev USSR, der satte verdensrekord med 3:59,2.

Larsson/Rylin Sverige fik 4:07 og kom også med i semifinalen- Dårligste tid til semien var Fontana/Amodio Italien med 4:10,0.

Nu skete der det meget kedelige, at holdet Flores/V.d.Vort Holland blev disket fra konkurrencen, fordi Flores i virkeligheden er italiensk statsborger der er bosat i Holland- Det var alle klar over fra start, men først efter 2 runde kom en protest på et sørgeligt sent tidspunkt- Men ud røg holdet-korrekt efter Sporting Code men ukorrekt efter moralske begreber. Men alle de danske hold rykkede 1 felt frem på brædtet.

Til semifinalen gik så alle 4 russere, den ene var ellers slået ud, 1 fra Danmark, Sverige, Østrig, Italien og USA. Så stærke hold som brdr. Metkemeyer Holland, Heaton/Ross England og Bengtsar/Böhlin Sverige gled ud i mørket.

I speedcirklen, der var en cirkel til hver klasse, var danskerne knapt så fremtrædende.

Første dansker var Hans G., der med en kogende ABC fik noteret 200,33 km/t. Ole Poulsen sank lidt ned, men fik dog noteret 228,1, medens Leif Eskildsen (mosjø Åskill) fik 227,4 - Nu var det hele straks meget bedre, for nu var hele holdet på tavlen.

De fleste fløj med kraftigt assymetriske modeller a la Rumpel, og han viste selv vejen ved at flyve 252,9 i en virkelig speedflyvning. Motormæssigt stod der Rossi på det hele - vistnok en lige blanding af ABC og Ironside rossier. Bedste ikke-Rossi var Baidalinov fra Sovjet. Han brugte en YACTH, som var en rossikopi. Den første rigtige selvkomponerede motor fløj Carl Dodge med i en traditionel model.

Finnerne var meget stabile, og kan blive farlige ved NM. Fagerström var bedst med 224,0 tæt fulgt af en ny finne Matilainen med 223,0 og Kuusholma med 219,6. Fra Sverige udeblev Rolf Hagel, så Ove Kjellberg var ene om at forsvare tre kronor med 220,9 km/t.

3. dagen

I STUNT var der på tredjedagen een dansk i ilden, nemlig Leif Eskildsen, der igen øgede scoren til 2717, men ingen vegne rykkede på tavlen, da der er to finaleflyvninger.

I denne runde slog Billon Frankrig til og fik VM højeste score med 2972, foran McDonald med 2950 og Werwage med 2931. I anden runde faldt Leif Eskildsen lidt ned igen, og sluttede på en ærefuld 15. plads som eneste nordbo i finalen.

Verdensmester i Stunt 1976 blev USA's McDonald med 5810 pt foran tidligere verdensmester Bil Werwage USA, og igen foran tidligere verdensmester Bob Gieseke USA. Billon Frankrig blev fjerde og Gabris CSSR nr. 5.6 blev den sidste amerikaner Schaffer.

USA vandt hold foran Italien og Czekoslovakiet. Japan sluttede nr. 4.

McDonald fløj med den smukkeste og mest velproportionerede stuntmodel jeg nogensinde har set. Finishen var ubeskrivelig smuk. Modellen var simoelthen en drøm.

Werwage fløj en Ares udvikling der også var meget smukt bygget, medens Gieseke fløj med en -jeg gider ikke skrive flere superlativer-Nobler.

I det hele taget ville finalemodellerne have haft en pæn chance i enhver dansk byggekonkurrence.

I Team-Race cirklen gik det hele agurk. I første semifinale vandt Barkov/Suarev Sovjet med 4:07,4 foran Larsson/Rylin Sverige med 4:15,2 medens Bugl/Straniak blev disket.

Så kom VMs store oplevelse hvor vort hold deltog.

Jens G./Luis P. kørte 2 stop med deres Bugl mod Krasnorutski/Kramerenko og verdensmesteren Onufrienko/Shapovalov begge Sovjet som også begge kørte 2 stop.

Efter en perfekt start fra vort hold viste det sig hurtigt at kampen kom til at stå mellem de førstnævnte, idet de begge overhalede Onufrienko der i begyndelsen kørte lidt koldt.

2 aldeles perfekte lyn stop senere og Jens G./Luis Petersen vandt i helt utroligt fantastiske 3:56,7 foran

Kranorutski med 3:59,2 og Onufrienko med 4:37,7- Ny dansk rekord-Ny verdensrekord og en sikker finaleplads Sidste heat i 1. runde vandt Maslov/Efremov sovjet i 4:13,6 foran Fontana/Amodio.

Ved tankkontrollen var Jens/Luis OK, men Krasnorutski blev disket for for stor tank 7,19 ccm- kold proces Ud af hele konkurrencen røg russerne og danskerne rykkede et felt frem på brættet igen. Holdkonkurrencen var nu afgjort Østrig blev verdensmestre foran Danmark og Italien nr. 3.

Så godt har det ikke været siden vi vandt EM i hold 1967- Faktisk manglede vi kun 6 sek i at være blevet verdensmestre for hold.

I anden semifinalerunde skuffede Onufrienko igen og fik kun 4:21,7 foran USAerne med 4:29, medens Fontana fik et velfortjent rødt lys at se på. I næste heat skulle vort hold ind og paradere, men desværre havde en velmenende official tørt deres liner af, men havde desværre trukket cutten ud, så fjederen var ødelagt. Straks da startsignalet lød kom Jens afsted, men da den cuttede efter $\frac{1}{2}$ omg. måtte der værktøj til. Men først efter 75 omg. opgav de. Barkov/Suarev udnyttede 2 mandsheatet til at vinde med flotte 4:02,4 foran Larsson/Rylin med 4:05,9- Finaletider ?

I sidste heat, havde Bugl/straniak deres livs chance da Maslov/Efremov trillede ind ved 69 omg. men det glippede og han fik 4:09,4.

Et dansk hold- et svenskt hold og et russisk hold i finalen- en gentagelse af EM året før- En kæmpetriumph for Nordisk modelflyvning.

Finalen blev for danske ikke god. Starten var perfekt, og Jens G / Luis P. førte med 2 omg. i første stop, da de desværre brugte deres udstyr 101% i stoppet- Det der brød sammen var vingen der knækkede midtpå.-Satans.

Resten af finalen foregik på hver sin side af cirklen, men de svenske 50 omg. stop var for langsomme, og russerne vandt med fremragende 8:09,2 foran svenskernes 8:10,6.

Modelkontrollen sagde spar-to til alt jeg tidligere har set- alt blev målt, og desværre for Larsson/Rylin blev deres Rossi også målt, og den var desværre 2,504 ccm efter 6-7 målinger, og svenskerne blev disket for hele konkurrencen. Motoren var en standard Frontrossi med kobbertop. Om det var slaglængde eller boring den var galt med blev jeg ikke klar over. Der er ingen tvivl om at måles på et par Rossier i disse dage.

Igen rykkede hele feltet 1 træk frem på brættet, og det individuelle resultat blev Barkov/Suarev Sovjet verdensmestre. Nr. 2 blev Jens Geschwendtner/Luis Petersen og nr. 3 blev Onufrienko/Shapovalov.

Per/Ole Hasling blev nr. 11 og Palle Rivold/Jørgen Bobjerg nr. 20.

Der deltog 54 hold, så den danske præstation er lige til at tage hatten af for.

Sveriges skrappe hold gjorde sig også godt bemærket, medens finnerne skuffede noget, men der er lagt op til et dejligt NM., selv om vi ikke flyver med samme hold.

I speed var det danske hold nu enige om at slå knock-out.

Den første der blev knock-outet var Leif Eskildsen der blev disket for høj flyvning. Den næste var Hans G. der røg ud for at rette på håndtaget i standen. Kun Ole Poulsen fik fremgang, idet han forbedrede til 231,0 km/t - Han fløj en meget fin serie ved VM - 229,2 - 228,1 - 231,0. Danmark fik også her en 10 plads i hold ud af 20 deltagende nationer. - så fint har vi aldrig før været i speed. Vesttyskland vandt i hold foran USA og Italien.

Den største skuffelse i speed var de italienske deltagere, der kun blev nr 3, 13 og 24, og de kunne faktisk ikke mere end de viste, men det blev sagt at de ikke fik den støtte fra Rossi som tidligere, da han var lige glad, nu han sad på hele markedet - Flyvning er vist ikke hans største interesse.

Den største assymetriske model fløj Rachwal fra Polen med, den var ca. 70 cm på inderplanet. Men denne kunne faktisk ikke flyve.

I begyndelsen af konkurrencen var der meget polemik om magnetiske liner, men FAI juryen under ledelse af Sandy Pimenoff fra Finland skred hårdt ind. Det var måske derfor italienerne tabte pusten?

Så var det slut med et virkelig godt VM - det største der endnu har været. Det eneste der var kedeligt var banketten, som ellers absolut ikke plejer at være kedelig.

Der var en ualmindelig god stemning på det danske hold, og alle de supportere der var taget ned og se på VM. fik uden tvivl en oplevelse ud af det, samtidig med at de var til stor hjælp for holdet.

Hans Geschwendtner

P.S. På de selvsamme baner er der den 2-3 oktober stort internationalt stævne igen... med fri deltagelse.

Det kan absolut anbefales at stille op og "få hår på brystet" internationalt set.

Konkurrenceindbydelser:

DM

Aviators Modelflyvere indbyder herved til DANMARKSMESTERSKABET lørdag d 4.09 og Søndag d 5.09.1976, der flyves på klubbens bane ved Hesteskoen i Rørdal.

Stævnet starter kl 13⁰⁰ lørdag.

Der flyves i følgende klasser:

F 2 A (speed), F 2 B (stunt begynder + ekspert), F 2 C (team-race), F 2 D (combat) og Good-Year.

Der flyves i alle klasser begge dage.

Startgebyret er 25,- kr for en klasse og 15,- kr for efterfølgende.

Der kan camperes ved pladsen.

Overnatning kan også finde sted på AABs anlæg, men der er kun 8 værelser til rådighed.

Bestilling af overnatning og morgenmad på Tlf 08 157385.

Lørdag aften er der spisning i klubhuset - pris 28,- pro person.

Madpakke til søndag koster 9,- kr - du bades bestille samtidig med tilmeldingen.

Tilmelding og startgebyr skal være undertegnede i hænde senest d 20 august - efter denne dato modtages tilmeldinger ikke. Tilmelding er først gyldig når betaling er modtaget.

ARNE BACH
Sønderbro 29
9000 Aalborg

H.C

Den 8.08.1976 afholdes på Stadion, Haderslev Cup.

Tid: 09.00

Startgebyr: 10 kr pr mand pr klasse

Klasser: Stunt, Combat og Good-Year.

Tilmelding:

KURT PEDERSEN

Fælledvej 7

6100 Haderslev

Tlf 04 525101 i arb. tid.

Hermed bringes de vigtigste resultater fra Verdensmesterskabet 1976.
 For de der ønsker at analysere og gennemgå den komplette liste, anbefales
 Aeromodeller, septembernummeret, der ikke alene bringer komplet liste,
 men også et gennemgribende referat og masser af fotografier.

| | | | | | |
|----------------------|------------|---------------------|---------------------------------|---------|--------------------|
| SPEED: 48 deltagere | | HOLDRESULTAT, STUNT | | | |
| 1. Emil Rumpel, | V-tyskland | 252,9 | 1. U S A | 17384 | |
| 2. C Shuette | USA | 247,7 | 2. Italien | 16906 | |
| 3. Ricci, | Italien | 247,2 | . Tjekkoslavakiet | 16287 | |
| 4. B.Buser, | Holland | 246,4 | 4. Japan | 16116 | |
| 5. R.Spahr, | USA | 243,0 | 5. Frankrig | 16060 | |
| 6. J.Lenzen, | V-tyskland | 240,6 | 10. DANMARK | 13154 | |
| 7 .I.Schmidt, | V-tyskland | 238,7 | | | |
| 8. G.Baidalinov, | USSR | 237,6 | TEAM - RACE: 56 deltagende hold | | |
| 9. C.Dodge, | USA | 235,6 | 1. Barkov/Suraev | USSR | |
| 10.J.Pacheco, | Spanien | 234,8 | disk | 3:59,1 | 4:07,4 4:05 8:09 |
| 17.O.Poulsen, | Danmark | 231,0 | 2. Geschwendtner / Petersen | Danmark | |
| 20.L.Eskildsen, | Danmark | 227,4 | 4:08,5 | 4:08,3 | 3:56,7 72 om 34 om |
| 41.H.Geschwendtner " | | 200,3 | 3. Unofrienko / Shapovalov | USSR | |
| | | | 4:02,2 | 4:06,6 | 4:37,7 4:21,7 |
| HOLDRESULTAT, SPEED | | | 4. Bugl / Straniak | Østrig | |
| 1. Vest-Tyskland | | 732,2 | 4:05,2 | disk | 4:09,4 |
| 2. U S A | | 726,3 | 5. Jolly / Kusik | U S A | |
| 3. Italien | | 704,1 | 4:08,0 | disk | 4:24,7 4:29,0 |
| 4. Sovjet-Unionen | | 691,3 | 6. Fontana / Amodio | Italien | |
| 5. Spanien | | 683,2 | 4:10,0 | 4:24,8 | 4:14,2 disk |
| 10. Danmark | | 658,7 | 7. Maslov / Efremov | U S S R | |
| | | | 4:13,8 | 4:12,1 | 4:13,6 69 omg |
| STUNT: 58 deltagere | | | 8. Winkler / Pontan | Sverige | |
| 1. Mc Donald | U S A | 5810 | 4:12,2 | disk | |
| 2. B Werwage | U S A | 5802 | 9. Gurtler / Baumgartner | Østrig | |
| 3. B Gieseke | U S A | 5746 | disk | 4:12,5 | |
| 4. Billon | Frankrig | 5696 | 10. Per Hasling / Ole Hasling | Danmark | |
| 5. J Gabris | Chezoslo | 5688 | 4:12,8 | 4:13,6 | |
| 6. B Schaeffer | U S A | 5671 | 19. Rivold / Bobjerg | Danmark | |
| 7. Compostella | Italien | 5656 | 4:30,0 | Disk | |
| 8. L Van d Hout | Holland | 5634 | HOLDRESULTAT, TEAM RACE | | |
| 9. Rossi | Italien | 5548 | 1. Østrig | 12:45,2 | |
| 10 Cani | Chezoslo | 5518 | 2. Danmark | 12:51,1 | |
| 15. Leif Eskildsen | Danmark | 5339 | 3. Italien | 13:01,8 | |
| 41. Robert Petersen | Danmark | 2154 | 4. England | 13:19,4 | |
| 49. Jørn Ottosen | Danmark | 1936 | 5. U S A | 13:37,0 | |

Limfjordsstævnet

Stævnet blev afholdt i relativt godt vejr - der var besøg af en masse stærke svenske deltagere, så der blev en helt landskamp-stemning. Arrangementet var virkelig godt - og sammenholdt med det perfekte baneanlæg, ser vi frem til et dejligt og spændende DM og NM.

speed

Speedkonkurrencen var et opgør mellem de to første, men med Leif O som en farlig outsider - resultaterne,

F 2 A, speed

| | | | |
|----------------------|-------|-------|-------|
| 1. Leif Eskildsen | 220,9 | 230,8 | 214,3 |
| 2. Ole Poulsen | o | 227,0 | o |
| 3. Leif O Mortensen | | 189,5 | 191,6 |
| 4. Jan Steffensen | o | 160,0 | o |
| 5. Ingemar Larsson S | | | |
| 6. Carsten Thorhauge | | | |

STUNT

For første gang i mange år var stunt'en en stor klasse. Det virker efter min opfattelse som om Ove Andersson flyver med for små modeller, det giver et lidt flaksende indtryk - resultaterne,

F 2 B, ekspert

| | |
|---------------------|-----------|
| 1. Leif Eskildsen | 1859 pts |
| 2. Ove Andersson S | 1793 pts. |
| 3. Robert Petersen | 1606 pts |
| 4. Erik Huss S | 1463 pts |
| 5. Jørn Ottosen | 1410 pts |
| 6. Henry Hviid | 1372 pts |
| 7. Lars Helmo S | 1334 pts |
| 8. Leif O Mortensen | 999 pts |

F 2 B, begynder

| | |
|------------------|---------|
| Tomas Lindblom S | 275 pts |
| Mikael Olsson S | 239 pts |

GOODYEAR

Her blev vinderne det absolut mest konstante hold. Fjerdeholdet var nok hurtigst, men modellen var komplet uden flyveegenskaber, så den var til fare for alle andre, resultaterne,

| | | | |
|------------------------------------|--------|------|-------|
| 1. Ole Bisgaard / Leif O Mortensen | 5:34 | o | 11:30 |
| 2. Finn Nielsen / Henrik Nielsen | 5:39,5 | 7:00 | 11:35 |
| 3. Jørn Vejen / Henry Hviid | 8:10 | disk | 11:52 |
| 4. Bjarne Schou / Morten Kruse | o | disk | |

t/r*

Her var virkelig hård kamp, idet der skulle prøves kræfter til VM. Jens / Luis tid i semi'en var ny Danmarksrekord. Det var forevrigt første gang i lange tider der var semi'er i en dansk konkurrence - en ting der gav det hele et virkeligt friskt pust,

| | | | | | |
|---------------------------------------|--------|--------|--------|--------|--------|
| 1. Jens Geschwendtner / Luis Petersen | 4:30,5 | 4:14,6 | 4:09,3 | 4:21,0 | 8:29,2 |
| 2. Mats Böhlin / Göran Bengstar S | 4:44,5 | 4:28,9 | 4:25,4 | 4:18,6 | 8:40,6 |
| 3. Palle Rivold / Jørgen Bobjerg | 4:28,5 | 4:37,3 | 4:25,4 | 4:18,8 | 71 omg |
| 4. Ulf Larsson / Göran Rylin S | 4:38 | 4:05,7 | 4:47,6 | 4:32,9 | |
| 5. Ole Hasling / Per Hasling | 4:20,2 | o | o | 4:24,4 | |
| 6. Palle Edslev / Peter Sejersén | 4:50,0 | 4:45,5 | 4:31,9 | disk | |
| 7. Ole Poulsen / Ib Rasmussen | 6:43 | 5:09,0 | 5:10,3 | 4:49,5 | |
| 8. Jan Gustavsson / Gunnar Härn S | 5:26,5 | 5:11,0 | 5:04,8 | 4:30,5 | |
| 9. Ole Bisgaard / Leif O Mortensen | 5:25,5 | 5:24,9 | 5:42,6 | 71 omg | |
| 10. Jørn Vejen / Henry Hviid | 5:40,8 | 5:58,6 | | | |
| 11. Alf Thomsen / Morten Jørgensen | 47 omg | 1 omg | | | |

combat

Her var det største kontingent svenske deltagere, og gennemsnitligt må man vel sige at de dominerede. Derfra undtaget vores to, Lars og Jørn, der begge tog laurbær,

| | |
|-----------------------|--|
| 1. Lars Henriksen | |
| 2. Toni Schmidinger S | |
| 3. Jørn Rasmussen | |
| 4. Dan Johnsson S | |
| 5. Ingemar Larsson S | |
| 6. Mikael Olsson S | |
| 7. Erik Huss S | |
| 8. Anders Dahlhöf S | |
| 9. Uffe Edslev | |
| 10. Kurt Siig | |
| 11. Asger Bruun | |
| 12. Kent Rudström S | |
| 13. Johan Johnsson S | |
| 14. Jan Sten Jensen | |
| 15. Kurt Pedersen | |

Windy - Pokalen

Konkurrencen blev desværre udsat for en del afbud m.m. - så deltager antallet var noget pauvert.

Team-Race:

- | | | | |
|------------------------------------|--------|------|------|
| 1. Palle Rivold / Jørgen Bobjerg | 4:35,5 | 4:23 | 9:48 |
| 2. Flemming Jensen / Kjeld Frimand | 4:47 | - | 9:51 |

Speed:

1. Kjeld Frimand tre nuller

Stunt beg:

- | | |
|---------------------------|----------|
| 1. Henrik Andersen, Orkan | 1088 pts |
| 2. Stig Henriksen, Windy | 1029 pts |
| 3. Jan Petersen, Orkan | 928 pts |

Stunt eks:

- | | |
|---------------------------|----------|
| 1. Robert Petersen, Windy | 3482 pts |
| 2. Jørn Ottosen, Orkan | 2649 pts |

Comet Cup

Det blev den helt store fiasko - kun to morgenduelige combatfolk stod op - og kort efter var den ene endda ikke så duelig mere, idet han i hast bragte sig til skadestuen med en (blodrød) formindsket pegefinger. Team-race folkene hviler åbenbart meget tungt på laurbærrerne.

Sensommerstævne

Looping - Star club indbyder hermed til Sensommerstævne søndag d 12.09.1976.

Sted: Grindstedværkets P-plads samt dyrskuepladsen.

Klasser Speed, Stunt beg + eks, Team-Race, Good-Year og Combat.

Gebyr: 10 kr pr mand pr klasse

Præmier Som sædvanlig fine præmier, vandrepokaler indkaldes hermed.

Kaffe: Efter konkurrencen hygger vi os med en kop kaffe, imens vinderne får præmier.

Tilmelding senest d 8.09 til:

Bjarne Simonsen

Gribsøvej 7

7200 Grindsted

(05) 322738

brug hovedet!

BRUG HJELM !!

Fredericia - Slaget

Fredericiaslaget blev for ottende år i træk afholdt i forbindelse med model-flyvesommerlejren på flyvestation Vandel søndag d.17.07.76.

Men disse 7 velkendte "Tordenskjold soldater" viste meget fin flyvning, alle kampe var spændende til sidste sekund da alle var jævnbyrdige.

I første runde mødtes først Kurt Pedersen Haderslev og Henrik Linnet Ålborg, begge havde efter en god kamp 3 klip, så der måtte en omflyvning til for at afgøre resultatet, hvor Henrik vandt med 2 klip mod 1.

2. kamp mellem Niels Lyhne Haderslev og Uffe Edslev Århus, hvor Niels løb af med sejren med 2 klip mod 1.

3. kamp mødtes Asger Bruun Andersen Svendborg og Lars Henriksen 635, begge fik 1 klip, men Asger vandt da han havde mere flyvetid.

Den 7. deltager var Kurt Siig Jensen 635, der var oversidder og gik direkte til semifinalen.

I opsamlingen udgik Uffe, da han kom til at stoppe en Oliver med fingeren, og måtte på skadestuen.

Tilbage var Kurt Pedersen og Lars. Lars fik en kneben sejr (kun 1 point) 166 mod 165.

I eliminationsrunden blev Lars og Henrik trukket.

Denne gang måtte Lars bide i græsset med et næsten ligeså knebent nederlag, 306 mod Henriks 312.

1. kamp i semifinalen stod mellem Niels Lyhne og Kurt Siig, Kurt tabte da modellen efter en mellemlanding kom op uden streamer. Det kostede 100 point og sejren, det stod ellers 3 - 2 til Kurt.

I 2. kamp vandt Lars over Asger, da Asger efter få sekunders flyvning havarerede sin eneste model i en kollision og måtte udgå. Derfor blev der heller ingen kamp om tredjepladsen som blev tildelt Kurt Siig.

Finalen blev sikkert vundet af Niels Lyhne der besejrede Lars efter en spændende kamp.

- | | |
|-------------------------|-----------|
| 1. Niels Lyhne Hansen | Haderslev |
| 2. Lars Henriksen | 635 |
| 3. Kurt Siig Jensen | 635 |
| 4. Asger Bruun Andersen | Svendb. |
| 5. Henrik Linnet | Ålborg |
| 6. Kurt Pedersen | Haderslev |
| 7. Uffe Edslev | Århus |

DE SKAL ALDRIG FLYVE TIL DET NÅR DE SKAL KØBE MØBLER,
....MEN FØRST LANDE I VØRES 4000 KVADRATMETER STORE MØBELFORRETNING .

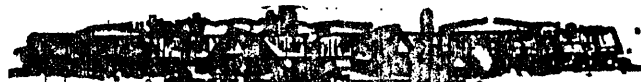

DAMGAARDENS MØBLER

1/8 P. Brodersen . Reg. nr. 44.405 . Skibet pr. 7100 Vejle . Telefon (05) 88 14 22



MACH II

250,-

AMYL NITRAT

75,-/¼ L

SOLARFILM

15,-/m

blå, rød, orange

LEGETØJSBODEN

vendersgade 13

7000 fredericia

tlf 05·920513



VI ER OGSÅ LIDT FORFLØJNE..... MEN

VI GIVER OS ALTID TID TIL AT VEJLEDE DIG.....

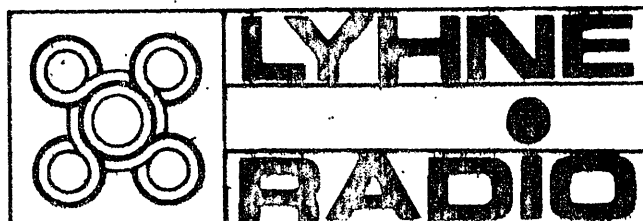

VEDELSGADE 50

7100 VEJLE

TLF (05) 822844