



OLDTIMER MODELFLYVERNE

tidsskrift for

Dansk Modelflyve Veteranklub

Nr.3—2006

SAM chapter 1935

15. årgang



60 ÅRS JUBILÆUM

Vi tillader os at låne denne gamle forside fra et konkurrerende organ der i sin tid bragte en del modelflyvestof.

Billedet viser Kurt Rechnagel med sin nok mest succesfulde konstruktion KR-21 DIOGENES.

Dansk Modelflyve Veteranklub

SAM-1935

Stiftet den 6. oktober 1991

Formand:

Frede Juhl
Gl. Færgevej 22
Alnor
6300 Graasten
Tlf.: 74651457

Sekretær:

Hans Fr. Nielsen
Klemivej 4
8355 Ny Solbjerg
Tlf.: 86927876
e-post: HFN@adr.dk

Kasserer:

Fritz Neumann
Kjærvej 73
4220 Korsør
Tlf.: 58372376
e-post: FNE@korsoerkom.dk

DMV's hjemmeside: www.dmvk.dk

Webmasteren meddeler.

Billeder er altid velkomne, det gør vor hjemmeside mere interessant.

DMV's tegningsarkiv bestyres af Poul Rasmussen, Nyvangsvej 25, 2.th. 4400 Kalundborg.

Tegninger kan bestilles hos Poul skriftlig eller på tlf. 59516211. Vi vil fra tid til anden bringe en opdateret liste over tegningerne her i bladet.

Redaktør: Frank Dahlin, Toftevangen 12, Ålsrode, 8500 Grenaa. Tlf.: 97372442

e-post: frank_dahlin@aalsrodes.net

som gerne modtager stof og billeder til bladet, også håndskrevne ting er velkomne.

Kalender 2006

31. december Årsrekordåret slutter.

Årsrekorder indføres i varighed og distance, modelklasse underordnet, almindelige konkurrence-regler gælder og sekretæren modtager resultater.

Klubben udsætter en flaske god vin til vinderne.

Som bekendt er vi også velkommen til FF- Unionens konkurrencer.

FF - Unionens konkurrencekalender kan ses på deres hjemmeside med adressen. www.ffu.dk eller kan ses i Modelflyvenyt.

Årsrekorder

Der blev ikke anmeldt nogen årsrekord i distance, men i varighed vandt Hans Fr. Nielsen med en flyvning på 25,2 min. Rekorden blev sat den 24. april på Rødekro Svæveflyveplads med den nyre-staurerede Diogenes der fløj bort og ikke set siden. TILLYKKE!

Kalender 2007

18. marts kl.10.30. Landsmøde i Korsør.(se indbydelse i dette nr.)

14. maj kl.13.00 Hyggetræf på Rødekro Svæveflyvecenter.

12. august kl.11.00 Trimme/træningsstævne, Skjern enge el. Randbøldal hede v. Vejle

18.-19. aug. Sandsynlig dato for Oldtimer SM, Rinkaby i Sverige.

1.- 2. sept. Sandsynlig dato for Veteran DM på Skjern enge.

Webmasteren meddeler:

Tegningsarkivet er blevet forsynet med nogle Greig tegninger, samt nogle engelske tegninger.

Konkurrenceresultater og kalender er ajourført.

SAM 2005 Mesterskaber

Las Vegas, Nevada. 9.—14. oktober.

Vi bringer her en billedreportage fra denne store konkurrence hvor der bliver fløjet både fritflyvning, RC, nostalgia FF og linestyling.

Vort medlem Henning Nyhegn fra Hillerød, der godt nok ikke selv flyver de gamle klasser, men med interesse har fulgt oldtimer konkurrencerne, når han har været af sted til moderne FF konkurrencer, var i efteråret med Mik Mikkelsen fra Hollywood, da denne deltog i SAM mesterskaberne, som afholdtes i Las Vegas i El Dorado (dry) Lake.

2005 SAM CHAMPS

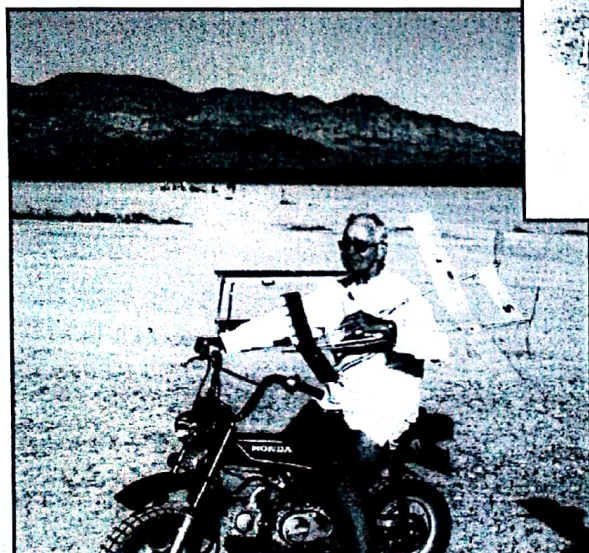

Mik Mikkelsen med sin Burnham 1930 Twin Pusher, en model som han flere gange har vundet de store SAM konkurrencer med. Motorcyklen er hans trofaste Honda som han generøst har udlånt til danskerne ved VM i USA. Den har automatgear så selv redaktørens kone har turdet køre på den.

Twin Pusherne er ved at gøre klar til deres mass launch, alle starter samtidig og sidste mand nede er vinder.

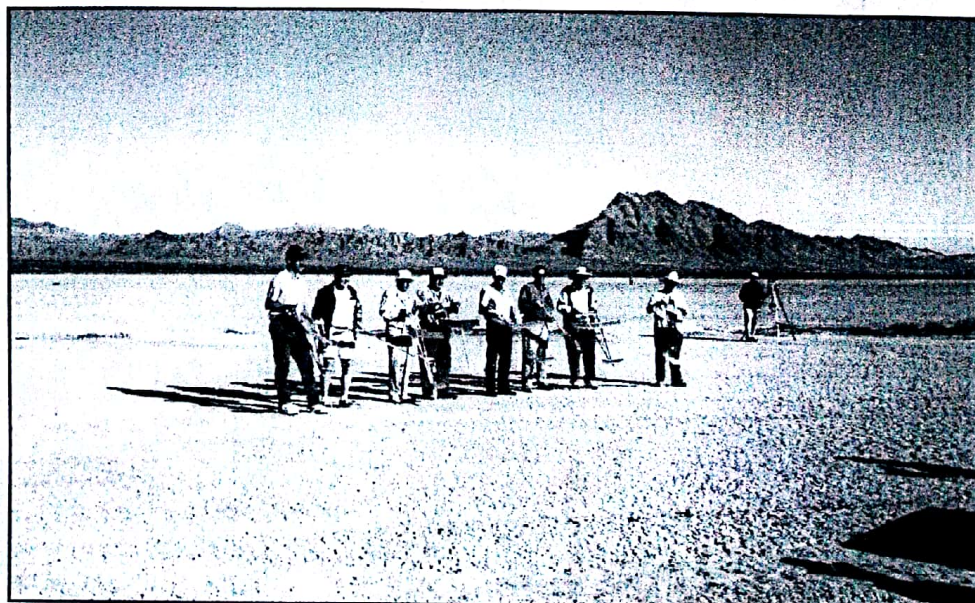

Dansk Modelflyve Veteranklub

Hermed indkaldes til

Landsmøde 2007

Landsmødet afholdes i Korsør søndag d. 18. Marts fra kl. 10.30 til kl. ca. 16.00
Fritz Neumann har skaffet os et mødelokale på **Biblioteket, Bernstengade 3**, ved det gamle Færgeleje. Vi starter med lidt hyggesnak, en kop kaffe, ser nogle interessante tegninger, evt. nogle modeller, fotos m. m.

Kl. 11.00 starter selve mødet med **dagsorden** efter vedtægterne:

1. **Valg af dirigent og referent.**
2. **Formandens beretning,, herunder oplæg til årets aktiviteter.**
3. **Klubbens regnskab, økonomi og budget.**
4. **Indkomne forslag.**
5. **Valg af formand, sekretær og kasserer, samt en suppleant og en revisor.**
6. **Eventuelt, herunder tid og sted for næste landsmøde.**
7. **Beslutningsprotokol.**

Frokostpause holder vi fra kl. ca.12.30 til 13.30.

Efter mødet arrangerer vi en lille modelflyve konkurrence med den gamle, evt. nybyggede gummimotormodel FLUGAN.
Mødet forventes afsluttet med præmieuddeling kl. ca.16.00.

Det praktiske:

Kommer du i bil ad motorvejen, drej af mod Korsør og søg ned til havnen. Biblioteket er markeret på kortet, og her er der gode parkeringsmuligheder. Indgang til mødelokalet ved bygningens bagside.

Kommer du med **tog**, må du selv arrangere transport til og fra mødelokale.

Tilmelding, samt deltagelse i en let frokost kan ske til Fritz Neumann, Kjærsvvej 73. 4220 Korsør el på tlf.58.37.23.76. el e-mail. FNE@Korsoerkom.dk, senest fredag d. 9. marts.

VEL MØDT

KORSØR BYMIDTE

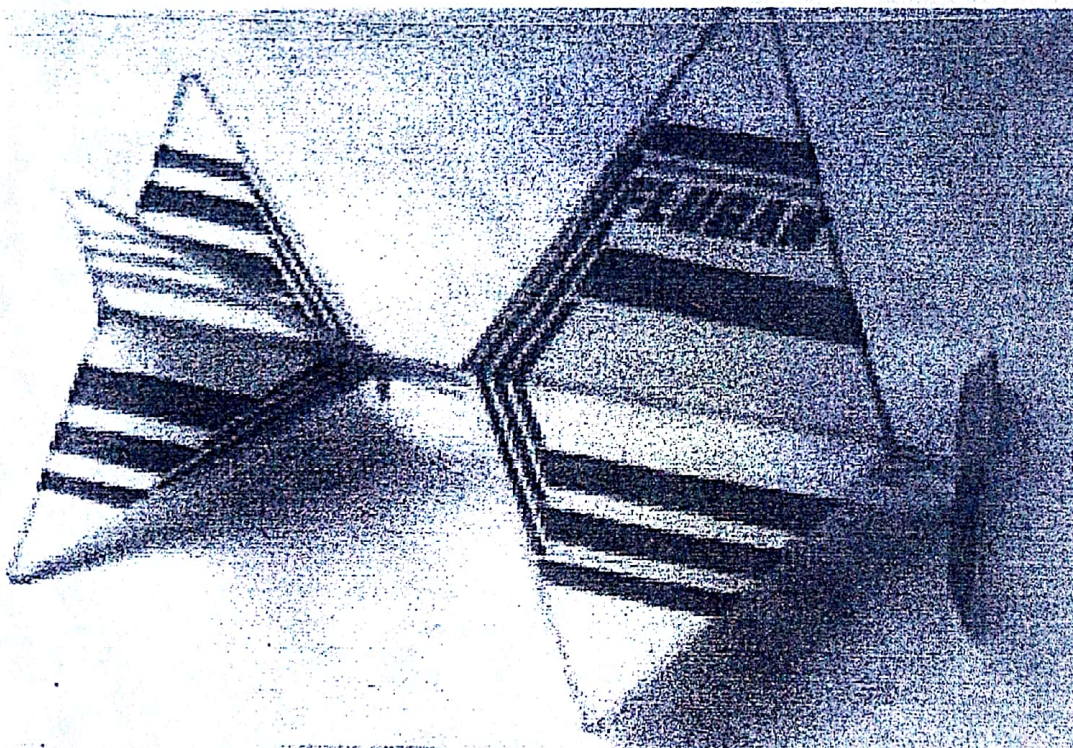
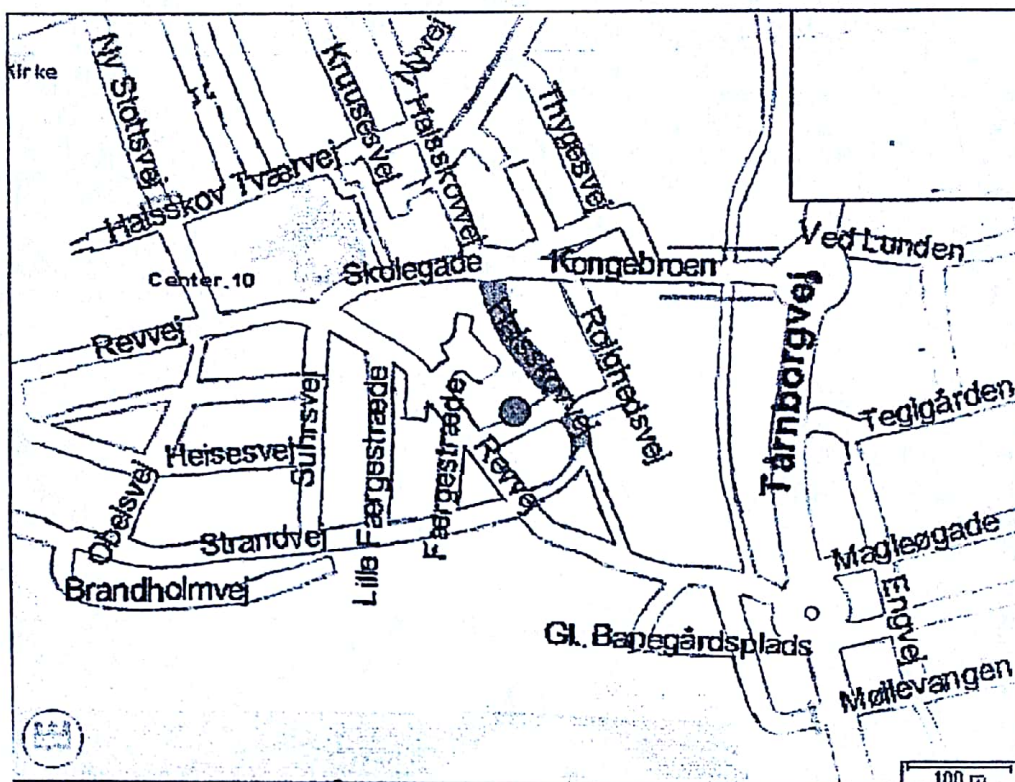

Sådan kan FLUGAN se ud;;;

Flugan er den samme som SIG AMA Cub som også er den originale model. AMA Cub kan fås hos Leif O. Mortensen Hobby i Ålborg.

BYGGEBRÆDTET:

Bendt Schmidt har opmålt sin gamle radiostyrede motormodel "Goofi" og fremstillet en fin tegning i halv målestok. Bendt er nu i gang med at restaurere selve modellen, bl.a. beklædning og motorskjold. Vi vil i et af de kommende numre bringe Bendts beretning og tekniske oplysninger om dette stykke pionerarbejde fra 1953.

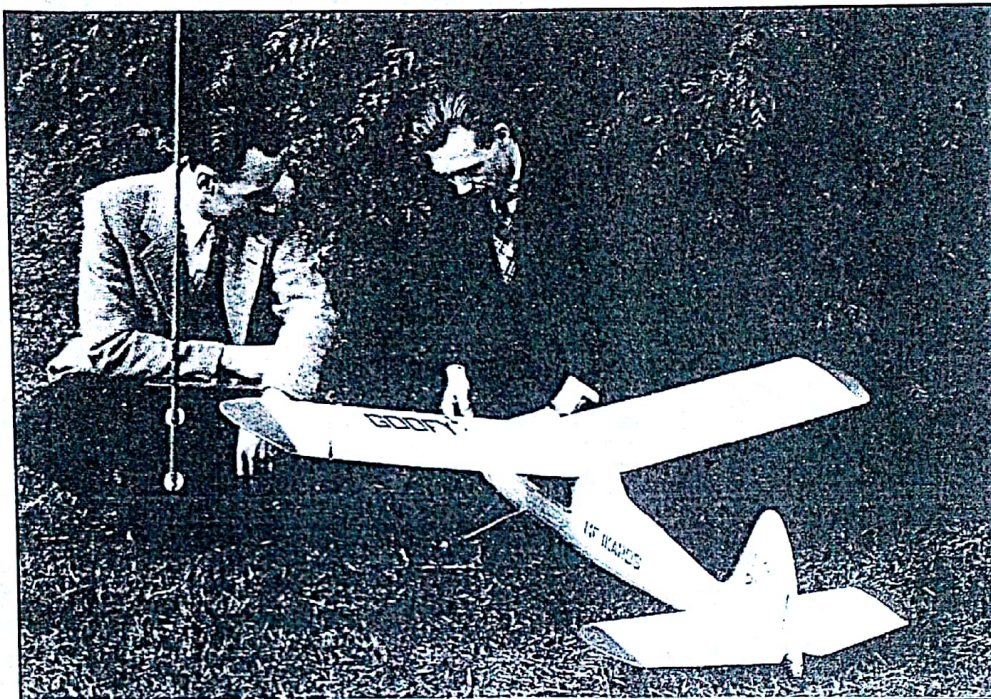

Det må formodes at en af de to personer er Bendt Schmidt

I Solbjerg bygger Poul og Hans Fr. en eller to dage om ugen. Poul er i gang med Hans Hansens VM vinder Aurikel, mens Hans Fr. bygger på en ny Diogenes,

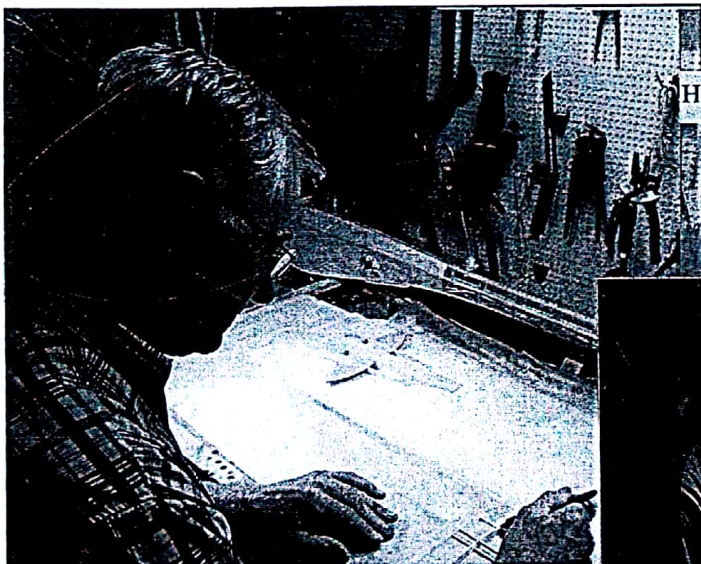

Hans Fr. Nielsen

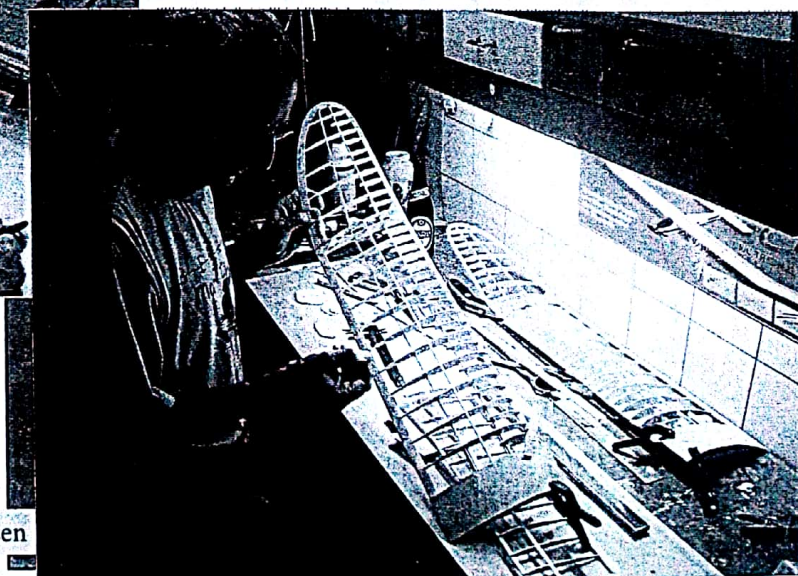

Poul Christensen

Per Weishaupts referat i Flyv

VM I HÖGANÄS

Mere om Wakefield-konkurrencen, hvis regler trænger til revision. — Russerne deltog for første gang.

I sidste nummer nåede vi lige at få hovedpunkterne fra VM med gummitormodeller med. Denne gang skal vi gå lidt mere i enkeltheder.

Konkurrencen viste som den foregående i Finthen, at modelkonstruktørerne er kommet længere end regelfabrikanterne. De tre minutter, der maksimalt medregnes, kan langt de fleste modeller regelmæssigt præstere under normale vejrforhold. Det viste sig klart, da det en kort overgang lørdag morgen blev trimningsvejr.

Det betyder som ifjor, at en hel masse efter at have fløjet fem max. skal foretage en sjette, hvor tiden regnes fuldtud — og så afgør heldet (termikken) eller tidtagernes øjne.

Er det dårligt vejr som i Höganäs, så slår vejret, jordstarten, uheldet, bortflyvninger o. s. v. mulighederne for 5 maximum med to modeller ud. D. v. s. i hvert fald de fem første — og måske flere deltagere — fløj utvivlsomt 5×3 min., men tidtagerne kunne bare ikke se det p. gr. af afstanden, regndis og forhindringer såsom træer og huse.

Bedre bliver det ikke, når en flok vilde italienerne, lokalpatriotiske svenskere eller bare et par tavse danskere planter sig opad de arme tidtagere og mere eller mindre direkte over pressen mod dem. Der skal ikke bare stærke øjne, men også stærke nerver til at være en korrekt og retfærdig tidtager.

En ny regelændring er derfor påkrævet. En forøgelse af maksimaltiden, som man har talt om i D 1, vil være forrykt. Men den af modelkommissionen vedtagne nedsættelse til 50 gram gummivægt vil sikkert være sund og fornuftig, men kommer nok til at vente til 1958.

Uden at forklejne den sejrige svenske indsats må det altså fastslås, at sejren hverken på det individuelle eller mere væsentlige holdresultat er stor nok til at overgå den store fejltolerance. Selv de 39 sek., svenskerne er foran russerne i holdresultat, er ikke mere, end der var stor tvivl om under *Petterson's* sidste flyvning.

Men gentagne sejre og en fremragende indsats også uden for det svenske hold i form af proxyflyvning for andre nationer viser dog, at Sverige stadig er en af topnationerne på område. At England og USA også er det, er ingen overraskelse, og Italien må også med — havde *Fea* fundet sin model til sidste start, havde han måske fået sin 5. max. Tyskerne, som af mange var

anset for favoritter, skuffede derimod ved kun at blive nr. 7.

Russernes debut

Overraskelsen var russerne, der for første gang deltog i et VM. De skulle have været med i D 1 konkurrencen i Cranfield, men sendte afbud i sidste øjeblik. Til Höganäs kom de først kl. 1 natten til søndag og fik modellerne kontrolleret i nattens løb.

Fra det øjeblik, de ved siden af vort hold pakkede deres modeller ud ude på flyvepladsen, var de centret for interessen. Og ikke uden grund, for det var meget fine modeller, der var opbygget på usædvanlig vis.

De russiske modeller havde lange tynde kroppe med kort forparti, og planerne havde ganske tyndt fugleprofil. Det mest interessante var imidlertid, at der næsten ikke var benyttet balsa til modellerne, da der åbenbart er mangel herpå i Sovjetunionen, men nogle andre træ- eller rettere græsarter. Disse var tungere end balsa, og det hele var derfor opbygget af mange fine tynde pinde i en indviklet gitterkonstruktion. De må have kostet en enorm arbejdsindsats.

Resultatet var imidlertid godt. Selv om modellerne sikkert var udpræget stillevejsmodeller, klarede de i begyndelsen vinden godt, så russerne førte både i første og anden periode. Så kom USA imidlertid ovenpå i de to næste, og til sidst vandt Sverige. De russiske modeller var stabile i det dårlige vejr, men måske vandet har generet dem for meget på de langt bagude siddende haleplaner til sidst.

Hvordan det gik danskerne

Vort eget hold var også velforberedt, og trimningerne lovede godt. Holdet var tilbøjelig til at anse *Widell*, der blev nr. 9 ifjor, for den bedste. Men på første start loopede hans nye model med rørkrop lige i jorden. Reservemodellen klarede det i første omgang, men gjorde så også knuder, og selv om den første model blev repareret, havde han stadig vanskeligheder og blev kun nr. 45 (161—75—169—45—0 = 450).

Nienstädt fik 149—130 og oplevede så det for ham usædvanlige at lave to fejlstarter i 3. periode for derefter at slutte med to max. og nr. 29 med 639 sek. som slutresultat.

Holdlederen *Niels Wagner Sørensen* blev nr. 23 med 149—180—111—130 og 124. Hans lysegule model var alt for vanskelig at se mod de sortgrå skyer; således fløj den uden tvivl max. i sidste omgang.

Erik Knudsen fløj umådelig jævnt og sikkert med sin model med friløbspropel — noget som ikke andre end danskerne og nordmændene anvendte. Der var ingen, der fløj bedre — det må være en tilfredsstillelse at konstatere. Fra en 9. plads nåede vi en 3. individuelt, og fra en 8. plads for holdet kom vi op på 6. pladsen, hvilket også er en pæn fremgang, der måske kan øges ved en afpudsning af holdtaktiken.

Motorcykle- og terrænløb

Konkurrencen blev noget af et forhindringsløb. Svenskerne havde bebudet motorcykler til at transportere deltagerne over pladsen efter modellerne, men de herrer sov lidt længe, så *Hans Fr. Nielsen* blev hvervet og fik nok at gøre — også da de andre kom igang.

Efterhånden var det ikke nok at køre dem til begrænsningen — man måtte fortsætte gennem en del af byen og kunne så ligé nå at få en ide om, hvor de landede.

I 3. periode anbragte *Knudsen's* model sig på en yderlig gren i et træ på kirkegården, så han som en anden Tarzan måtte op og klatre og først ved hjælp af lange rør fik den ned. I sidste periodes regn måtte han opgive at få den igen. Men den blev bragt til København af ing. *Derantz* et par dage senere — service! Den havde atter været i et træ.

Befolkningen i Höganäs ikke alene fandt sig i, at både haver, hvedemarker og kirkegård blev hjemmøgt, men både unge og ældre fulgte konkurrencen og hjalp med at bringe modellerne tilveje.

Mange danske modelflyvere benyttede fornuftigvis lejligheden til at overvære konkurrencen.

Det lille særprægede industrisamfund var præget af begivenheden. Det lokale bragte 4—5 sider (!) derom om fredagen, vinduer var pyntet og flag hejst.

Deltagerne var indkvarteret på en skole nær flyvepladsen og spiste på et hotel ved siden af. Gebyret på 135 d.kr. syntes relativt højt herfor, men iøvrigt var alt som sædvanlig i Sverige vel organiseret af *Derantz* og hans mange frivillige hjælpere, især *Terje Larsson* som teknisk leder og *Jonas Naucler* som indkvarteringschef m. m.

Som afslutning gav Höganäsbolaget og dets direktør *Gummeson*, der er formand for KSAK, en fornem afslutningsmiddag med dans.

Verdensmesteren L. Petterson (nr. 53) trækker op, mens jurymedlem og tidl. mester Suna Start (t. v.) ser til. — I midten starter Niels Wagner Sørensen anspændt sin model. — Tilhøjre holder Kolpakov modellen, mens Smirnov trækker op.



2 1956 - dansk wakefieldflyvning når international klasse
 Danmark nr. 6 i holdkonkurrencen og med en individuel tredjeplads



1956 var sidste år, hvor reglen om 80 g motorgummi var gældende. Jeg har her fundet Per Weishaupts referat i Flyv frem sammen med tegninger til vindermodellen og til nr. 2.

Desuden tegning til den mest opsigtsvækkende model - russerens Matvejevs.

I næste nummer tegningen til modellen på 3. pladsen samt mit eget referat fra begivenheden.

Til venstre ses undertegnede med min 3. plads model. Modellen i baggrunden er K.E. Widells "Prometeus".

Erik Knudsen

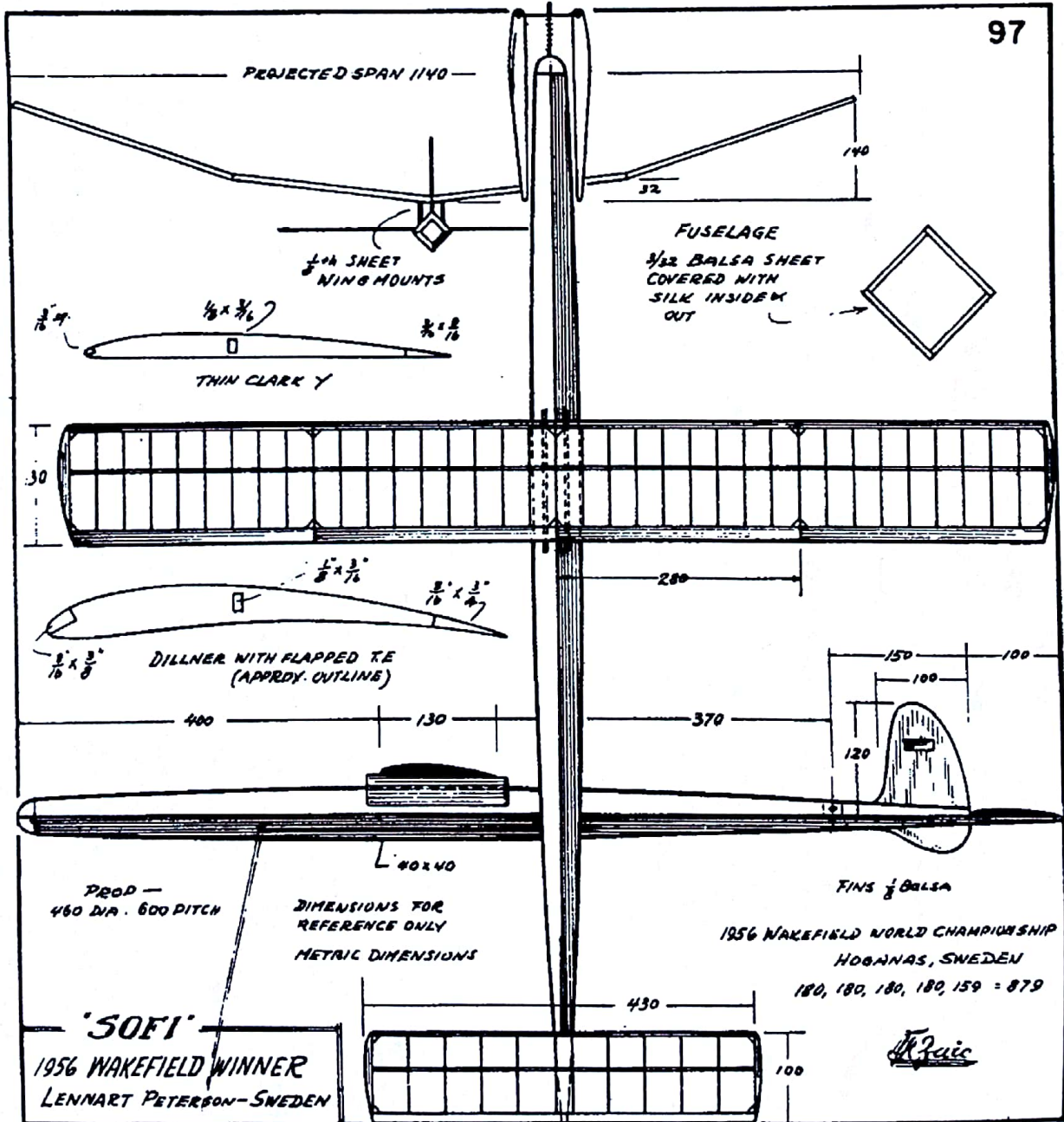

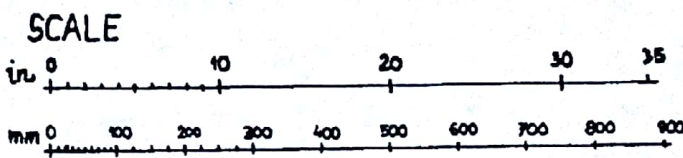
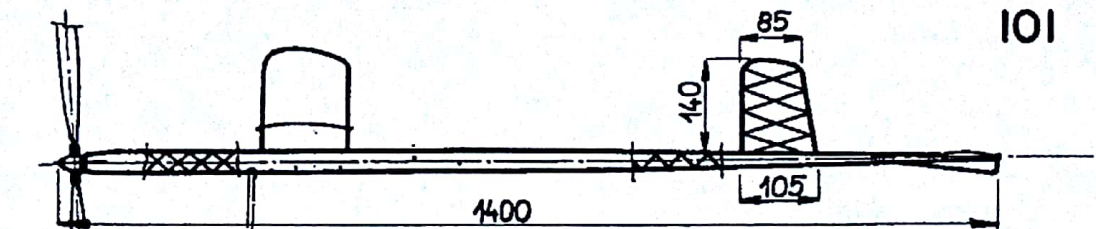

RETRACTING BAMBOO LEG

FOLD. PROP
22° DIA
PITCH 22°

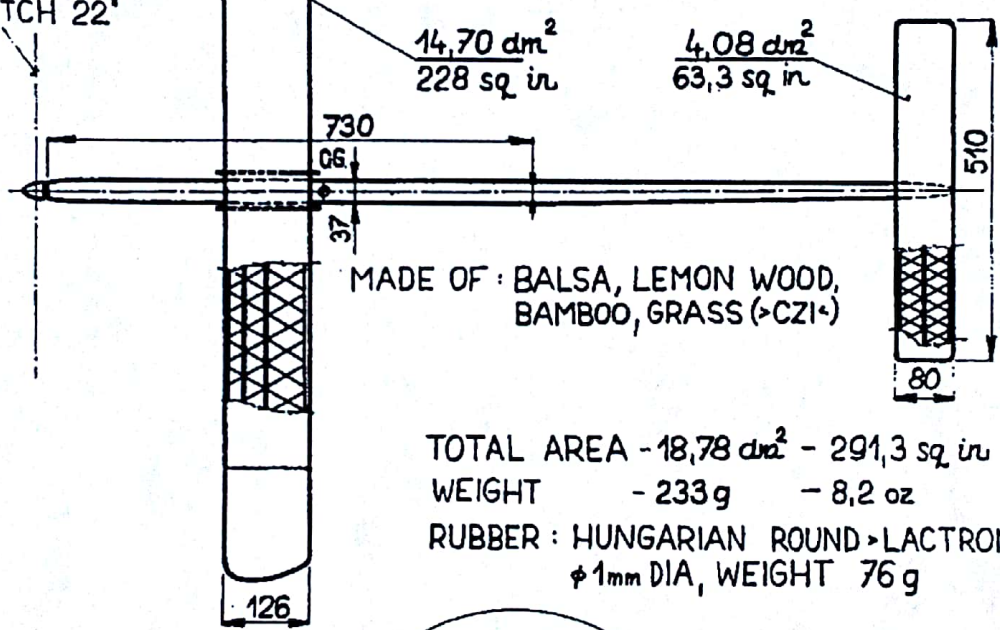

MADE OF : BALSA, LEMON WOOD, BAMBOO, GRASS (>CZI<)

TOTAL AREA - 18,78 dm² - 291,3 sq in

WEIGHT - 233 g - 8,2 oz

RUBBER : HUNGARIAN ROUND >LACTRON< φ1mm DIA, WEIGHT 76 g

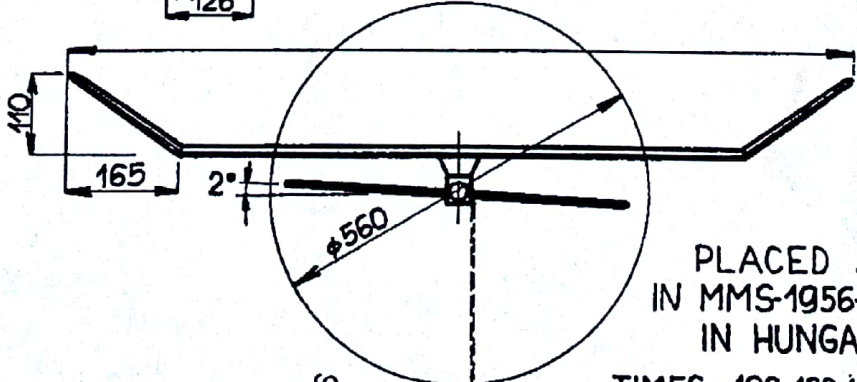

PLACED SECOND IN MMS-1956-MEETING IN HUNGARY

TIMES : 180, 180, 155, 180, 180, TOTAL : 875 sec.

FIRST IN 1955 MMS MEET. IN CZECHOSLOVAKIA 900 sec.

WING SECTION (APROX.)

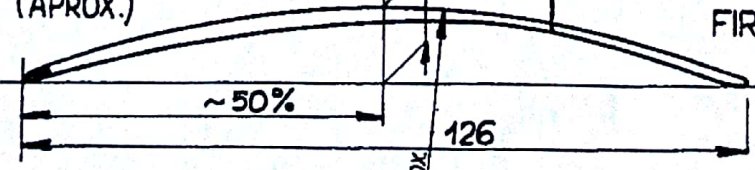

TAIL SECTION

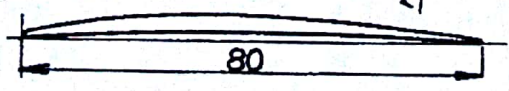

TIME AVERAGE IN STILL AIR - 4 min

SUCCESSFUL RUSSIAN

WAKEFIELD

BY VLADIMÍR MATVEEV

Fra redaktørens billedarkiv:



Bjarne Jørgensen trimmer Calle 18-W

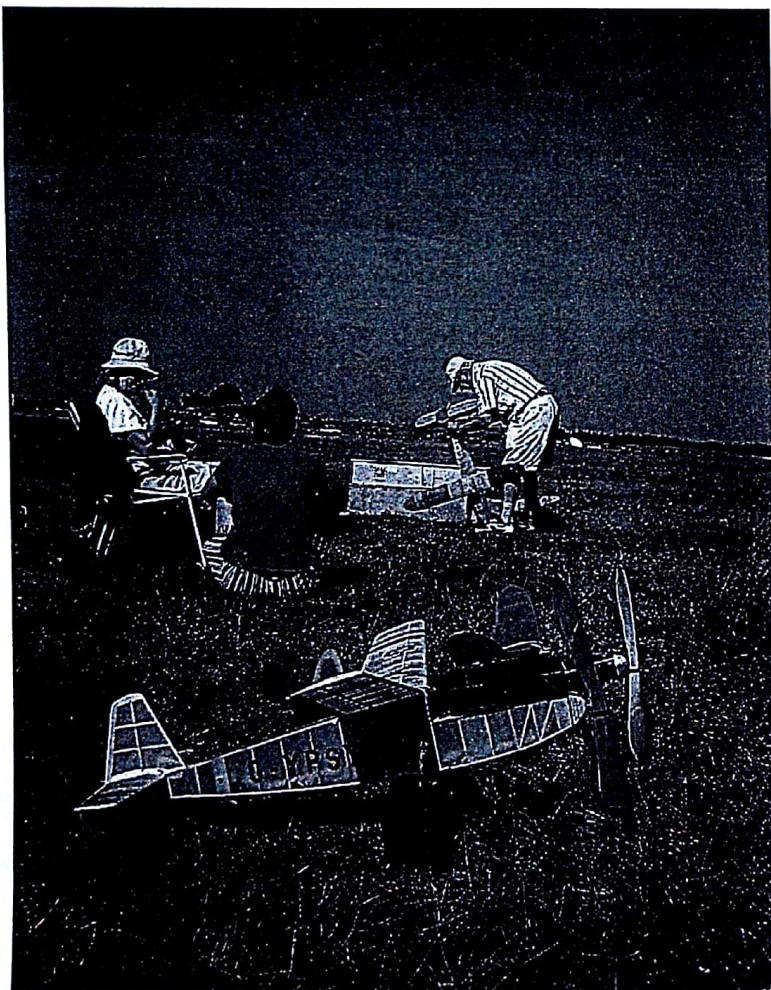

Sommerstemning på Rinkaby, Lennert
Hansson og Berit.