



OLDTIMER MODELFLYVERNE

Medlemsblad for Dansk Modelflyve Veteranklub

Nr. 4

december 2009

18. årgang



Inde i bladet:

Læserindlæg

OT-SM i Rinkaby

Weishaupts reportage fra Swedish Glider Cup i 1950

To Wakefieldmodeller

OLDTIMER

er organ for

Dansk Modelflyve Veteranklub,
som er stiftet i 1992 med det formål at
bevare dansk modelflyvehistorie.
18.årgang nr. 4/2009

Formand/ Webmaster
Hans Fr. Nielsen
Klemivej 4
8355 Solbjerg
Tlf. 86927876
hfn@sport.dk

Sekretær
Poul Christensen
Mallinggårdsvej 65
8340 Malling
Tlf. 86933101
hennyogpoul@mallinghuse.dk

Kasserer
Frede Juhl
Gl. Færgevej 22
6300 Gråsten
Tlf. 74651457
syl@c.dk

Redaktør
Karl Erik Widell
Granbakken 9
9210 Aalborg SØ
Tlf. 98145492
ke.widell@stofanet.dk

Vil du være medlem eller blot vide mere,
kan du besøge vor hjemmeside:

www.dmvk.dk

Du er naturligvis også velkommen til at
ringe til en af personerne ovenfor

Deadline for næste nummer:
1. marts 2010

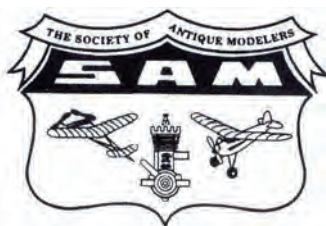

DMV er tilknyttet
The Society of Antique Modelers

Formandens klumme

Vinteren er ved at være over os. Dagens længde er bare 7 timer og solen går ned kl.15.30. Det er hygge og bygge tid. Find tegningen frem, tænd lyset over byggebrættet. Find de nødvendige materialer frem og kom så i gang med vinterens model. Der er flere store konkurrencer der venter i det nye år.

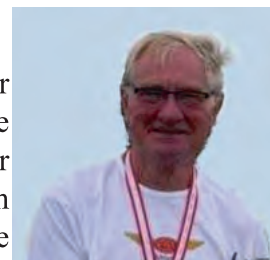

Vejret har i efteråret været regnfuldt og blæsende, hvilket har medført aflysninger af 3 hyggetræf. Men når vi ikke kan bestemme hvornår det skal være flyvevej, så må vejret bestemme hvornår vi kan flyve. Derfor er der oprettet telefonkæder både på Sjælland og i Jylland. Man kan så med en enkel dags varsel indkalde til hyggetræf.

Vi modtager stadig gamle modeller, motorer, blade og bøger m.m. til vor modelflyve historiske samling. Vi opbevarer nu samlingen på Veteranflyvemuseet i Stauning, men forholdene der er ikke de bedste. Så skulle "nogen" kende "nogen" som har mulighed for at opbevare effekterne på forsvarlig måde, så sig endelig til. Vi vil jo gerne etablere et lille modelflyve museum om nogle år. Nogle af os besøgte i sommer SMOS's nydelige museum i Simrishamn, hvilket kan være et forbillede.

Første gang vi mødes i det nye år er til LANDSMØDET i Korsør d. 13 marts. Mød nu op og vær med til at præge klubbens arbejde. Derefter er der hyggetræf både på Sjælland og i Jylland. Sommer- sæsonen afsluttes med de store konkurrencer, Svenske- og Danske Mesterskaber, samt det Svenske Jubilæums stævne for A-2 modeller. Så gode venner, det ligger i luften med store udfordringer.

Glædelig Jul og Godt Nytår til alle medlemmerne

Kalender 2010

Fredag d. 1 januar	Årsrekordåret starter i klasserne <i>Varighed</i> og <i>Distance</i> .
Lørdag d. 13 marts	Landsmøde i Korsør fra kl.11.00.
Mandag d. 26 april	Hyggetræf ved Midtsjællands Svæveflyveplads fra kl.13.00.
Mandag d. 10 maj	Hyggetræf på Randbøl Hede fra kl. 13.00.
Lørd.-Sønd. d. 22-23 maj	Vårtävling på Rinkaby
Mandag d. 7 juni	Hyggetræf ved Midtsjællands Svæveflyveplads fra kl. 13.00.
Mandag d. 21 juni	Hyggetræf på Randbøl Hede fra kl. 14.00.
Lørdag d. 3 juli	Svenske Oldtimer Jubilæumsstævne for A-2 modeller, Rinkaby.
Fred.-Sønd. d. 13-15 aug.	De Svenske Old Timer Mesterskaber, Rinkaby.
Lørd.-Sønd. d. 28-29 aug.	De Danske Old Timer Mesterskaber, Randbøl Hede.

Forsidebilledet: Ove Nesdam starter Hans Frederiks Sherif

Fra kassereren

Jeg håber, du har lyst til at rejse med ind i 2010. Det gør du ved, at forny dit medlemskontingent, som er:

DKK 170 (SEK 240, NOK 200 eller CAD 40 for vore udenlandske medlemmer)

For vore udenlandske medlemmer er det billigst, at sende det aktuelle beløb i en kuvert direkte til kassereren. Vore danske medlemmer har følgende muligheder:

Via vedlagte giroindbetalingskort

Via netbank til reg. nr. 5953 konto 1104699 i Andelskassen, Gråsten

Kontant eller på anden vis, som du finder lettest og billigst for dig

Husk venligst at anføre afsenderidentifikation.

Abonnerer du på SAM (6 nr./år) bedes du udover basiskontingentet betale kr. 260

Det vil glæde kassereren, at modtage kontingentindbetalingen inden den 15. januar 2010.

Årsrekorder

Bjarne Jørgensen vinder en flaske rødvin for sejren i varighed med **2.55 min.**

Hvad gør vi ved vejret ?

Vi har i efteråret aflyst 3 af 4 planlagte hyggetræf.;;;;

Jooo, vi opretter en telefonkæde, så når vejret vil det, ringer vi sammen og aftaler nærmere.

På Sjælland er der oprettet en kæde med **Fritz** som ankermand. I Jylland har vi een, dog lidt uofficielt, med **Hans** som ankermand.

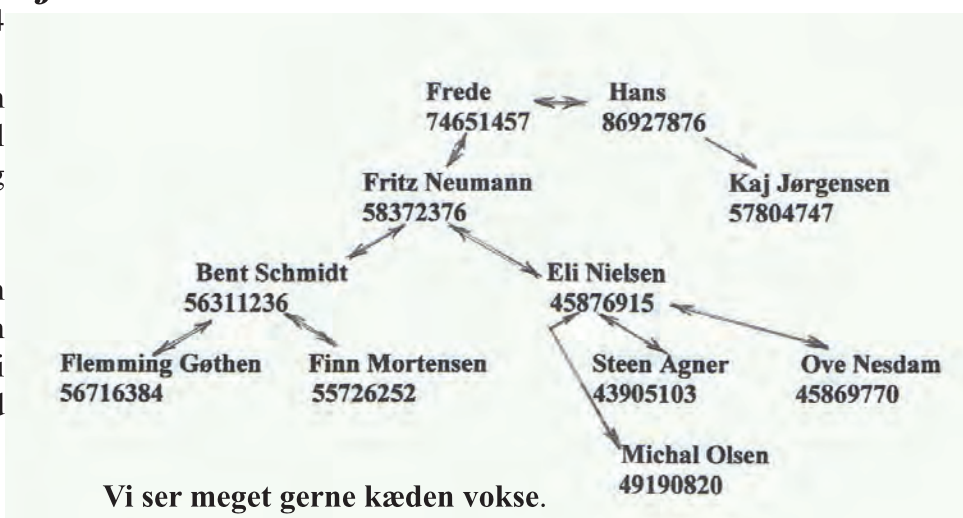

Byggebrædtet

Der bliver stadig bygget **Fidusiaer**, bl. andet er Fritz næsten færdig med sin. Flemming er startet på en A-2 model ”**Stratos**” af Rolf Hagel, Bendt Schmidt er godt i gang med **Kurt Rechnagels KR-6** fra omkring 1943, Hans er færdig med **AH-20 Cumulus**, Eli er ved at lægge sidste hånd på sin **Skymaster**, og Poul er klar til beklædning af **KR-21 Diogenes**.

Materialer

Vi har stadig et lille lager af fyrrelister og balsa plader, lidt beklædningspapir og modelspan. Der er også nogle OK timere endnu.

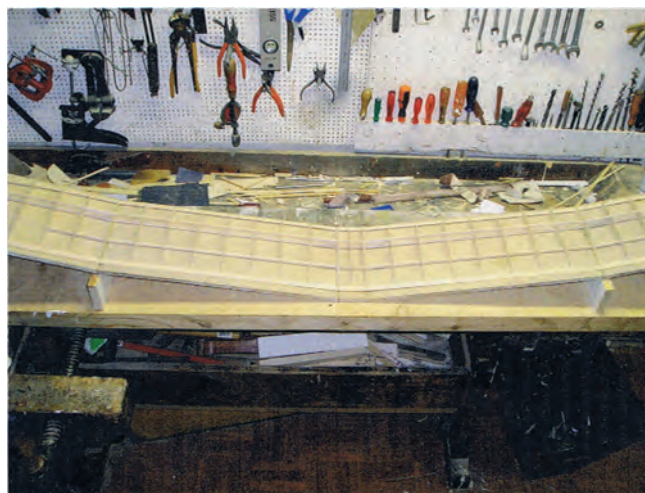

Hjemmesiden

Siden besøges stadig af mange bl. andre også udenlands danskere. Sidst har Henry Ekelund meldt sig fra det vestlige Canada. Henry var meget modellflyve aktiv sidst i fyrrerne og først i halvtredserne. Han deltog bl.a. på det danske A-2 landshold i 1951 sammen med "fam". Hansen (Børge, Arne, og Kaj).

Vi forsøger med dette nr. af **Oldtimeren** at lægge bladet på hjemmesiden som en fil, hvorefter man har mulighed for at læse og printe det ud.



Tegningsarkivet

Tegninger i fuld størrelse til Arne Hansens AH-20 Cumulus (side 10) og Karl Erik Widells to Wakefieldmodeller (side 14) kan nu fåes på elektronisk form som pdf-filer, der kan skrives ud på et antal A4-ark på en almindelig printer og samles til en hel tegning.

Bladet

Vi begyndte for et par numre siden, at sende bladet ud med e-mail som pdf-fil til dem, som havde markeret interesse for det. Af de tilbagemeldinger, der er kommet, der det ud til at fungere godt. Hvis, der er flere som vil have bladet på denne måde fremover, skal I bare sende en mail til ke.widell@stofanet.dk og sige til.

Søges

Gummiskæremaskine søges - har du en du vil af med?

Kontakt Bjarne Jørgensen (28 37 21 23) eller bjarne19@gmail.com

Hyggetræf på Sjælland

Mandag d. 21 sept. var vi 10 veteraner der havde sat hinanden stævne på Midtsjællands svæveflyveplads kl.13.00. Freddy fra svæveflyverklubben tog venligt imod os med kaffe og brød. Vejret var rimeligt, måske blæste det lige nok, men vindretningen var på langs af pladsen.

Fritz var den første der havde en model i luften, det var den ældste udgave af **JOKUM**, derefter fulgte Steen med en **FIDUSIA**, så Bent med sin **Suomi**, og senere med SP's **GRIMPONIUS**, så kom også Flemming, Ove med en lille svæver og Hans med **FIDUSIA** nr.3 i luften.

Der var ikke stemning for konkurrence, så det blev til trimning af medbragte modeller. Vi fik besøg fra RC klubben i Fensmark, som inviterede os på besøg på deres flyveplads. De var meget interesserede i vore træmodeller og måden vi fløj på.

Kl. 15.30 inviterede Kaj fra svæveflyverne på kaffe og brød. Hans havde nogle balsaplader med til de interesserede. Efter endnu lidt hyggesnak, takkede vi Kaj for god behandling og aftalte at mødes **igen d.26 okt.**

Vejret var nu blevet ideelt (**hvorfor flyver vi så ikke**) og Ove Nesdam samlede sin **Pjerri 69** og fik 2 fine starter. Modellen er fra 1953, men er blevet restaureret med nænsom hånd og flyver igen fantastisk.



Ove og Pjerri 69 1953



Ove og Pjerri 69 2009

SVENSKE OLDTIMER MESTERSKABER

21. 22. 23. august på Rinkaby-feltet

Efter et vindomsust DM weekenden før, hvor flyvelysten blev holdt i ave, så gik turen nu til Rinkaby i håbet om bedre vejrforhold hinsidan.

På vejen derover kørte Hans Fr. Nielsen og undertegnede til Simrishamn, hvor SMOS (Svenska Modellflygares OldtimerSällskap) havde officiel åbning af deres, efter mange timers arbejde, nyetablerede modellflyvemuseum. Vi ankom noget forsinket og gik glip af selve åbningshøjtideligheden, men nåede at bese museet, der på en fortrinlig, nuanceret og smuk måde fortæller historien om modellflyvningen fra tidernes morgen og fremefter og selvfølgelig SMOSs virke.

Herefter fortsatte vi til Rinkaby, hvor vi lige nåede briefing kl. 14.30. Mod sædvane kunne vi ikke gøre brug af det sædvanlige flyveområde, der var okkuperet af flere hundrede køer, og deres herre forlangte 500 svenske kroner for at flytte de sorte. Altså drog vi ud på det tidligere militære flyveområde, og det var slet ikke så ringe endda. Vejret overskyet og næsten ingen vind. Modellerne blev hevet ud af bilerne, samlet og gjort klar til entre. Enkelte var dog allerede i luften. Vejret var lige guf for gummi-og gasmotormodellerne. For så vidt også for svævemodellerne, men for deres vedkommende skulle der løbes hurtigt og langt for tilnærmelsesvis at få dem i tophøjde. (50 m).

Og bedst som aktiviteterne kom i gang, begyndte det så småt at dryppe fra oven, og vinden lagde sig til hvile.



Bent Schmidt med modeller og hjælpere

Fritz Neumann, FN og Hans Fr. Nielsen, HFN var dagens danske aktører i klasse A2. FN og hans model FN 23 måtte imidlertid hurtigt kapitulere, idet det var ham umuligt at få modellen i luften, og han opgav videre deltagelse, medens dråberne faldt tættere.

HFN, der ellers er løbestærk havde også sit besvær med at få Chris 24 i tophøjde, men den formåede dog at hive 118 sek. hjem i første start. Men regn og ingen vind eller ej, så var der dog 8 deltagere der fortsatte konkurrencen. Heriblandt også HFN, der efter behørig aftørring af modellen, atter lod den stige mod skyerne, som den dog ikke nåede i nærheden af, selvom de hang lavt. Tilmed havnede den tilsyneladende i nedvind og måtte tage til takke med 82 sek. på bankbogen. 3. start gav størst udbytte med 129 sek., men altså ingen max (250 sek.). Alt i alt rakte det dog til en 3. plads.

Lørdag

Dagen bød på en del sol, men også vind omkring de 5 sek/m. Eneste dansker i aktion var HFN i A1 med sin Fidusia.. Den havde imidlertid ikke en af sine bedste dage, hvad sekunderne fortæller alt om. Det blev da også kun til en 9. plads af 11 deltagere. Men lad det være en trøst at alle resultater i klassen udviste middelmådige præstationer.

Søndag

I dag skulle der bl.a. flyves i klasserne S:int, S3 og G:int. Og vejret ville åbenbart slutte pænt af, for vi vågnede til solskin med lidt skyer hist og her. Vinden trak vejret med 2-3 sek/m. Altså ideelle forhold, såfremt deltagerne har fysikken til at løbe de større modeller op i lufthavet. Og det kneb gevaldigt for norges vedkommende.

I S:int med 10 deltagere deltog ihærdige HFN med sin Sherif. Efter de 2 første starter lå han til en 3. plads, men i sidste start havnede modellen i noget der lignede et hul, og det resulterede i en 4. plads i stedet for den formodede 3. plads.

Han fortsatte kampen i S3, hvor 11 modeller deltog. Hans Diogenes, der ellers er en velflyvende model var ikke rigtig i hopla. Eller var det luftmolekylerne der drillede? Kun modellen kan svare herpå og den forholdt sig tavs. Men en 5. plads rakte det trods alt til. Sidste mand, hvad svævemodeller angik, var Bent Schmidt, BS. Han skulle både lufte sin Diogenes og Ølhunden. Og de gjorde trods Jettes ihærdige assistance ikke meget væsen af sig. Årsagen var (er) nok den, at BS ikke er så løbestærk, og når vinden så tilmed var svag, kneb det gevaldigt med at løbe de store modeller i luften, hvad der influerer på resultaterne. Hans Diogenes tillod sig i tilgift i 3. start at lave et pludseligt dyk med retning mod de parkerede biler, men til alt held undgik den at lædere nogen af dem, hvorimod den selv måtte indkassere grimme skrammer.

Jeg selv måtte trods min optimisme ved tilmeldingen opgive al deltagelse grundet en lyskeskade, der forhindrede mig i at løbe. Til gengæld fornøjede jeg mig med at være starthjælper og tidtager, så lidt glæde og gavn gjorde jeg trods alt.

I klasse G:int (Wakefield t.o.m 1956) gjorde Karl Erik Widell, KEW, sin entré i en international konkurrence efter mange års fravær. Modellen Prometheus var stykket sammen af en gammel krop og nybygget plan og haleplan. Og at den kunne begå sig, beviste den ved DM. KEW havde yderligere testet den om lørdagen. Og det bar frugt, thi han lagde sig i spidsen fra start med 2 max-er. Ifølge resultattavlen havde ingen af de andre 5 deltagere præsteret tilsvarende, og med 114 sek. i 3. ombæring stod det klart, at ingen af de øvrige kunne overgå hans samlede resultat. Med andre ord vinder efter mange års dvale, men færdigheden havde KEW ikke glemt. Han manglede efter eget udsagn blot lidt føling til, hvor meget han kunne presse gummimotoren. Men forsigtigheden blev trods alt belønnet.

Endelig skal nævnes at vi og svenskerne havde besøg af flere danske modelflyvere med og uden kvindelige ledsagere. Steen Agner, Henning Nyhegn, Eli Nielsen og kone samt Ove Nesdaam og kone, der for øvrigt var der både lørdag og søndag. Og med Ove som ivrig hjælper.

Frede Juhl



Vor udsendte rapportør Frede Juhl og Eli Nielsen



Karl Erik Widell med den imponerende pokal i G:int.

Vandrepokalen fra 1940 har oprindeligt været for holdkonkurrencen ved SM i modelyvning og er skænket til SMOS som vandrepokal i G:int af Sune Stark

Resultater fra SM-Rinkaby 21-23 september 2009

Nedenfor er vist resultaterne fra de klasser, hvor der var danske deltagere. Der blev også fløjet i en række andre klasser og den fuldstændige resultatliste kan ses på SMOS' hjemmeside: www.smos.info

Klass G:int

Plac.	Tävlande	Modell	1:a	2:a	3:e	Totalt
1	Karl Erik Widell	Prometheus	150	150	114;	414
2	Åke Gustavsson	Blomgren-54	109	122	142	373
3	Åke Gustavsson	G-son-55	99	97	136	332
4	Lars Larsson	All American	102	-	-	102
5	Ingvar Nilsson	Tempo	46	-	-	46
6	Martti Bogdanoff	Herb.Kothes-56	4	-	-	4

Klass S:int

Plac.	Tävlande	Modell	1:a	2:a	3:e	Totalt
1	Lars Larsson	Bernfest-51	150	150	150	450+120
2	Göran Larsson	Urubu	150	150	150	450+78
3	Sven Landervik	AKM.Stratos III	143	150	150	443
4	Hans Fr.Nielsen	Sherif	150	144	97	391
5	Sten Persson	Mjölner	133	150	85	368
6	Svein Oluf Olstad	Bernfest	67	150	125	342
7	Rune Tedenryd	Aurikel	52	136	150	338
8	Inge Sundstedt	Bernfest	121	150	-	271
9	Markku Tähkäpää	Armi Kuusela	141	123	-	264
10	Tycho Andersson	Wictory	93	-	-	93

Klass S:1

Plac.	Tävlande	Modell	1:a	2:a	3:e	Totalt
1	Kurt Sandberg	HW-43	62	63	150	275
2	Sven Landervik	Laruska	31	150	71	252
3	Kurt Sandberg	HW-44	61	56	126	243
4	Göran Larsson	Stormfågeln	47	57	103	207
5	Per Nilsson	Fidusia	53	83	56	192
6	Markku Tähkäpää	Salmiak	112	73	-	185
6	Rune Tedenryd	HW-44	103	58	-	161
7	Rune Tedenryd	Fidusia	42	52	48	142
8	Hans Fr.Nielsen	Fidusia	52	41	48	141
9	Markku Tähkäpää	PS-44	95	-	-	95
10	Tycho Andersson	Laruska	34	2	25	61

Klass S:3

Plac.	Tävlande	Modell	1:a	2:a	3:e	Totalt
1	Rune Tedenryd	Meteor 20	150	150	150	450
2	Göran Larsson	Meteor 20	143	150	150	443
3	Per Nilsson	Draken	113	148	149	410
4	Lars Larsson	Balder	139	80	132	351
5	Hans Fr.Nielsen	Diogenes	98	91	128	317
6	Markku Tähkäpää	Lokki	150	150	-	300
6	Sven Rågwall	Meteor 21	150	150	-	300
8	Markku Tähkäpää	Armes 42	79	148	-	227
9	Bent Schmidt	Ölhunden	48	38	133	219
10	Bent Schmidt	Diogenes	52	54	128	206
11	Sven Rågwall	Meteor 20	43	37	-	80

Klass A2

Plac.	Tävlande	Modell	1:a	2:a	3:e	Totalt
1	Lars Larsson	Falken	102	137	110	349
2	Bo Modeér	Agathe	150	82	105	337
3	Hans Fr. Nielsen	H.N.24 Chris	118	82	129	329
4	Göran Larsson	Miss Max	147	31	137	315
5	Sven Landervik	Stratos	130	82	74	286
6	Tycho Andersson	Stratos	95	103	44	242
7	Inge Sundstedt	Ester W	78	75	86	239
8	Markku Tähkäpää	Palapeli	150	-	-	150



Steen Agner beundrer L-E Fridstrøms East Wind.



Ved OT-SM jordstartede Wakefieldklasserne i overensstemmelse med de gamle regler. Åke Gustavsson viser her med sin krax-model G-son 55 hvordan man laver en perfekt start.



Det er altid lidt kritisk at jordstarte en gummimotormodel. Her krænger Hans Karlssons meget smukke Ellilä Wakefield fra 1939 kraftigt, men nåede at rette op og fortsatte fint opad.

Fra medlemmerne

Hans Fr. skriver:

Erik Holten, modellflyver fra omkring sidst i trediverne, skriver **mange tak** for et hyggeligt træf på Eremitagen. Det satte minderne i gang om gamle dage, hvor jeg selv var aktiv modellflyver. Som **medlem af CIRRUS** fløj vi meget på **"Sletten"** og Lundtofte Flyveplads.

Erik har vedlagt et billede af forsiden af FLYV fra **juni 1939**, som viser modeller fra et af Klubbens stævner på Eremitage Sletten. Her er modeller fra **"den"** tid bl. a. **SF 19, Der Grosse Winkler m. fl.** Erik nævner også den vandrepokal som han og hans bror Ole har skænket DMV i 1997. Pokalen er udsat i klassen for **RC-oldtimer svævemodeller**.

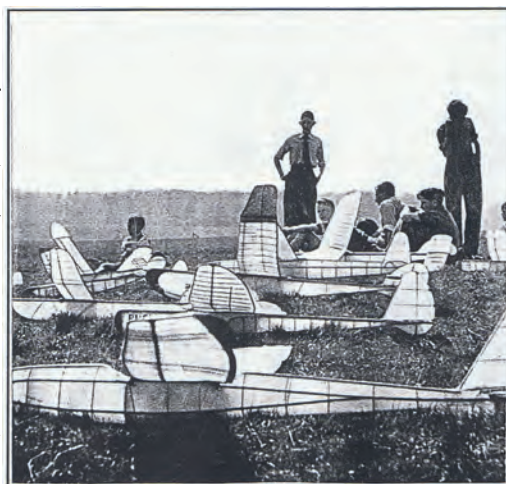

Modellflyveklubben "Cirrus" på Eremitagen 1939. Ole Holten og Niels Hassing ses stående i baggrunden.

Erik har medsendt nogle kopier fra Flyv 1939.

Her kan man læse at landets ældste modellflyveklub **"SVALEN"** er fra **HOBRO**, at Danmarks første indendørs konkurrence blev afholdt Søndag d. 26 nov. 1939 af Valby Modellflyveklub. Stævnet fandt sted i gymnastiksalen på **Frederiksberg Slot** med 40 deltagere fra 10 klubber. Vinderen i mikrofilm-klassen Anton Holm **"CIRRUS"** fløj 2 min.58,8 sek.

Fra Flyv nr.9 1938 er her en oversigt over klubber tilsluttet "Det Kongelige Danske Aeronautiske Selskab", det senere KDA, ialt 25. Året efter var antallet af klubber 40.

I Juni måned skriver FLYV om en modellflyvekonkurrence **mellem Australien og Danmark**. Det var Per Weishaupt der havde fået ideen til konkurrencen mellem modellflyveklubben i Brisbane **"The Juniors Birdmen"** og **Odense Modellflyveklub**. Konkurrence blev afholdt d. 14 maj og der blev fløjet i 2 klasser, svæve-og motormodeller. Kl. 11 begyndte den historiske konkurrence. Vejret ideelt, svag vind og megen sol. Svend Skovlund fløj med svævemodeller **3 min.1,3 sek** i gennemsnit og **Johs. Thinesen med RX-1** vandt motormodelklassen med et gennemsnit på **55,6 sek. af 3 starter**.

Christian Schwartzbach skriver:

Hr. redaktør,

Tak til Erik Knudsen for den smukke nekrolog over Erik Nienstædt. Erik var et fyrtårn i dansk Wakefieldflyvning. Jeg har en klar erindring om mit første møde med ham ved en distriktskonkurrence i Dianalund i 1956, hvor jeg debuterede med en Pjerri 75. "Flyv" havde bragt en flot beretning om Erik's og det øvrige holds deltagelse i VM i 1955 og jeg betragtede ham som en helt. Han var imødekommende, venlig og hjælpsom over for alle.

I en årrække kom han til at betyde meget for mig og andre som både inspirator og konkurrent og ikke mindst som holdkammerat. Siden blev vi begge inaktive. Vort sidste møde var ved fritflyvningsseminaret i januar i år, hvor det blev klart for mig at de planer vi diskuterede for et par år siden i forbindelse med hans udgivelse af en DVD med gamle modellflyvefilm ikke vill blive til noget. Her sagde Erik: "Vi har oplevet en guldalder i vore Wakefielddage. Vi bør skrive en bog om det".



Schwartzbach trækker op.

MODELLFLYVERE -
køb i Specialforretningen!

Af vore Byggesat anbefales især:

GLORIA
Svævemodel. Spændvidde: 99½ cm
Med Tegning Kr. 4.10 Uden Tegning Kr. 5.25

MERKUR
Motormodel. Spændvidde: 99½ cm
Med Tegning Kr. 7.50 Uden Tegning Kr. 6.55

SV-H I
Record-Svævemodel. Spændvidde: 149 cm
Med Tegning Kr. 9.85 Uden Tegning Kr. 4.85

BEMÆRK:
Alle vore Byggesat lev. fuldstændig komplette!
Ferieang gratis silhouetter Katalog

DANSK I I MODELLFLYVE
SKJERN Industri

Modellflyveklubbernes Indkøbscentral

Nu har hans bortgang inspireret mig til at kigge mine arkiver igennem. Alt hvad jeg har om dansk Wakefieldflyvning skal registreres og om muligt danne basis for, om ikke en bog, så dog en artikel eller en database. I hvert fald vil jeg i de kommende måneder udarbejde et katalog over hvad jeg har. Andre Wakefieldflyvere har sikkert på tilsvarende vis en del at bidrage med. Jeg søger derfor kontakt med alle danske Wakefieldflyvere, såvel aktive som "pensionister". Send mig en mail som indikerer jeres interesse. Efterhånden som mit katalog udbygges vil I blive opdateret og kan dermed se hvor mine "huller" er og hvor jeres bidrag vil være nødvendigt.

Allerede nu kan jeg afsløre, at jeg mangler en liste over danske mestre i Wakefield. Hvem har sådan en ?

De bedste hilsener til alle der har været bidt af en gummimotor.

Christian Schwartzbach
christianschwartzbach@mail.dk

Hermed indkaldes til

Landsmøde 2010

Landsmødet afholdes i KORSØR, LØRDAG d. 13. Marts
fra kl.10.30 til ca. 16.00.

Vi mødes i Korsør på et endnu ikke fastlagt sted, nærmere ved tilmeldingen.
Vi kan arrangere transport fra banegården. Vi starter med lidt hyggesnak, og en kop kaffe.

Kl. 11.00 starter selve mødet med dagsorden efter vedtægterne:

1. Valg af dirigent og referent.
2. Formandens beretning, herunder oplæg til årets aktiviteter.
3. Klubbens regnskab, økonomi og budget.
4. Indkomne forslag.
5. Valg af formand, sekretær og kasserer, samt en suppleant og en revisor.
6. Eventuelt, herunder tid og sted for næste landsmøde.
7. Beslutningsprotokol.

Frokostpause holder vi fra kl. ca.12.30 til 13.30.

Efter mødet er der lejlighed til at se på tegninger, fotos, evt. medbragte modeller, m.m.

Tilmelding, samt deltagelse i et let traktement kan ske til Hans på Tlf. 86.92.78.76. el
e-mail: hfn@sport.dk, senest mandag d.1 MARTS...

NB: Når vi ikke kan oplyse den endelige adr. for mødet allerede nu, er årsagen den, vi har haft svært ved at finde et passende lokale til om lørdagen.

Tag en model, nogle billeder, evt. en dvd el. andet, som kan være intersessant at vise el snakke om.

Jubileumstävlingen 2010

I anledning af 60 året for den første internationale konkurrence om "Swedish Glider Cup" i Trollhättan den 30. juni 1950 planlægger SMOS at afholde en international jubilæumskonkurrence på Rinkaby i den første weekend i juli næste år. Konkurrencen vil være åben for modeller, som skulle have kunnet deltage i den oprindelige konkurrence, dvs. at de skal være konstruerede i 1950 eller tidligere og opfyldte de internationale regler, som var gældende i 1950, hvilket for vor del betyder A2 eller de svenske S2 eller S:int fra den tid.

Ud over de modeller, der er vist i artiklen om den første konkurrence, kunne Arne Hansens AH-20 Cumulus, måske være inspiration for dem, der kunne tænke sig at bruge vinteraftnerne på at bygge en model til denne konkurrence. (Tegning af Cumulus i 1:1 kan fås som pdf-fil fra tegningsarkivet).

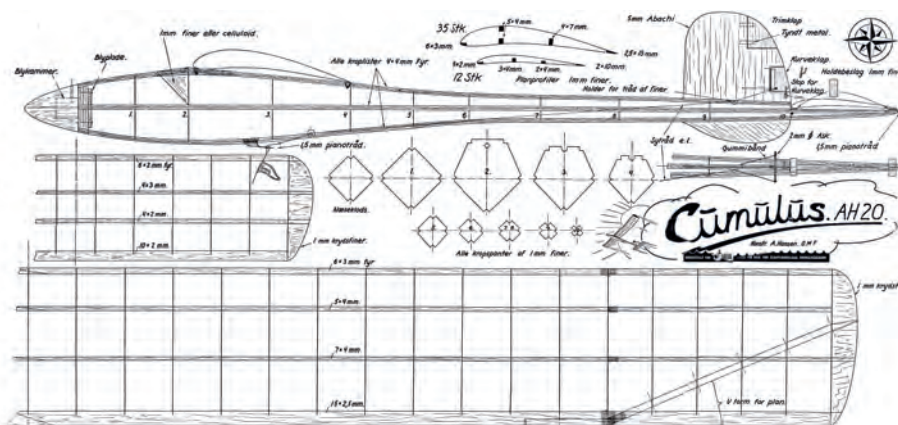

Bestyrelsesmøde d.1-10-2009

Referat:

Tilstede: Hans Frederik Nielsen, Frede Juhl, Karl Erik Widell og Poul Christensen

Dagsorden:

1. Opfølgning på sidste møde,
2. Medlemssituation og -liste,
3. Opfølgning på DM, sted, tidspunkt og afvikling, tilmelding og logi
4. Stævnekalender for første halvår 2010
5. Fidusiaens afløser.??? Skal der være en ?
6. Interessegruppen "Veteranflyverne,"
7. Fødselsdagsklub ?
8. FLYVER vi på de rigtige tidspunkter?(kører hjem el. spiser når vejret er bedst)
9. Hyggetræffene, er de som de skal være ? Skal der tilmending til og evt. tlf.kæde
10. Nyt logo,
11. SMOS 60 års jubilæums stævne d. 4 Juli 2010.
12. Regnskab, budget, kontingent for næste år
- 13.Evt.

Ad.1) Referat godkendt

Ad.2) Opdateret af KEW. Status: Tilgang af 2 medlemmer og afgang af 2 medlemmer.

Ad.3) Ok. Bortset fra vejret og manglende konkurrenceleder, som vi skal have til næste DM, hvor der skal have bindende tilmelding.Konkurrenceledelsen kontaktes dagen før vedr. evt. aflysning samt alternativ dato. Randbøl fastholdes og den enkelte deltager bestiller selv logi, hvis aktuelt. Der udspandt sig en livlig diskussion vedr. 1 eller 2 dages varighed. Bestyrelsen tænker over sagen. Der blev fremsat forslag om temadag uden flyvning. Forslaget blev sendt til debat i "teknisk udvalg".

Ad.4) 4 hyggetræf på Sjælland og 2 i Jylland med bindende tilmelding. Følgende datoer fastlagt: Sjælland: 26 april og 21 juni. Jylland: 10 maj. Dato for DM står åben.

Ad.5) "Skymaster" vedtaget. Klubben leverer tegning og profiler på bestilling og mod betaling.

Ad.6.) Intet nyt. Gruppen består af Erik Knudsen (formand), Frede Juhl (kasserer) og Hans Frederik Nielsen (sekretær)

Ad.7) Kun runde fødselsdage skal omtales. Nyt tiltag er "Profilet", en artikelserie, som er en omtale af det enkelte medlem i tilfældig rækkefølge. Poul er tovholder.

Ad.8) Løses fra gang til gang.

Ad.9) Se pkt. 4.

Ad.10). Overvejes i bestyrelsen.

Ad.11) Vi forsøger at stille med firemandshold og med modeller før 1950.

Ad.12) Fremlagt af FJ. Viser et lille underskud på ca. kr. 500,00. Regnskab og budget fremtil 28-09-2009 udleveret som bilag.

Ad.13) Pokalerne afskaffet, da udgifterne til gravering er temmelig store. Eksist. pokaler opbevares i Stauning.

Skal vi afholde 20 års jubilæumsstævne? Bestyrelsen overvejer.

FJ spurgte, om vi skulle ansøge om at få del i kagen med tipsmidlerne. Der kom ingen konklusion vedr. dette.

Referenten takker Myrna og Hans for god betjening under mødet, som foregik uden de store hvirveldannelser.

Med venlig hilsen Poul Christensen

I anledning af 60-års jubilæet for den første internationale A2 konkurrence bringes her Per Weishaupts referat fra konkurrencen med hans vurdering af klassens status og fremtid. (EK)

Termiklotteri i Trollhättan

Alt for godt vejr gjorde resultaterne af den første internationale A-2 konkurrence noget tilfældige.

Den sjette nordiske landskamp for svævemodeller, der samtidig var den første internationale konkurrence med A-2 modeller, var i modsætning til Wakefieldkonkurrencen og til sidste års landskamp i Finland stærkt præget af vejrets luner. Den bragte de hidtil højeste resultater, men disse er ikke et fuldgyldigt udtryk for kvaliteten af flyvningerne. Dette være ikk sagt for at forklejne indsatsen af den uofficielle verdensmester, jugoslaven Stjepan Bernfest, eller af det udmærkede svenske hold, der vandt Shell-pokalen til ejendom.

Konkurrencen var endnu et led i KSAK's jubilæums-festligheder, og denne gang var det aeroklubben i Göteborg, der stod arrangementet under ledelse af sløjdlærer G. Lind og de kendte wakefield-modelflyvere Börje Börjesson og Lennart Segerfelt bistået en lang række lokale hjælpere og KSAK-personale, hvoraf Dérantz sad i dommerkomiteen og Yngve Norrvi tog sig af pressen. Der er grund til at tage hatten af for ham, for efter en årelang kamp er det endelig lykkede for ham at gøre den svenske dagspresse så "airminded", at denne konkurrence såvel som svæveflyvemesterskaberne var blevet forsidestof. De 29 deltagere med flere blev indkvarteret i hytterne i lejren Skatås i smukke omgivelser uden for byen. Det er uopklaret, hvorfor man skulle

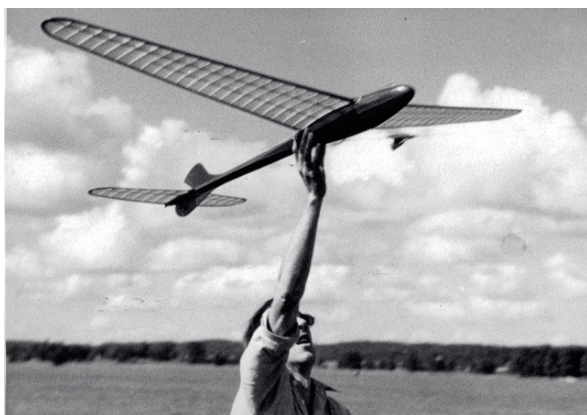

SP slipper Aage Høst Aaris model

komme fredag, for de 24 første timer skete der intet. Lørdag aften var der fælles aftensmad, og søndag morgen stod vi op kl. 05.30 og kørte i busser de ca. 90 km til Trollhättan, hvor konkurrencen begyndte kl. 10.00 på SAAB's flyveplads, der ligger nær ved Götakanalen.

Første periode med 10 maximumtider

Svenskerne havde opgivet den bebudede modelkontrol og ville kun foretage stikprøver og måling af vindermodellerne (hvis de ikke fløj bort). Om det blev gjort, ved vi ikke. Det havde ellers været rart ved denne første internationale A-2 konkurrence med lidt nærmere tekniske data, og vi har jo også før været ude for modeller med for stort planareal!

Snorlængde blev imidlertid kontrolleret, og modellerne kontrolvejret før hver start. Vejret var strålende solskin med svag østlig vind og termik. Der var så godt som ingen skydannelser over selve pladsen. Under trimning fløj Børge Hansen en model bort, mens termikbremse reddede andre modeller herfra.

Termik er nu engang en kedelig faktor i model-flyvningen. En modelflyver har ikke som en svæveflyver mulighed for en effektiv udnyttelse deraf. For at nedsætte termikkens indflydelse begrænses flyvningerne jo til 6 minutter, men det kan ikke helt udelukke heldet. Durkdrevne modelflyvere, hvortil vort erfarne hold og især Jens Arne Lauridsen hører, har efterhånden lært at finde termikken ved betragtning af terræn, skyer og ved at føle termikken under højstarten. Men i Trollhättan var det umuligt at forudsige noget.

Mens tre svenskere, tre finner og tre andre fik over 360 sekunder fik tre danskere, der ind imellem



Jens Arne Lauridsen gør klar til start

lavede perfekte starter, faldvinde og tider på 2-3 minutter. Let nedslåede holdt vi Arne Hansen tilbage til sent i perioden. Så løb han (for øvrigt længere end tilladt, hvilket indbragte ham en reprimande) og fik noteret max med en målt tid på godt 8 minutter. Det så således ud til, at adskillige kunne få tre maximumtider, så det ville blive de virkelige tider – eller rettere tidtagernes øjne, der blev

afgørende. Det blev det nu på grund af termikkens upålidelighed ikke – det blev den dårligste flyvning, der afgjorde, med andre ord faldvindsflyvningerne. I den nordiske landskamp stod Sverige og Finland lige med Norge noget bagefter og Danmark sidst.

Anden periode bedre for Danmark

Efter frokost fløj man videre. Finnerne blev nu ramt af faldvinde, svenskerne fik én og nordmændene ingen maxtider. Jens Arnes model skred af uforklarlige grunde (måske anden vindretning) ud i stor højde og fik kun 59 sekunder. Høst-Aaris fik termik, men desværre satte hans pneumatiske termikbremse for tidligt ind, så han kun fik 256 sekunder.

Vi har jo allerede i 1945 lært den pneumatiske udløsnings upålidelighed, og Høst sætter da også lunte på i fremtiden ! Børge fløj igen i faldvind 158 sekunder, mens Arne efter en perfekt højstart fik max , da modellen forsvandt efter over 14 minutter. Hans start var så fin, at den engelske dommer Gosling kom farende og forlangte ekstra snorkontrol (nu havde man jo kik på Arne), men efter kontrollen undskyldte han sin mistænksomhed!

Af de ti med max i første periode fik kun Arne, englænderen Bennett samt svenskeren Odenman dette i anden periode og stod lige. I holdkonkurrencen førte Sverige fulgt af Finland mens Danmark havde passeret Norge og truede Finland stærkt.



Arne Hansen med AH-24

Slutspurten

Nu var det spændende !

Arne startede, men fik faldvind – 147 sek. Odenman ligeledes, men han fik 183 og lå bedre. Bennett fik kun 62, mens jugoslaven Bernfest, der havde henholdsvis 360 og 200, nu fik 360 igen og dermed vandt, fulgt af Odenman og Arne samt nordmanden Knut Hagen, der uden nogen maxtider blev nr. 4 – pænt gjort. Efter en højstart med sammenbidt energi og mange grimasser og krumspring fik Jens Arne endelig max og Høst fløj 264 sek. ved svag termik i lav højde mens Børge fik 143. Svenskerne fik 2 maxtider og kunne ikke slås, de 3 første finner fik ingen, men Silmunen slog os ved at flyve 302.

Resultater: Bernfest 920, Odenman 903, Arne Hansen 867, Hagen 850, Persson 833 og Bennett

782. Nr. 11 Høst Aaris med 685, nr. 13 Jens Arne med 579 og nr. 25 Børge med 432 sekunder. Holdkonkurrencen (tre bedste) : Sverige 2504 sek.; Finland 2171, Danmark 2131 og Norge 1964. Da held og uheld udjævnes en del i holdkonkurrencen, kan det have interesse også at udregne de andre lande : Jugoslavien 1754, England 1703 og Schweiz 1327.

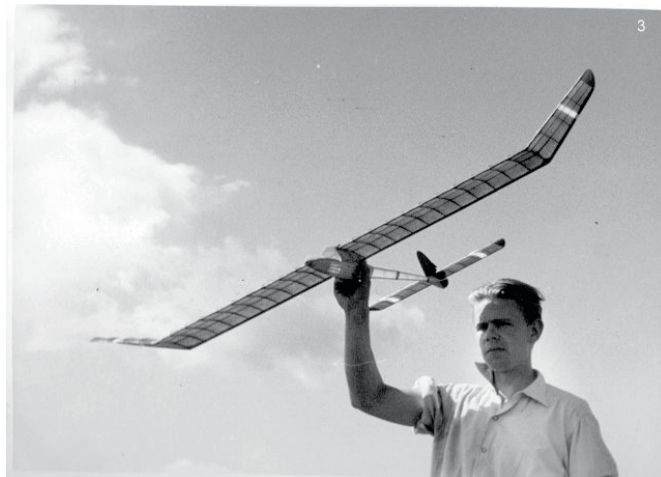

Ragnar Odenman fra Sverige, som blev nr. 2 i konkurrencen

Afslutning

Trætte kørte vi til Göteborg, hvor der kl. 21 var middag på Liseberg. Her uddeltes præmierne. Som en svensk pendant til Wakefieldpokalen er til de fremtidige verdensmestre skænket en fornem pokal af direktør Oswald Arnulff-Olsson, Göteborgklubbens formand. Mens A-2 klassen blev skabt ved nordisk samarbejde og i udlandet er kendt som "The Nordic Class", har den stærkt patriotiske svensker ønsket at kalde pokalen "The Swedish Glider Cup". Efter taler og selskabeligt samvær sluttede man i løftet stemning efter midnat.

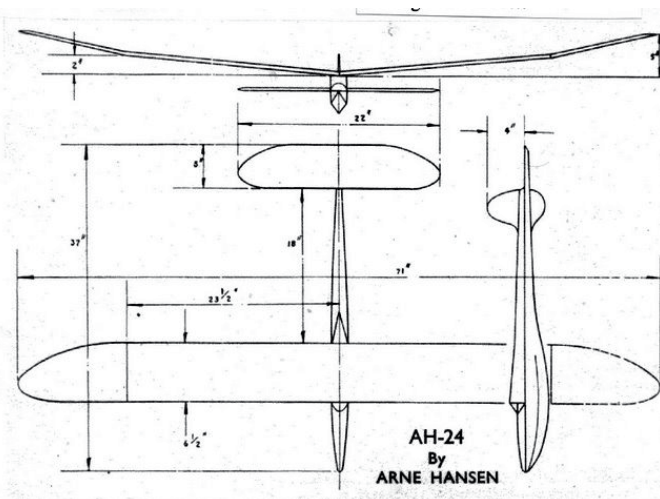

Arne Hansens AH-24

Resumé

Konkurrencen var for stærkt præget af termikken til at vise ret meget. Bernfests model var flikket sammen på tre dage og intet opsigtsvækkende. Det svenske hold under "Bananens" (Rune Andersson) erfarne holdledning var utvivlsomt stærkere end sidste års, men finnerne og danskerne var lige så gode som sidst og kunne sikkert lige så godt have vundet. Nordmændene var gået lidt frem. "Udlændingene" med kun et lille års erfaring i klassen lå naturligvis svagere. Mange modeller var i balsa. Vi kan vist ikke lære ret meget nyt af dem – bortset fra, at lunteudløst termikbremse er en nødvendighed! Konkurrencen understregede endnu engang, at sådanne konkurrencer bør flyves om aftenen eller i lyse nætter, og at et holdresultat er et bedre sammenligningsgrundlag end et individuelt, men vanskeligere at kræve gennemført, da små, fattige og fjerntbeliggende lande så ingen chancer har.

Per Weishaupt

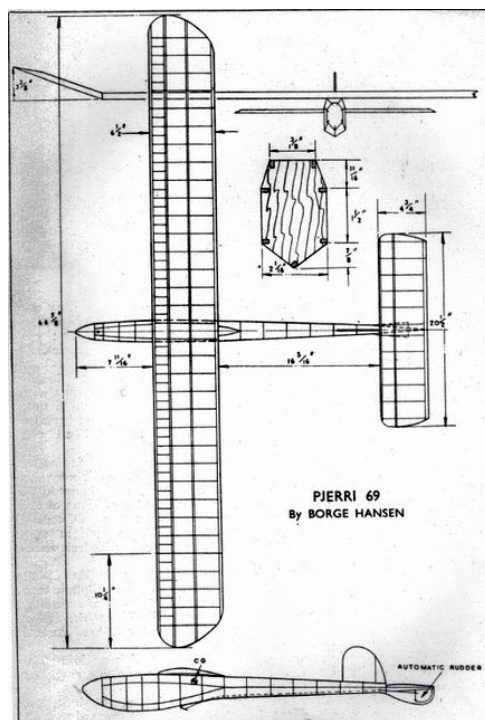

Børge Hansens efterhånden velkendte Pjerri 69

To Wakefieldmodeller fra 1956

Karl Erik Widell

Jeg har fornyligt rentegnet et par af mine Wakefieldmodeller, Prometheus 6 og Prometheus 7, fra de oprindelige blyantstegninger på milimeterpapir. De er begge to fra 1956. Fra slutningen af 1940'erne, hvor jeg begyndte at flyve med modeller, havde jeg arbejdet mig igennem Cleo, Kadet, Tern, og Hugin inden jeg begyndte at bygge de større Wakefieldmodeller. Den første var Tempo efterfulgt af en række mere eller mindre avancerede selvkonstruktioner, bl.a. en meget Ellilä-inspireret krax-model. Jeg gik dengang i lektor Blommes skole, hvor man var meget optaget af at bibringe eleverne klassisk dannelse, herunder den græske mytologi, så i gymnasial selvoptagethed kaldte jeg mine Wakefields for Prometheus. I 1955 var jeg nået frem til nr. 5, som havde en enkel finerbeklædt firkantet krop, fladt midterplan med elliptiske ører og fældbar propel. Den fløj udmærket og jeg klarede mig rigtigt godt ved VM i Tyskland det år, selv om jeg manglede 10 sek. i sidste start for at komme i fly-off'et.

Prometheus 6 kom til verden i foråret 1956 med henblik på sommerens VM i Höganäs. Den var utvivlsomt meget inspireret af Anders Håkansson's Tjosan, som han fløj med ved VM i 1955, bl.a. med frihjulspjeller, enkelt V-form og rund krop - dog uden krax.

Erik Knudsen og jeg trimmede rigtigt mange aftener på Amager Fælled forud for VM, og min nye model fløj konsistent tæt ved max, hver gang. Desværre gik det ikke så godt i Höganäs. I det blæsende vejr lavede jeg en mislykket jordstart og havarede, så jeg måtte flyve resten af starterne med min dårligere reservemodel. Heldigvis gik det så meget bedre for Erik, der blev nr. 3. Vel hjemkommen fra VM blev modellen repareret, men kun for at kort efter ende sit liv på en af skrotpladserne ved Amager Fælled. Jeg var derfor nødt til at bygge en ny model til at flyve med i Jyllandsslaget. Det blev Prometheus 7, som aerodynamisk var meget lig Prometheus 6 med samme profil, enkelt V-form og frihjulspjeller, men var mekanisk meget enklere med trapezform i stedet for elliptiske vingetipper. Kroppen var den første af mange med sekskantet tværsnit. Det var lidt enklere for mig at bygge end den runde krop, som jeg dengang kun kunne lave ved at sætte et cylindrisk rør og en konus sammen. Selv om kropstværsnittet var blevet strøget af reglerne nogle år tidligere, er det tydeligt, at kroppen er en del tykkere end på mine senere modeller. Modellen viste sig at være meget skikkelig og lettrimmet og om efteråret 1956, midt under Ungarnkrisen, vandt den Jyllandsslaget, hvor jeg

for første gang nåede at få fem max i en konkurrence. Præmien var en Viking 2.5 cm³, som satte mig igang med at bygge min gasmotormodel Napoo, men det er en helt anden historie.

1950'erne var præget af mange regelændringer. Kravet til kropstværsnit forsvandt, og gummi-vægten begrænsedes, først til 80 g og siden i 1957 til 50 g, hvor også jordstarten forsvandt. Jeg måtte derfor korte kroppen af for at få den til at passe til 50 g gummi, men det blev aldrig rigtigt godt, så den havnede i en kasse med andre gamle modeller, som

ved et tilfælde blev bevaret i mange år. I år har jeg så restaureret den til 1956 tistand. Den originale propeller og krop kunne bruges, selv om den måtte forlænges til oprindelig længde. Vinge og haleplan er nybygget. Jeg fløj med modellen både til DM og til OT-SM i Rynkaby, hvor det som fremgår af Fredes referat gik rigtigt godt og hvor modellen fløj lige så godt, som jeg huskede, selv om vægten er blevet lidt for høj.

Tegninger til begge kan fås fra tegningsarkivet som pdf-filer.

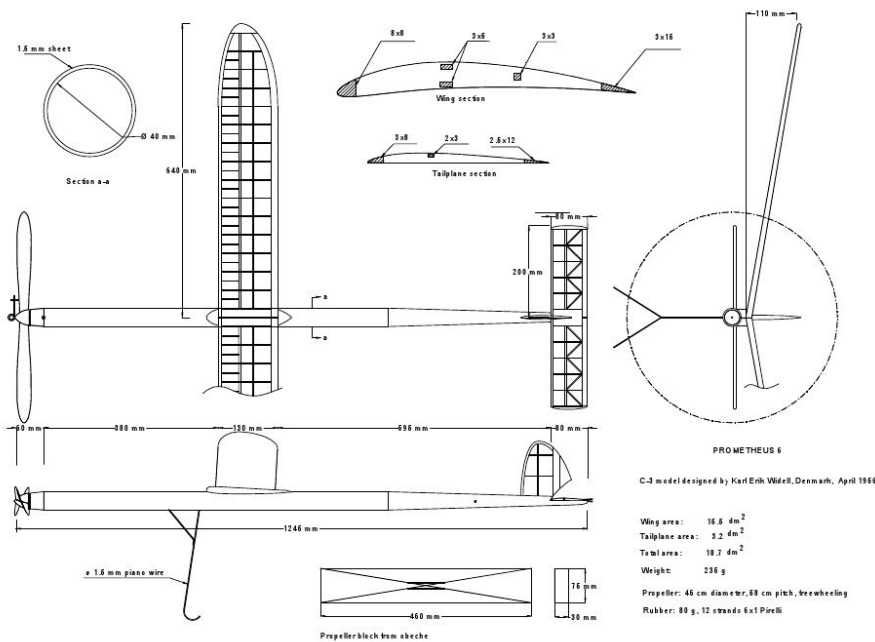

Prometheus 6 i 1956

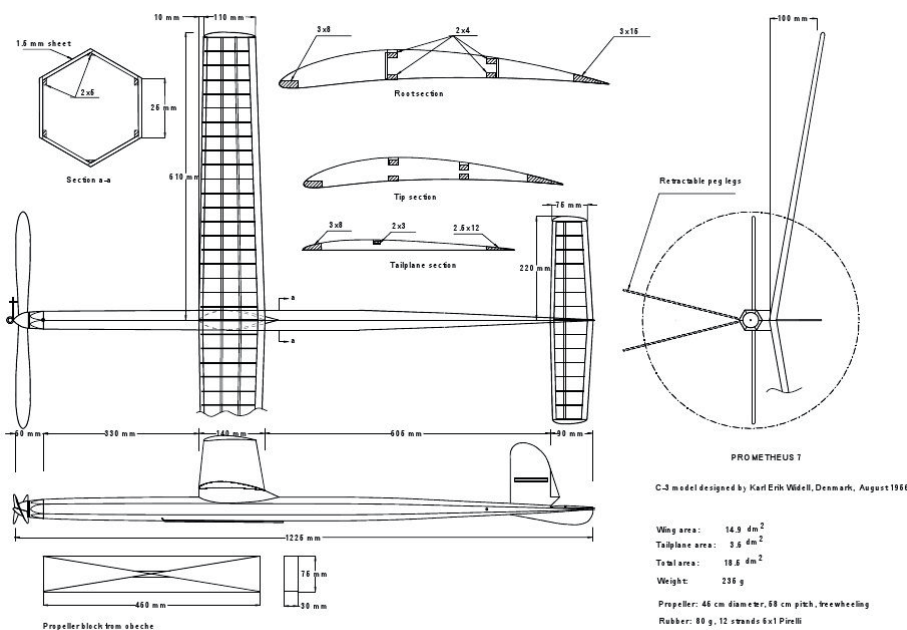

Den restaurerede Prometheus 7 i 2009